

**SZENT ISTVÁN EGYETEM
GÖDÖLLŐ
GAZDÁLKODÁS ÉS SZERVEZÉSTUDOMÁNYOK DOKTORI
ISKOLA**

Doktori (PhD) értekezés

**A GABONA TERMÉKPÁLYA KERESLETI OLDALÁNAK
SZERKEZETI VÁLTOZÁSA AZ EU CSATLAKOZÁS UTÁN**

Készítette:

Keményné Horváth Zsuzsanna

Gödöllő

2014

A doktori iskola

megnevezése: Gazdálkodás és Szervezéstudományok Doktori Iskola

tudományága: Gazdálkodás- és szervezéstudományok

vezetője: Dr. Lehota József

egyetemi tanár, az MTA doktora,

SZIE, Gazdálkodás és Szervezéstudományok Doktori Iskola

témavezető: Dr. Kapronczai István

főigazgató, Phd

Agrárgazdasági Kutató Intézet

.....
Az iskolavezető jóváhagyása

.....
A témavezető jóváhagyása

Édesapám emlékének.

**Ajánlom férjemnek, Gábornak, kisfiamnak,
Barnabásnak, kislányomnak, Boglárkának.**

Ajánlom továbbá Dr. Tunyoginé Nechay Veronikának.

Tartalomjegyzék

JELÖLÉSEK ÉS RÖVIDÍTÉSEK JEGYZÉKE.....	6
1. BEVEZETÉS.....	7
A téma aktualitása és jelentősége.....	9
Célkitűzések.....	11
2. IRODALMI ÁTTEKINTÉS.....	13
2.1. A témában publikált szerzők tanulmányainak, írásainak feldolgozása.....	13
2.1.1. Elméleti áttekintés a globalizációs-integrációs folyamatokról.....	13
2.1.2. Áttekintés az uniós és a hazai gabonapiac keresleti oldalának helyzetéről és változásairól.....	19
2.3. A KAP alapjai és reformok.....	24
2.4. A gabonafélék piaci szabályozása.....	28
2.5. Az Európai Unió és Magyarország gabonapiaci helyzete.....	30
2.6. Az Európai Unió gabonapiacának keresleti oldala.....	33
3. ANYAG ÉS MÓDSZER.....	37
3.1. Adatbázis.....	37
3.2. Módszerek.....	38
4. A KUTATÁS EREDMÉNYEI.....	43
4.1. Az ABCD cégek.....	43
4.2 Franciaország gabonapiaca és kereslete.....	44
4.3 Németország gabonapiaca és kereslete.....	52
4.4 Szlovákia gabonapiaca és kereslete.....	58
4.5. A magyar, a francia, a német és a szlovák gabonapiar összevetése.....	65
4.6. Magyarország gabonapiaca és kereslete.....	66
3.6.1. Történeti áttekintés 1960-1990 között.....	69
3.6.2. Történeti áttekintés 1990-2004 között.....	73
3.6.3. Történeti áttekintés 2004-től napjainkig.....	76
4.6.4. A magyar gabonapiac kínálati oldala 1991-2012 között.....	84
4.7. A magyar gabonapiac keresleti oldalának változása.....	87
4.8. A gabonapiac keresleti oldalának koncentráció-változása.....	99
4.9. Az uniós csatlakozás, a pénzügyi válság hatása gabonapiac keresleti oldalára.....	108
4.10. A kérdőív válaszainak összefüggés-vizsgálata.....	118
4.11. A keresleti oldal megváltozására adott válaszok.....	122
4.12. Új és újszerű tudományos eredmények.....	127
5. KÖVETKEZTETÉSEK ÉS A JAVASLATOK.....	131
5.1. Következtetések.....	131
5.2. Javaslatok.....	133
6. ÖSSZEFOGLALÁS.....	135
7. SUMMARY.....	139
8. MELLÉKLETEK.....	143
M1 -Melléklet-Irodalomjegyzék.....	143

Jogszabályjegyzék.....	157
Táblázatjegyzék	160
Ábrajegyzék	161
M2-Melléletek-További melléletek	163
9 KÖSZÖNETNYILVÁNÍTÁS	169

JELÖLÉSEK ÉS RÖVIDÍTÉSEK JEGYZÉKE

AKI	Agrárgazdasági Kutató Intézet
CMO	Közös Piaci Szervezet
COCERAL	Az EU Gabonakereskedőinek Szövetsége
EAGGF	Európai Mezőgazdasági Orientációs és Garanciális Alap
EC, EK	Európai Közösség
EU	Európai Unió
EUFETEC	Európai Takarmányipari Technológiai Központ
ENSZ	Egyesült Nemzetek Szervezete
EUROSTAT	Európai Unió Statisztikai Intézménye
FEFAC	Európai Takarmánygyártók Szövetsége
FAO	ENSZ Élelmezésügyi és Mezőgazdasági Szervezete
GAFTA	Gabona- és Takarmánykereskedők Nemzetközi Szövetsége
GATT	Általános Vám- és Kereskedelmi Egyezmény
GOSZ	Gabonatermesztők Országos Szövetsége
IGC	Nemzetközi Gabonatanács
KAP (CAP)	Közös Agrárpolitika
KSH	Központi Statisztikai Hivatal
MVH	Mezőgazdasági és Vidékfejlesztési Hivatal
OECD	Gazdasági Együttműködési és Fejlesztési Szervezete
SPS	összevont gazdaságtámogatási rendszer
SAPS	egyszerűsített támogatási rendszer
WTO	Kereskedelmi Világszervezet

1. BEVEZETÉS

„Ami volt, ugyanaz, ami ezután is lesz,
és ami megtörtént, ugyanaz, ami ezután is történik;
és semmi nincs új dolog a nap alatt” (John Naisbitt)

A magyar mezőgazdaságnak, de akár azt is mondhatjuk, a magyar identitásának egyik kulcsfontosságú alkotórésze a gabonatermelés, a gabonaszektor. Nem csupán azért, mert a legfontosabb hazai mezőgazdasági ágazatról van szó, de még csak nem is a jó minőség vagy a külkereskedelmi többlet kialakításában játszott meghatározó szerepe okán. Hanem azért, mert a mindennapi kenyér nélkül elképzelhetetlen a megélhetés, és mert a zömében alföldi fekvésű, kontinentális éghajlatú országunk képéhez szorosan hozzátartoznak a gabonatáblák.

Keveseknek fordul azonban meg a fejében az, hogy a gabonát nem csak megtermelni kell, de szállítani, feldolgozni, értékesíteni, tárolni, mert enélkül nem jut el rendeltetési helyére. Az pedig, hogy a gabonafelvásárlás, a gabonapiac keresleti oldala milyen állapotban van, alapvetően határozza meg a gabonapiac egészének, az áraknak, az exportnak, a jövedelmeknek az alakulását.

Értekezésem fő célja, hogy bemutassa a magyarországi gabona termékpálya keresleti oldalán bekövetkezett szerkezeti átalakulást, a változást kiváltó okokat és a következményeket az uniós csatlakozás előtti és utáni időszakra fókuszálva, azokat összehasonlítva.

Magyarországon a rendszerváltást követően jelentős változások zajlottak az élelmiszeriparban és a kereskedelemben. A privatizáció, a külföldi befektetők beruházásai jelentős változásokat indítottak el a gabonapiac keresleti oldalának szereplői között. Az időszakot a privatizáció, a szabadpiaci verseny, a keresleti oldal szereplőinek gyors be- és kilépése jellemezte. A külföldi tulajdonosok már ebben az időszakban is megjelentek a piacon, de még nem váltak domináns szereplővé.

Az Unió csatlakozással Magyarországnak ismételten egy újabb, jóval változatosabb szabályozáshoz is alkalmazkodnia kellett. A közös agrárpolitika életbe lépése, a globalizációs folyamatok és a nemzetközi vállalatok megjelenése tovább

formálta a rendszerváltás után kezdődő szerkezeti átrendeződést. Az EU-s csatlakozás után a feldolgozó és a kereskedelmi szektorok szerkezete tovább módosult, a szereplők viselkedése megváltozott. Erős koncentráció és érdekérvényesítés indult meg, a tőkehiányos, versenyképtelen vállalatok, gazdálkodók kiestek a piacról. A tisztulási folyamatot elősegítette a globális üzletpolitikát folytató nemzetközi cégek megjelenése, amelyek versenytársként pozitív és negatív hatást egyaránt gyakoroltak a magyar gabonapiac keresleti oldalán álló szereplők viselkedésére.

Ahhoz, hogy megértsük a lezajlott és folyamatban lévő strukturális változásokat Magyarországon, szükséges ismernünk a magyar gabona termékpálya rendszerváltás előtti történetét, helyzetét, amely alapját adta ennek a fejlődésnek. Németország, Franciaország és Szlovákia gabona keresletének részletes bemutatása és a bekövetkezett változások leírása pedig azért fontos, mert a Magyarországon lejátszódott átalakulások és azok iránya részben megegyezik, részben eltér az uniós országokban bekövetkezett szerkezeti átrendeződésektől.

Elengedhetetlen a megértéshez az Európai Unióban a gabonapiaci szabályozásának, annak négy fő területének, tehát a közvetlen termelői támogatásoknak, a belpiaci intézkedéseknek, a külpiaci szabályozásoknak és az intervenció szabályozásának megismerése, mivel ezen keretek között fejlődött az EU 15, majd 2004-től Magyarország gabonapiaca is.

Emellett a globalizációs hatásokra, valamint, a 2006-ban¹ kezdődő és Magyarországra 2008-ban begyűrűző gazdasági válságra is ki kell térnünk, mivel ezek a tényezők tovább formálták a magyar piacot.

Mindezek vizsgálata által, végső célként lehetővé válik a hazai gabonapiac felvásárlói oldalán álló szereplők átrendeződésének bemutatása, tipizálása, amely

¹ 2006 év végén az Amerikai Egyesült Államok ingatlan- és bankszektorában változó intenzitású pénzügyi válság alakul ki. 2007. március 13-án csődöt jelentett a New Century Financial amerikai jelzálogbank. 2007 augusztusában megmutatkoztak Európában a válság első jelei. (História 2010).

segítséget nyújthat a hazai gabonapiaci szereplők és a kormányzati szervek mezőgazdaságot érintő döntéseinek meghozatalához.

A téma aktualitása és jelentősége

A téma aktualitását és újdonságát az adja, hogy a hazai szakirodalomban az elmúlt 30 évben alig készült a gabona termékpályán bekövetkezett szerkezeti átalakulásáról átfogó mű, annak ellenére, hogy (különösen az uniós csatlakozás óta) a gabonapiac érzékelhetővé vált változások jelzik, hogy a hazai ágazati struktúra átalakult és további fejlődés várható.

A tárgykör további jelentősége, hogy a gabonaszektor a hazai mezőgazdaság legfontosabb ágazata (ez adja a termelés negyedét, az exportteljesítmény harmadát), versenyképességének, jövedelemhelyzetének pedig az egyik kulcsa az, hogy a keresleti oldal milyen struktúrában, milyen nemzetközi beágyazottsággal működik.

A világpiacon az elmúlt évtizedekben jelentősé vált az átrendeződés a gabonavertikum szereplői között. A változások országok feletti szinten és országokon belül is jelentkeztek. Az élelem, a víz, az energia iránti kereslet folyamatos növekedése, amely a korlátozottan rendelkezésre álló természeti erőforrásokkal áll szemben, hatalmas kihívást jelent a világ mezőgazdasági vállalatai számára. A fogyasztói szokások és az egészségügyi követelmények változása is jelentős formáló hatást gyakorol a szektorra. Mindezek hatására az elmúlt időszakban az alapanyagok- és a feldolgozott termékek termelési szerkezetében, minőségében is jelentős változások történtek, amelyek a kereskedelmi és a feldolgozóipari cégek termelését, üzletpolitikáját jelentősen befolyásolták. A kereslet-kínálati viszonyokhoz való alkalmazkodás növelte a multinacionális cégek jelenlétét minden országban, amely együtt járt nagyon sok malom és takarmányipari cég konszolidációjával vagy a nemzetközi cégekbe való integrálódásával.

Az Európai Unióban a gabonapiac kínálati és keresleti oldalát a közös agrárpolitika létrehozása formálta. A KAP által védett piaci fejlődés mellett az uniós tagállamoknak fokozódó nemzetközi versennyel és liberalizációs nyomással, majd

az új gazdasági nagyhatalmak megjelenésével is szembe kellett nézniük. A kereskedelem liberalizálása és a 2008-ban kibontakozó gazdasági válság, továbbá a multinacionális cégek térnyerése fokozta az átalakulást, így az Unió malom- és takarmányipara erőteljesen koncentrált.

Ezek a folyamatok a rendszerváltás után, majd az Európai Unióba való belépés által Magyarországra is beszűrődtek. Ennek ellenére a magyar (illetve a többi posztoszocialista EU-tag) gabonapiacának keresleti oldala eltérő jellegzetességeket vett fel. Az újonnan csatlakozott EU-s tagállamokban a nemzetközi háttérű cégek jóval nagyobb mértékben vannak jelen, mint a kiforrott ágazati struktúrával rendelkező nyugat-európai államokban.

A fenti felsorolásból jól látszik, hogy a tervezett téma kibontását az teszi bonyolulttá, hogy az elmúlt 30 évben az átalakulást sokféle tényező befolyásolta.

A dolgozat újszerűsége abban rejlik, hogy a változások leírásán túl tipizálja a gabonapiac keresleti oldalán lévő szereplőket. Az egyes kategóriák alapján nagyobb rálátást kapunk a gabonapiaci folyamatokra, és ezzel a dolgozat segítséget nyújthat az ágazati- és piaci anomáliák kezelésében, valamint az ágazati stratégia kidolgozásában, továbbá a piacfejlesztés területén is.

Mivel az értekezés fő témája a gabonapiac keresleti oldalán történt változások elemzése, a kínálati oldalon lezajlott változások csak érintőlegesen kerültek a dolgozat azon fejezeteibe, amelyek a gabonapiac keresleti oldalán lezajlott változások megértéséhez szükségesek voltak².

A dolgozatomban a gabonapiacon csak a kukorica és a búza felvásárló vállalatokkal³ foglalkozom. Külföldi vállalatok az 50%, vagy annál nagyobb tulajdoni részesedéssel bíró cégeket nevesítem.

² Kínálati oldalon a gabonatermelőket illetve az általuk adott évben megtermelt gabonamennyiséget értem, szövegkörnyezettől függően.

³ Keresleti oldal alatt a kereskedőket, integrátorokat és az elsődleges feldolgozókat (malmokat, keveréktakarmány üzemeket), továbbá a magyar államot értem. Kínálati oldalon a gabona termelésével foglalkozó gazdaságokat definiáltam.

Célkitűzések

Az értekezés alapvető célja bemutatni, miként változott meg az elmúlt 10 évben Magyarország gabonapiacán a keresleti oldal, melyek voltak a folyamat mozgatórugói, hogyan érintették a változások a hazai piaci szereplőket, kik váltak a változások nyerteseivé és veszteseivé.

Az értekezés célkitűzései

A következő célokat fogalmaztam meg a gabonaszektor keresleti oldalának vizsgálatával kapcsolatban.

A szakirodalom feldolgozása alapján elérendő célok:

1. **célkitűzés:** A keresleti oldalon lejátszódott változások okainak valamint következményeinek feltárása.
2. **célkitűzés:** Az Európai Unió egyes tagállamainak (Franciaország, Németország, Szlovákia) és Magyarország gabona keresleti oldalának történeti áttekintése a '60-as évektől.
3. **célkitűzés:** Az egyes országok közötti hasonlóságok és különbségek bemutatása a történeti áttekintés alapján.

A primer kutatás alapján elérendő célok:

4. **célkitűzés:** A keresleti oldal koncentrációjának bemutatása.
5. **célkitűzés:** A koncentrációt a 2000-es években gyorsító tényezők (uniós csatlakozás és pénzügyi válság) elemzése.
6. **célkitűzés:** A változások nyerteseinek meghatározása.
7. **célkitűzés:** Felmérés segítségével annak meghatározása, hogy milyen stratégiával reagálnak az egyes cégek a változásokra.

Az értekezés hipotéziseinek meghatározása

H1: A magyar gabonapiac keresleti oldalának fejlődése eltér az uniós tagállamokban kialakult szerkezettől, a multinacionális, külföldi tulajdonú vállalatok nagyobb szerepet játszanak a hazai gabonapiacra, mint Nyugat-Európában.

H2: A magyar gabonaágazat keresleti oldala 2000 és 2012 között megváltozott, nőtt a koncentráció.

H3.1: A változásokat gyorsították az Európai Unióhoz történő csatlakozás és a pénzügyi válság.

H3.2: A változások nyertesei a nemzetközi háttérű cégek voltak.

H4: A változásokra a következő sikeres válaszreakciók születtek:

- az agrobiznisz üzletpolitika
- a specializáció (alapanyag és feldolgozott termékek)
- piaci növekedés (exportorientáció)

2. IRODALMI ÁTTEKINTÉS

Az olvasás (...) csendes módja annak, ahogyan valamit újra szóhoz engedünk jutni”. (Hans-Georg Gadamer)

2.1. A témában publikált szerzők tanulmányainak, írásainak feldolgozása

Értekezésem fő célja, hogy bemutassa a Magyarországi gabona termékpálya keresleti oldalán bekövetkezett koncentrációkat, a vertikális és horizontális átalakulást az uniós csatlakozás után. További cél annak bizonyítása, hogy az uniós csatlakozás és a 2008-ban kibontakozó gazdasági válság gyorsította a változásokat, a változások irányát és ennek nyertesei pedig a nemzetközi cégek lettek.

Az irodalom feldolgozásánál ezért elsősorban az egyes országok, így Magyarország esetében is a változásokat leíró tanulmányokat, cikkeket, könyveket tekintettem át. Ezek a művek adták a történeti háttérrel a megértéshez és a tényadatokat a későbbi módszertani részhez. A változás megtörténtének bizonyítása mellett fontos cél volt az ezekre ható tényezők leírása a gabonaszektor keresleti oldalán.

Az irodalom felhasználásnál fontos megemlíteni a minisztériumok, statisztikai hivatalok, szövetségek, szövetkezetek szakmai szervezetek adatbázisait és publikációit, hiszen a konszolidációt, illetve az alapanyag és a feldolgozott termékek keresleti-kínálati viszonyait ezek nélkül nem lehet elemezni.

2.1.1. Elméleti áttekintés a globalizációs-integrációs folyamatokról

A globális agrárpiacok számos változáson mentek keresztül az utóbbi évtizedekben (Csáki 2012). Az elmúlt évek legfontosabb tendenciáit a növekvő globális agrártermelés, a növekvő jövedelem és fogyasztás, a bővülő agrárkereskedelem határozta meg, amelyek mögött jelentős regionális és országos különbségek rejlenek. Csáki nyolc fontosabb tényezőt emelt ki, amely a változásokat (elsősorban a termelés szempontjából) generálta. A dolgozat szempontjából meghatározó a növekvő és az átalakuló kereslet, az integrált vertikális termékpályák

egyre nagyobb jelentősége és a gyorsuló koncentráció az élelmiszer-kereskedelemben. Éppen ezért a fentebb említett tényezők, továbbá az élelmiszeripari rendszerek átalakulása, konszolidációja, logisztikai-technológiai fejlődése kiemelt szerepet kap az elméleti áttekintés részben.

Míg a globalizáció makroszintű hatása és folyamata sok tudományos publikáció témája, addig a világpiaci és az uniós gabona szektorban bekövetkezett struktúraváltással (koncentrálódással valamint a vertikális és horizontális integrációval) kevés nemzetközi és hazai szerző foglalkozott. Amennyiben történtek is vizsgálatok ebben a témában, azok elsősorban versenyképességi mutatókat, modelleket vagy módszertani számításokat tartalmaztak. Azok a művek, amelyek a vállalatok konszolidációját, integrálódását részletesen és elemzően mutatja be, főként a hús termékpályáról (baromfi, sertés), illetve az olajos növényekről szóltak.

A világpiacon zajló gabonapiaci átrendeződést legjobban egy 2012-ben megjelent Oxfam tanulmányból érthetjük meg. A címből kiderül (Cereal secret), hogy a struktúraváltást és okait vizsgáló kutatás hiánya nem a téma érdektelenségének eredménye, hanem inkább korrekt információk szükségével és egy zajló folyamat leírasi nehézségeivel magyarázható. Murphy és kollégái (Oxfam 2012) a világ négy meghatározó gabonapiaci konglomerátumának (ABCD cégek⁴) történetét, tevékenységi körét, világpiaci részesedésének bővülését, pénzügyi tevékenységét, helyzetét mutatták be, illetve azt, hogy működésüknek milyen pozitív és negatív hatásai voltak az egyes országokban mikro- és makroszinten egyaránt, a mezőgazdaságon túl is. A fentebb említett transznacionális vállalatok piaci erőfölénye és szerkezetalkító hatása elsősorban a gabona kereskedelmen, szállítmányozáson, raktározáson keresztül érvényesül. Ugyanakkor globális üzletpolitikájuk túlmutat a mezőgazdaságon, érintve a pénzügyi, a politikai és a segélyszervezeti területeket is.

⁴ ABCD cégek: Archer Daniels Midland Company, Bunge, Cargill, Dreyfus konglomerátumok

A globalizáció⁵ és koncentráció horizontális és vertikális szinten megjelenő hatásai már nem sokkal a második világháború után jelentkeztek a világgazdaságban. Így a fejlett országok élelmiszer-gazdasági rendszerében a hatvanas évek óta alapvető változások mentek végbe, amelyek jelentős változásokat hoztak a vertikális koordináció különböző formáiban. Nyugat-Európában a vertikális koordináció egyik legfontosabb formája a marketing szövetkezet lett, amely felvásárlással és feldolgozással foglalkozik. Az USA-ban a vertikális integráció motorjai az élelmiszer-feldolgozó vállalatok voltak.

Conor (2003) a globális élelmiszeripar struktúraváltozását vizsgálta (élelmiszer és dohánytermékek esetén), a termelői, a feldolgozó és a kiskereskedelmi láncok szintjén. A hagyományos közgazdászokkal szemben a horizontális piaci vizsgálatokon túl kutatta a vertikálisan kialakult változásokat, és az egyes szinteken a koncentrációt az értékesítésben találta a legnagyobbak. Matthews (2004) is foglalkozott a struktúraváltással az élelmiszeriparban. Kutatásának fő megállapítása az volt, hogy az USA-ban és Európában is erős konszolidációs folyamatok zajlottak le, de míg az Egyesült Államokban a nagy, nemzetközi élelmiszer-feldolgozóknál, addig Európában a kiskereskedelemben volt magas a koncentráció foka.

Willkinson (2009) publikációja az élelmiszeripari rendszereket, a koncentrációt és a globalizációval való összeegyeztethetőséget vizsgálta. Megállapítása szerint a feltörekvő országok, így Kína, Brazília jelentős hatást gyakoroltak a világpiacra, és megtörték az USA és az EU kereskedelmére jellemző oligopol viszonyt. Következtetése az volt, hogy az élelmiszerrendszereknek muszáj alkalmazkodni a globalizációs hatásokhoz, amelyek konszolidációkkal járnak, ugyanakkor szükséges egy olyan megoldást találni az élelmiszerláncokon belül, ami nem csak a nagy világhatalmaknak kedvező.

⁵ A globalizáció társadalmi és gazdasági folyamat, melynek gazdasági, politikai és kulturális vonatkozásai vannak, és amely a világ összes országára kiterjed. A globalizáció kölcsönös függőségi viszonyokat teremt, illetve olyan folyamatokat indukál, melyek az egyes államok számára nehezen kezelhetőek.

Csáki (2012) szerint is az elmúlt évtized egyik legmarkánsabb változása az integrált vertikális termékpályák kialakulása és mind jelentősebb szerepe volt. Az élelmiszer-feldolgozás és a -kereskedelem egyre magasabb fokon integrálja az élelmiszertermelés és fogyasztás folyamatát az alapanyag termelésétől a végső fogyasztóig. Osztom véleményét, mert a dolgozat eredményei is alátámasztják, hogy a vertikális integrációban működő hazai és nemzetközi tulajdonú cégek stratégiája (minél nagyobb és tőkeerősebb az adott vállalat) is a vertikum egészének átfogására irányul.

A magyarországi termékpályákra az árukapcsolatokra épülő vertikális koordináció a jellemző, ugyanakkor a koordináció zártabb formái, az egyes fázisok összeolvadása is fokozatosan kezd kialakulni, ez kezdetben néhány állati termékpályán, de a gabonapiacon is megfigyelhető (Tunyoginé és szerzőtársai, 2007). A horizontális integrációra Magyarországon egyelőre kevés példa volt, bár a csatlakozás előtti évekhez képest a gabonapiacon a termelők körében számuk emelkedett.

Az integrált vertikális termékpálya kialakulásával párosult az élelmiszerkereskedelem gyorsuló és egyre nagyobb mértékű koncentrációja (Csáki 2012), valamint a gabonapiac keresleti oldalának erőteljes koncentrálódása (Horváth 2007) is.

A globalizáció okait vizsgáló tanulmányok zöme a folyamatot a gazdaságosságra való törekvéssel magyarázta, amelyet már a klasszikus közgazdaságtan is a világtörténelem fő hajtóerejének tartott (Boulding 1985). A világgazdasági folyamatok elsődleges motorja jelenleg is a mérethatékonyság, amelynek ereje megmutatkozott az egyre nagyobb struktúrákat vezénylő transznacionális konglomerátumok terjedésében (Krasner 1985). Sok ország termelési potenciálja, erőforrásai, szükségletkielégítő képessége, jövedelemnagysága, társadalmi-politikai hatalma messze alatta maradt ezeknek a multinacionális vállalatoknak, amelyek egyben nemzetgazdasági és nemzetközi

téren egyaránt megjelenő integrációs folyamatok szereplői és teremtői is voltak (Brown 2000).

A globalizáció további magyarázataként jelentkezik a vállalati, belső koordináció alacsonyabb tranzakciós költsége, szemben a külső, piaci koordinációval. E gondolkört Barkema és Drabensott (1995) bontotta ki részletesen. Megfogalmazásuk szerint a mezőgazdaság iparosodása lehetőséget teremtett, hogy a korábban egymástól elválasztott, vertikálisan összefüggő tevékenységek, illetve piacok egyre szorosabb kapcsolatba kerüljenek egymással. A vertikális koordinációban résztvevők szempontjából Barkema és Drabensott csoportosítása alapján két típus határozható meg, a külső és belső koordináció. Belső koordináció esetén a termékpálya egyes elemeit egy adott vállalat foglalja magába. Külső koordinációnál az információ és termékek átadása különálló vállalatok között a szabad piacon történik. Mindezeknek a keresleti oldalon álló szereplők szempontjából azért van jelentősége, mert egy vállalaton belül fontos tényező a tranzakciós költségek⁶ nagysága, a termelékenység mértéke és a méretgazdaságosság szempontja, amely a vállalat jövőjét nagymértékben befolyásolja.

Szinén az e témakörben publikáltak Eastwood és szerzőtársai (2005), akik szerint az agrárközgazdaságtan tradicionális tétele a termelékenység és gazdaságméreték negatív összefüggése volt. A kisüzemek alacsonyabb vezetési-irányítási költségei, valamint a családi munka nagyobb termelékenysége kompenzálta a nagyobb üzemek fejlettebb technológiájából adódó előnyeit, azonban az integrálódó piacokon való részvétel tranzakciós költségei meghaladták a kisebb méretekből eredő hatékonysági előnyöket (Pingali 2006). Egyetértek a fenti véleményekkel, hiszen az értekezésben is bizonyítom, hogy a nemzetközi tulajdonú,

⁶ A tranzakciós költségek alatt azokat a pénzben felmerült kiadásokat értjük, amelyek egy adott ügylet lebonyolításakor keletkeznek. Ezek lehetnek banki átutalás költségei, valamilyen ügynök jutalékai, de a döntést segítő információk beszerzésének költségei is ide sorolhatóak.

számos integrációban működő nagyvállalatok egyre jobban kiszorították a piacról az önállóan működő cégeket. Ezek a vállalatok Reardon-Timmer (2003) véleménye alapján csak a teljes élelmiszerláncban gondolkodás útján lehetnek eredményesek.

A globalizáció indukáló tényezői között továbbiak is megjelentek a feldolgozott irodalom szerint, ezek pedig a keresletváltozás, technológiai és logisztikai változások voltak. Ollinger és szerzőtársainak (2005) tanulmánya szerint a strukturális változásokat a kereslet csökkenése, növekedése illetve a technológiai fejlődés indíthatja be. A gabonaszektor keresleti oldalán ilyen technológiai változást jelent a disztribúció, a logisztikai rendszer és a feldolgozó vagy értékesítési technológia megváltozása, amelyek a termelés koncentrálódásával párhuzamosan, illetve azzal párhuzamosan jelentős változásokat generáltak.

A termelési kapacitások térbeli koncentrációja a vállalatok (üzemek) számának csökkenését, illetve specializációját okozta. A gabonapiac keresleti oldalán a készletezés koncentrációjának növekedése is kulcstényezővé vált, mivel a kevesebb raktározási pont magasabb megtakarítást eredményez, mint amennyi a nagyobb ellátási körzetekbe való addicionális árutovábbítási költség. Az ellátási láncok integrációja és az információs technológiák fejlődése is a központosított raktárbázisoknak kedvez, növelve a szállítási sebességet (Bokor 2005).

Napjainkban a disztribúció egyre inkább a regionális piacok ellátását jelenti, szemben a korábbi időszak országon belüli kiszolgálási rendszereivel. Jellemzően a multinacionális megbízók regionális piacokban gondolkodnak, és ehhez igazítják logisztikai hálózatukat is. A regionális készletkezelés az áruk nagyfokú harmonizációját teszi lehetővé, amelyhez ugyanakkor nagyobb forgási sebesség párosul, nagyobb ellátási körzetekkel (Muchicka 2014).

A fentebb említett logisztikai változások a magyar gabonapiacon is megjelentek. Az uniós csatlakozással megnyíló intervenciós tárolás lehetősége a nagyobb, jelentősebb központi (elsősorban folyami és vasúti-közúti csomópontokkal rendelkező) földrajzi elhelyezkedésű helyeken növelte a raktárberuházásokat és fejlesztéseket.

2.1.2. Áttekintés az uniós és a hazai gabonapiac keresleti oldalának helyzetéről és változásairól

Az uniós gabonapiacról több átfogó tanulmány is készült, de ezek elsősorban a KAP szabályozásáról (Bori 2003) és annak hatásáról szólnak (European Commission 1992 és 2002). A Bizottság projektjein belül az egyes országokról készült riportok (CEEC Agri Policy 2005) elsősorban a versenyképességi tényezőket, továbbá a KAP hatásait kutatják, a struktúraváltozásról inkább a bankok, a könyvelőcégek, a cégbíróságok adataiból és tanulmányaiból kapunk képet.

Az Uniós malomipart legjobban a Rabobank International (2012) elemzése mutatta be. A tanulmány részletesen leírta az uniós liszttermelés változását az egyes tagállamokban. Áttekintette a malomipari vállalatok technológiai hátterét, logisztikáját, a termelési kapacitásokat, a kihasználtságot, a bel- és a külkereskedelmi viszonyokat és a versenytársakat.

Pálovicsné (1998, 2000 és 2001) remekül mutatta be a francia mezőgazdaságban létező vertikális és horizontális kapcsolatrendszer, szövetkezéseket, szövetségeket, továbbá tanulmányaiban kitért a földtulajdonviszonyok változására, az agrárpolitikai reform francia mezőgazdaságra gyakorolt hatásaira is. Mindezek ismerete által megérthetjük a francia gabonapiacra lejátszódó változások folyamatát, miértjeit. Franciaország gabonaágazati alapadatai esetén a Comité du Commerce des céréales (Coceral), Passion Céréales, Assotiation la Meunerie Francaise statisztikai publikációi mérvadóak. A France Agrimer (2010) átfogó gabonai elemzésből megismerhetjük a francia malomiparban, kereskedelemben és takarmányiparban lejátszódó koncentrációs folyamatokat, az értékesítési csatornák változásait, valamint az integrációk közötti összefüggéseket. Lyddon (2013) is foglalkozott a francia malomiparral. Elemzése a francia malomipari vállalatok és a kiskereskedelmi láncok koncentrációjáról szólt. A cikkben bemutatta azt a négy nagy malomipari vállalatot, amelyek a francia piac több mint 55%-át uralták, illetve a tanulmányban a piac másik 45%-át birtokló cégek is megjelentek. A francia malomiparról a legárnyaltabb képet a Francia Gazdasági

Versenyhivatal (2012) kartellezési eljárásának leírása adott arra vonatkozólag, hogy az egyes francia malomipari vállalatok mekkora piaci részesedéssel bírtak, honnan indultak a cégek és hova jutottak, továbbá milyen feldolgozott termékeket állítottak elő és milyen stratégiát képviseltek. A francia takarmányiparral a Coop de France Nutrition Animal és az European Feed Manufacturers' Federation (2013) statisztikai összefoglalói foglalkoztak, amelyekben nemcsak a konszolidációs folyamatokat tárták fel, hanem a takarmányt előállító üzemek számáról, az átlagos üzemméretről, kapacitás kihasználtságáról, éves termelésről is információt adtak. A francia gabonaipar logisztikai és külkereskedelmi helyzetéről Somogyi (2011 és 2012) attaséi összefoglalóiból kaphattunk bő információt, amelyek az alapanyag és a feldolgozott termékek kereskedelmi helyzetének megértésében voltak fontosak.

Németország esetében az alapanyag és a feldolgozott termékek alapadatairól (amelyek a leíró és módszertani részhez egyaránt fontosak) az uniós statisztikai hivatal, a német mezőgazdasági minisztérium és statisztikai hivatal oldalain található publikációkból tájékozódtam (Eurostat, Bundesamt für Landwirtschaft 2000-2013). A német mezőgazdaság főbb fejlődési tendenciáiról Barát-Nagy (2005) értekezett, különös tekintettel a keleti tartományokra. Várnai (2006) a német és a hazai kis és középvállalkozások helyzetét mutatta be. Mindezek segítségével lehetővé vált a német mezőgazdaság gazdasági helyzetének megismerése, amely a további gabonapiaci elemzéshez nyújtott segítséget. A gabonapiac keresleti oldalán bekövetkezett változásokat, a koncentráció mértékét, az élelmiszeripar (malomipar) átalakulását Tóth (2012) elemezte, összehasonlítva a magyar élelmiszeripar helyzetével, fejlődésével, versenyképességével. A Verband Deutscher Mühlen (2012) tényadatai segítségével a német malomipari kapacitásokat, a termelés változását, irányát térképeztem fel. Knickel (2003) makroszinten mutatta be cikkében az élelmiszer-értékesítési csatornák dinamikáját és sokféleségét.

Az élelmiszer-értékesítési csatornák részletes ismerete azért fontos, mert ennek segítségével érthető meg, hogy az alapanyagból a késztermékgig milyen

lépcsők és szereplők jelennek meg és az egymás közötti kapcsolataik milyen hatást gyakorolnak a piacra.

Árnyalja a malomipar helyzetét (még pontosabb adatokat kapunk a piaci részesedésekről, tevékenységi körökről) a korábban említett Francia Gazdasági Versenyhivatal dokumentuma, mely Németországra vonatkozóan is tartalmazott információkat, ahol is a német és francia molnárok közötti kartell megállapodásról volt szó. A németországi takarmányiparról az Interessengemeinschaft der Schweinehalter Deutschlands E.V. (2010) készített átfogó cikket, amelyben az első 25 német takarmánykeverék-gyártót mutatta be piaci részesedésük alapján.

Szlovákia malomipari és takarmányipari helyzetéről kevés forrásmunka született, adatokat is nagyon nehéz volt találni. A búza és a kukorica termelésére, felhasználására, kereskedelmére vonatkozóan az Eurostat adatait használtam. A CEEC Agri Policy (2005) az unió kelet-európai tagállamairól készített elemzést, ahol az ország földrajzi és természeti adottságain túl a gabonapiaci helyzetet, lehetőségeket mutatta be. A Sociálna Siet'firmiem v Slovenskej Republike (2006) dokumentuma a meghatározó szlovák malomipari cégek piaci részesedését, tulajdonviszonyait ismertette. A Riafe (2006) által készített tanulmány pedig a sertés- és a baromfitenyésztést és értékesítési csatornáit mutatta be, ami a takarmányipari vállalatok elemzéséhez nyújtott segítséget.

Magyarországon kevés mű született a gabonavertikum keresleti oldalának strukturális átrendeződéséről. Általánosságban elmondható, hogy alapvetően a vertikum pontos leírása történt meg, versenyképességi szempontok szerint. Azonban a struktúraváltást kiváltó tényezők és azok következményei nem kerültek elemzésre.

A rendszerváltás előtti időszak kereslet-kínálati viszonyainak rendkívül pontos leírását, az egyes szereplők közötti kapcsolatok feltárását Mohácsi (1990) végezte el. Borszéki (1992) a gabonavertikum helyzetéről és szabályozásáról, főként a versenyképességet vizsgálva írt cikkében. Csillag (1998) a gabonavertikum működési irányairól, növekedési tendenciáiról és a változás irányairól publikált. Az EU-s csatlakozás előtt Lehota (2001) és Szűcs is (2004) foglalkozott a

gabonavertikum elemzésével. Lehota elsősorban a gabonaszektor versenyképességének összetevőit kutatta, bő jellemzést adva az akkor működő gabonaipari cégek formáiról, piaci részesedésükről, stratégiájukról. Szűcs (2004) a magyar mezőgazdaság (benne a gabona vertikum) hazai és nemzetközi versenyképességének piaci, szervezési, regionális és környezeti összetevőit elemezte. Bővebb betekintést engedett az erőforrások meglétére, felhasználására, továbbá az egyes gazdálkodási formák bemutatására a gabona, hús és tej vertikumban.

Természetesen az EU csatlakozás előtt, alatt és után is rendkívül sok kutatás, tanulmány foglalkozik a gabona termékpályával. Az AKI műhelyeiben elkészült tanulmányok inkább hatástanulmányok voltak. Potori és szerzőtársai (2004 és 2012) a Közös Agrárpolitika bevezetésének, továbbá a 2014–2020 közötti uniós költségvetési időszakban várható átalakításának, a változtatások Magyarország mezőgazdaságára gyakorolt hatásainak összefoglalását végezték el. Popp (2005) egyik tanulmánya a takarmánytermelés és -felhasználás elemzését helyezte előtérbe, különös tekintettel az abrak-takarmánykeverékek gyártására. A publikációk pontos képet adtak az ágazat versenyképességéről, az ágazatban résztvevő szereplőkről, piaci részesedésükről, és a magyar piacon gyártott takarmányfélésegekről. Udovecz és Potori (2011) tanulmányában a főbb témákat a hazai gabona versenyképessége, kereskedelme, továbbá a területalapú támogatás felhasználása és a hazai gabonapiac helyzete a világban jelentette. Azok az élelmiszeripari-élelmiszerkereskedelmi tanulmányok, amelyekhez a dolgozatom a koncentráció, a vertikális integráció kérdésköre miatt kapcsolható, elsősorban Juhász (2006) tollából születtek. A kiskereskedelmi láncok helyzete, az élelmiszercsatornák változása a gabona termékpályához is szorosan kapcsolódik, elsősorban a liszt kiskereskedelmi értékesítése kapcsán. Az itt használt módszertani megoldások is rokoníthatóak a dolgozatomban használtakkal. Az árak témakörében a gabonapiacról számos tanulmány, cikk látott napvilágot. Tunyoginé munkásságaként az évente megjelenő

Agrárgazdasági Információk pontos körképet adtak a gabona termékpályán lejátszódó éves gazdasági folyamatokról, az árváltozásokról.

Az árak alakulása nagyon fontos tényező a piaci helyzet megítélésében, ami a dolgozathoz közvetetten kapcsolódik, hiszen az ár irányt mutat a piaci és állami szereplők stratégiai döntéseikhez. Tunyoginé 2007-es tanulmányában az árképzés oldaláról vizsgálta az élelmiszerpiacot, a dolgot szempontjából fontos vertikális és horizontális kapcsolatokat is elemezve.

A Mezőgazdasági és Vidékfejlesztési Hivatal munkatársai is több témában publikáltak gabonapiacról. Az MVH tanulmányok az intervenció kérdéskörét, szabályozását, a felvásárlás és betárolás menetét taglalták. A csatlakozás első két évében Magyarországon az intervenció rendszer és raktározás ugyanis jelentősen hatott a hazai gabonapiac keresleti oldalára⁷ (Rieger és szerzőtársai 2005). Rieger (2006, 2007) több publikációja az intervenció rendszer életbe lépése után jelent meg, amelyekben a felvásárlás, logisztikai lebonyolítás nehézségeit mutatta be, a későbbiekben pedig a felmerült gabona-elhelyezési problémákra adott megoldást. Szőke (2000, 2006 és 2007) a közraktárak szerepéről, jelentőségéről írt az intervenció időszak előtt és után. Ezek ismerete azért fontos, mert a 2004-2007 között megtermett nagy mennyiségű gabona raktározási és kiszállítási problémái a gabona keresleti oldalán elhelyezkedő szereplők viselkedését, üzletpolitikáját is jelentősen befolyásolták. A Vidékfejlesztési Minisztériumban készült tanulmányok, publikációk az uniós csatlakozás hatásaival, a szabályozással, törvénykezéssel, továbbá az aktuális piaci helyzettel foglalkoztak.

Szintén a felhasznált irodalomhoz tartozik az egyes malomipari, takarmányipari és kereskedelmi cégek internetes honlapjának anyaga, ahol is cégkimutatások, cégtörténetek, e cégek felépítése, kapcsolatrendszere, a cégek

⁷ EU-tagállamként 2004 után Magyarországon is lehetőség volt a gabonaintervencióban való részvételre. Az átvétel az első évben lassú ütemben haladt, melynek oka a nagy mennyiségű hazai felajánlás, a gyakorlat, és az intervencióra felajánlott raktárak hiánya volt. Tovább rontotta a helyzetet, hogy a meglévő raktárak többségének állapota nem felelt meg az intervenció követelményeknek..

filozófiája található meg. A statisztikai számításokhoz ezek ellenőrzési pontokat jelentettek.

2.3. A KAP alapjai és reformok

Horn (2004) egy könyv előszavában kifejtette, hogy „Magyarország EU-csatlakozása döntően meghatározza a magyar mezőgazdaság lehetőségeit, versenyeseit az elkövetkező évtizedben.” Osztom Horn véleményét, hiszen a határok megszűnése, a kereskedelem liberalizálása a gabonapiac szereplőit a korábbi zárt rendszerből egy nyitott dinamikus piacra léptette. Dolgozatomban ezeket a következtetéseket kívánom igazolni, annak tükrében is, hogy Borszéki (1992) már foglalkozott azzal, hogy a rendszerváltás milyen hatást gyakorolt a magyar gabonapiacra. Mindez azért fontos, mert Borszéki is felhívja a figyelmet, hogy az átalakulás velejárója az anomáliák megjelenése, amelyek a szabályozás, a kellő állami beavatkozás hiánya következtében kerülnek felszínre. A dolgozat ezen eredményei segítséget nyújthatnak az egyes ágazati szakembereknek is.

Az Európai Unió közös agrárpolitikája (Common Agricultural Policy, továbbiakban KAP) a Közösség egyik legrégebbi és a legbonyolultabb területe (Halmai 2002). A KAP gondolata elsőként az 1955-ös Messinai Konferencián merült fel, eredetét az 1958-as Római Szerződéstől datálhatjuk. A tagállamok rövid átmeneti időszak után, 1962-ben hozták létre a közös agrárpolitikát (KAP). A fő mezőgazdasági termékekre egységes piaci szabályozást, közös piaci szervezetet (common market organisations, CMO) alakítottak ki, amely meghatározott termékek vagy termékcsoportok piacát szabályozta (Halmai 2002). A mezőgazdaság támogatása a közösségi szinten meghozott döntések alapján elfogadott költségvetésből történik. A KAP három alapvető elve: az egységes piac elve⁸, a

⁸ A tagországok egységes belső piacot alkotnak, az Unió határain belül a termékek és az áruk szabadon mozoghatnak. Az egyenlő piaci lehetőség érdekében az összes tagállamban ugyanazt az agrárszabályozást alkalmazzák. Eszközei: a közös árak és versenyszabályok bevezetése, a hatósági egészségügyi, növény-egészségügyi előírások összeegyeztetése és a stabil valutaárfolyamok fenntartása.

közösségi preferencia elve⁹, a pénzügyi szolidaritás elve¹⁰ (European Commission 2012).

A KAP bevezetése előtt a Közösség több mezőgazdasági termékből behozatalra szorult. A szabályozás bevezetése után az EGK önellátó, majd egyes termékek esetén exportőr lett, és a későbbiekben már komoly problémákat okozott a túltermelés. Éppen ezért szükségessé vált a kialakult helyzet kezelése. A 80-as években korrekciók történtek a szabályozásban, így csökkentették az intézményes árakat és a támogatásokat, továbbá a termelőt önkéntes területpihentetési juttatásban részesítették. Spanyolország és Portugália csatlakozása további nehézséget hozott. A '90-es években az agrárpolitikára szánt költségvetési összeg jelentős emelkedése, továbbá az USA és a GATT egyezményben résztvevő országok támadásai előtérbe helyezték a KAP megreformálását. Az első reform az 1992-es MacSharry reform volt (European Commission 2012). Fő célja az ár- és jövedelempolitika szétválasztása, ezzel egyidejűleg a termelők kieső jövedelmének kompenzálása közvetlen kifizetéssel (direct payments). Elsősorban a gabonapiacra az agrárárak csökkentésével, ezen felül a területpihentetéssel, az állatsűrűség szabályozásával valamint egyes kvóták fenntartásával próbálták a túltermelést ellensúlyozni. Az eredeti szabályozás a környezetbarát termelés támogatásával, az erdősítési programokkal és az agrárstruktúra javításával bővült (Popp 2004). Az 1992-es reformokat újabb változások követték. Az Agenda 2000 alapvetően az 1992-es reformokat fejlesztette tovább, 2000-2006-ra vonatkozóan. Célja volt az európai mezőgazdasági modell megtartása, az EU kibővítésre való felkészülése, a nemzetközi versenyképesség fokozása és a WTO követelményeknek való megfelelés. További irány volt, hogy az agrárkiadások ne növekedjenek, a belső árak

⁹ A közösségen belül termelt mezőgazdasági termékek elsőbbséget élveznek az importtal szemben. Az olcsó import miatt a belső piac védelmére az importkorlátozások, a lefoglalások és az importvámok szolgálnak.

¹⁰ A közös agrárszabályozás költségeit közösségi pénzügyi alapból finanszírozzák. Az egyes tagállamok közös kasszába történő befizetése az egyes ország mezőgazdaságának nyújtott közösségi támogatás összegétől független.

csökkenjenek és a vidékfejlesztés nagyobb hangsúlyt kapjon a környezetvédelmi szempontokkal együtt. A reformok nem oldották meg a túltermelést, továbbá a világpiacon és az Unió árak közötti különbség sem csökkent. Az Agenda 2000 a közösség mezőgazdasági stratégiáját 2003-2013-ig határozta meg. 2003-ban megszüntették a közvetlen támogatások és a termelés közötti kapcsolatot, ezáltal a mezőgazdasági termelők jobban tudtak a piaci igényekhez igazodni. A termelők az EU mezőgazdaságát jellemző sajátos hátrányok okán jövedelemtámogatást kaptak, és a környezetvédelmi, állatjóléti és élelmiszerbiztonsági követelményeknek kellett megfelelniük (Potori és szerzőtársai 2012). 2004-ben 10 kelet-közép-európai tagállam csatlakozott, így az Unióban megduplázódott a mezőgazdaságból élők száma. 2007-ben további két állam, Románia és Bulgária, majd 2013-ban Horvátország felvételével tovább bővült az Európai Unió. Az újonnan csatlakozott tagállamok mezőgazdaságában jelentős modernizáció és szerkezetátalakítás következett be, de a KAP fő célja mindezek ellenére továbbra is a mezőgazdaság jövedelmezőségének és a vidéki közösségek általános életszínvonalának javítása. A kiadások aránya a KAP költségvetésén belül megváltozott, nőtt a termelőknek közvetlenül nyújtott és a vidékfejlesztéshez kapcsolódó ráfordítások aránya, csökkent a piaci és exporttámogatások mértéke.

A KAP fontos piacsabályozási eleme a területalapú támogatás, amely a gabonapiac keresleti oldalát közvetetten érintette, elsősorban az áralku pozíció kapcsán. A kínálati oldal likviditási problémáit a Magyarországon 2013-ig egyre növekvő támogatással és évenkénti kötött kifizetéssel segítette. Az eladási kényszer csökkenése a termény árát (ha raktárral is rendelkezett a termelő) növelte, ugyanakkor a keresleti szereplők áralku pozícióját gyengítette.

A területalapú támogatás két formája alakult ki az Unióban. Az egyik az SPS (Single Payment Scheme, összevont gazdaságtámogatási rendszer), a másik a SAPS (Single Area Payment Scheme, egyszerűsített terület alapú támogatás) rendszer. Az SPS közvetlen támogatási rendszert jelentett, amely nem kapcsolta a támogatásokat a termeléshez (szétválasztás elve). A rendszer bevezetése előtt a közvetlen

mezőgazdasági támogatásokat termeléshez kötött formában fizették ki, így a támogatás feltétele a mezőgazdasági termékek (gabona, tej, szarvasmarha, juh, dohány stb.) előállítás volt. Az SPS-rendszer viszont olyan jövedelemtámogatást jelentett, amely a jövedelembiztonság garantálása mellett a piaci kereslethez igazodó racionális magatartásra ösztönzött, optimálisabb termelési szerkezet, forrásallokáció és jobb ágazati termelési hatékonyság elérése mellett.

Az Európai Unió az újonnan csatlakozó országok számára lehetővé tette, hogy a közvetlen agrártámogatásokat az SPS helyett egy egyszerűsített rendszerben fizessék ki a termelők számára. Magyarországon, az Európai Unió által finanszírozott egységes területalapú támogatás (SAPS) a föld hasznosításától függetlenül volt igényelhető a közösségi jogszabályok által meghatározott területekre. A közvetlen támogatásként igénybe vehető támogatás összeg 2004-ben az uniós támogatottsági szint 25%-át érte el, ez meghatározott ágazatokban nemzeti forrásból 55%-os mértékig kiegészíthető volt.

A területalapú támogatási rendszer keretében a fenti 25%-os uniós és az azt kiegészítő nemzeti támogatást a termelőknek a mezőgazdasági terület nagysága alapján juttatták. A támogatás mértéke a terület hasznosításától függően változott, ennek oka, hogy a támogatást két forrásból, két különböző célterületre lehetett igényelni (egységes területalapú támogatásnak és kiegészítő nemzeti támogatás).

A 25%-os részarány az évek során kezdetben 5, majd 10%-kal nőtt. A növekedés addig tartott, amíg 2013-ben elérte a 100%-ot.

Az Unió az első tervek szerint 2013-ig engedélyezte az új tagállamok számára a SAPS rendszert, amelyet 2009-ig 10 tagország vezetett be. Málta és Szlovénia a régi tagállamok által alkalmazott SPS mellett döntött (Mezőgazdasági és Vidékfejlesztési Hivatal 2011). A későbbiekben az EU új döntése nyomán lehetővé vált, hogy Magyarországon 2020-ig megtarthassa a SAPS rendszert.

Az Európai Bizottság 2011. október 12-én előterjesztette a Közös Agrárpolitika (KAP) reformtervezetét, az időszak a 2014-2020 közötti időt öleli fel. A tíz prioritásban megfogalmazott cél az, hogy a KAP valamennyi térségben növelje

a mezőgazdaság versenyképességét, fenntarthatóságát és helyi kötődését, ezáltal valamennyi európai polgárnak egészséges és jó minőségű élelmiszert biztosítson, megóvja a környezetet és fejlessze a vidéki területeket. A piaci intézkedések kikerülnek az első pillérből, finanszírozásuk az úgynevezett sürgősségi tartalékból történik majd¹¹ meg.

2.4. A gabonafélék piaci szabályozása

Az egységes gabonapiaci szabályozás alapjának a 19/1962-es EGK rendelet, a későbbiekben pedig a 120/1967-es EGK rendelet tekinthető. A gabonafélék piacának közös szervezéséről szóló, 1992. június 30-i 1766/92/EGK tanácsi rendelet több alkalommal lényegesen módosult (Cseke 2011). Helyébe új az 1784/2003-as rendelet, későbbiekben a Bizottság és a Tanács által 2005-ben¹² és 2007-ben¹³ módosított rendeletek kerültek.

A gabonapiaci szabályozás négy fő területet érint, amelyek a következők: közvetlen termelői támogatás, intervenció, bel- és külpiaci intézkedések (Bori 2003).

A négy szabályozó elemből Magyarországon a keresleti oldal szereplőire elsősorban az intervenció intézkedés hatott¹⁴. Az Uniós csatlakozás első két évében

¹¹ Az intervenció termékek köre az alábbiak szerint változott. A csatlakozáskor búzát, árpát, rozst és kukoricát 101,31 euró/tonna referenciaáron lehetett felajánlani az adott gazdasági év november 1-je és május 31-e között. Később már csak búzára korlátozódott a rendelkezés. 3 millió tonna termény volt felajánlható, az ezt meghaladó mennyiséget tendereken értékesítették (Magyar Agrárkamara és Vidékfejlesztési Minisztérium 2012).

¹² A Bizottság 1154/2005/EK rendelete (2005. július 18.)

¹³ A Tanács 735/2007/EK rendelete (2007. június 11.)

¹⁴ Magyarországon az EU-s csatlakozást követő első két évben rekordmennyiségű gabona került felvásárlásra. Az ehhez szükséges intervenció raktárakat nehezen tudta az intervenció felvásárlásokkal megbízott Mezőgazdasági és Vidékfejlesztési Hivatal (MVH) kibérelni. A második intervenció év végére a raktározási helyzet normalizálódott, de olyan nagy mennyiségű intervenció készlet gyűlt össze, hogy a szakértők a készletek értékesítésének várható idejét 10 évnél hosszabb időtartamra becsülték. A harmadik intervenció év a pesszimista becslésekre rácafoltt, mert a készlet jelentős részét kb. 70 %-át értékesítette az EU. A negyedik 2007/2008-as intervenció év elején mivel a piaci ár elérte a 180 euró/tonna álomszintet (Rieger 2007), ami az intervenció lehetőségét gyakorlatilag megszüntette.

a nagy intervenciós készletek felvásárlása, tárolása, és az azt követő években pedig az értékesítés okozott problémát (Rieger 2007). Később a szabályozás (terménykör mennyiségi redukálása) és a világpiaci helyzet változása oldotta meg a helyzetet. A dolgozat szempontjából fontos megemlíteni, hogy 2004-2007-es évek között a malom-, a takarmányipari és a kereskedelmi vállalatok mellett a magyar állam is keresleti szereplővé lépett elő.

A közvetlen termelői támogatások, a bel- és külpiazi intézkedések a keresleti oldal szereplőinek egy részét közvetetten, a termelőn keresztül érintette. A külpiazi intézkedések¹⁵ minimálisan változtattak a hazai piaci szereplők viselkedésén. A közös piacra történő vámmentes hozzáférés segítette a hazánkból alapvetően az uniós tagállamokba irányuló exportot. A harmadik országokba irányuló export szabályozása a gabona elhelyezését könnyítette, ugyanakkor az ország zárt földrajzi elhelyezkedése, a gyengébb logisztikai háttér kapcsán számottevő versenyelőnyt nem jelentett. A gabonaimport hatása nem volt érzékelhető, mivel hazánk teljes mértékben önellátó, sőt exportőr volt.

A belpiazi szabályozás¹⁶ a feldolgozó vállalatokat érintette, de mivel Magyarországon a számuk három alatti, így jelentős formáló hatást az összkeresletre nem gyakorolt.

Az Unió szabályozás közül a legnagyobb hatást a keresleti oldalra az intervenciós rendszer bevezetése tette.

¹⁵ A gabona külkereskedelem az egyik legszabályozottabb területe a közösség külpiazi intézkedéseinek. Szabályozó elemei: export-import engedélyek és bizonyítványok, biztosítékok, export-visszatérítések, kedvezményes import vámkontingensek, importvámok, exportadó. Az Unióban a gabonafélék importja engedélyköteles, amelynek kiadása biztosítékhoz kötött. Fontos külön megemlíteni az export-visszatérítést. Az Unió a magasabb belpiazi és alacsonyabb világpiaci árak közötti különbség kompenzálására az exportőrt exporttámogatásban részesíti, amely szintén bizonyítványköteles. Standard és pályázatos visszatérítési forma ismeretes, ahol mindkét esetben biztosítékot kell elhelyezni.

¹⁶ Keményítő-felhasználás támogatása, amelynek során a búzából, kukoricából, árpából, zabból, burgonyából és rizsből előállított keményítő, illetve annak bizonyos áruk gyártásánál használt származékainak felhasználása kerül támogatásra.

Az intervenció olyan alkalmazott piacsabályozási mechanizmus, amelynek célja a piaci zavar elhárítása. Ha a szabadpiaci terményforgalomban a piaci ár az intervenció áránál alacsonyabb szintre süllyed, akkor sor kerülhet a gabona intervenció árán történő felajánlására (Bori 2003).

A szabályozásban rögzítik azoknak a gabonaféléknek a körét és minimális mennyiségét, amely felajánlható. Az Unió a felajánlott terményért rögzített árat fizet. A felajánlható növények köre kezdetben a következő volt: búza, durumbúza, kukorica, árpa, rozs és cirok (Bori 2003). A rozs 2007-ben, a kukorica 2009-ben kikerült a növények közül. A 2014-2020 közötti KAP reform módosította az intervenció lehetőségeket. Megváltozott a felajánlható növények köre, így a búza, árpa és kukorica, 101,31 euró/tonna referenciaáron, november 1. és május 31 között ajánlható fel. Búzából a limit 3 millió tonna, az ezt meghaladó mennyiséget tendereken értékesítik (MVH 2012). A gabonaféléknek továbbra is meg kell felelnie a minimális minőségi követelményeknek (a 824/2000/EK módosított rendelete tartalmazza, amelyet a későbbiekben tovább módosítottak¹⁷).

A 2014-2020 közötti KAP reform jelentős változásokat hozhat, amely a hazai keresleti struktúra alakulását és az egyes keresleti oldalon álló szereplők viselkedését is jelentősen formálhatja. Mivel a termelői oldal a feldolgozóipar és az élelmiszerkereskedelem koncentrátságához képest aránytalanul széttagolt és szervezetlen, ezért a szakemberek is szorgalmazzák a termelői csoportosulások és az úgynevezett ágazat-szakközti szervezetek támogatását (Magyar Agrárkamara és Vidékfejlesztési Minisztérium 2012), amelyet a KAP rendelkezések is segítenek.

2.5. Az Európai Unió és Magyarország gabonapiaci helyzete

A világ népessége és az ezzel párosuló élelmiszerkereslet rövid- és középtávon is folyamatosan nőni fog (2050-re 9 milliárd fős világnépesség várható,

¹⁷A Bizottság 336/2003/EK rendelete (2003. február 21.), a Bizottság 777/2004/EK rendelete (2004. április 26.), a Bizottság 1068/2005/EK rendelete (2005. július 6.)

ami a jelenleginél 60%-kal magasabb élelmiszer keresletet generálhat), várhatóan a bioüzemanyagok iránti kereslet is bővül, így a gabona ágazat szerepe (termelés, felhasználás, kereskedelem, zárókészletek) kulcstényező marad a világ összes országában. A világon az 1,4 milliárd hektár szántóterület 50%-án természetesen gabonát, ez évente 2,3 milliárd tonna gabonatermelést jelent.

Az Európai Unió (az EU-n belül Magyarország is) meghatározó szereppel bír a világ gabonapiacán. Ennek oka, hogy az Unió és Magyarország gabona önellátottsági foka jóval meghaladja a 100%-ot (Unió 125%, Magyarország 150%), vagyis jelentős mennyiségű exportárualap áll rendelkezésre. Az erős külkereskedelmi pozíció közvetlen kapcsolódást jelent a világ gabonapiacához, a nemzetközi cégek a belső fogyasztást meghaladó árualap okán egyre nagyobb számban jelennek meg az Unióban és Magyarországon, fokozatosan növelve piaci részesedésüket a keresleti oldalon.

2012-ben az Európai Unió mezőgazdasági kibocsátásának értéke megközelítette a 406 milliárd eurót, amelynek 52%-át a növényi termékek adták. Az EU-ban a 172 millió ha mezőgazdaságilag hasznosított terület 60%-a szántó, 33%-a állandó legelő, 6%-a ültetvény és 1%-a egyéb terület. A szántóterület 55%-án, 57 millió hektáron, 280-300 millió tonna gabonát termesztenek, ebből mintegy felén búzát és ötödén kukoricát. A megtermelt gabona 60%-a takarmányozásra, a 40%-a élelmezési és egyéb célokra kerül (az éves búza- és rozsliszt előállítás mintegy 34 millió tonna). A 120 millió tonna körüli éves búzatermelésével az Unió a világon az első helyen, 65 millió tonnás kukoricatermelésével a 3-5. helyen áll. Az Unión belül Franciaország és Németország kimagaslóan a legnagyobb gabonatermelő, a két ország termelése összesen az EU-27 gabonatermelésének 40%-át teszi ki. Az Unióból jelentős gabonaexport irányul főként az észak- és közép-afrikai régiókba illetve a Közel-Keletre. 2012-ben 14,5 millió tonna búza és 4,6 millió tonna kukorica hagyta el az EU 27-et, amely a világ búzaexportjának hatodát, kukorica kivitelének 2%-át jelenti (Eurostat 2013). Import gabonaként a 2012/2013-as gazdasági évben 2,6 millió tonna búza és 6 millió tonna kukorica érkezett.

A gabonafélék növénytermesztésben és közvetett módon az állattenyésztésben betöltött szerepe az EU-val összehasonlítva hazánkban sokkal jelentősebb, Magyarországon emberek tízezreinek megélhetését biztosítja. A területalapú támogatásnak és magas gabonapiaci árszintnek köszönhetően a gabonafélék a gyenge termőképességű, alacsony szervesanyag-tartalmú talajokon is meghatározó növénykultúrák maradtak.

Magyarország az Európai Unió mezőgazdasági kibocsátásának 2%-át állította elő 2012-ben, ezen belül a hazai mezőgazdasági kibocsátás 26%-át teszik ki a gabonafélék termelése. Magyarországon a 4,7 millió hektáros szántóterületnek 60 %-án, mintegy 2,7–2,8 millió hektáron természetnek gabonaféléket, amely a világ gabonatermőt területének 0,4%-át teszi ki. Évente 8-17 millió tonna között ingadozik termelésünk, exportra 6-7 millió tonna kerül. Célpiacaink Olaszország, Ausztria, Bosznia-Hercegovina, Németország, Szlovákia, Szlovénia, Hollandia. A magyar búza iránti keresletet nagymértékben befolyásolja a kelet-európai országok megnövekedett kínálata (Románia, Bulgária, Ukrajna, Oroszország), ami éles versenyhelyzetet jelent. Kukorica esetében az Unió piacán konkurenciát jelenthet az ukrán, illetve az uniós országokba érkező brazil és argentin import. Kivitelünket a drágább szállítási lehetőségek is nehezítik (tenger hiánya, folyók bizonytalan hajózhatósága stb.). A magyarországi malomipar hazai eredetű gabonát dolgoz fel, 100%-ban képes kielégíteni a magyar szükségletet. Átlag lisztfogyasztásunk éves szinten 80 kg/fő. A gabona ipari célú felhasználása az elmúlt években dinamikusan nőtt, és ma eléri a 1,5 millió tonnát. A takarmányipar a magyar nemzetgazdaságban igen fontos helyet foglal el. Éves szinten közel 4 millió tonna takarmánykeverék gyártásával hozzávetőlegesen 140 milliárd forintos árbevételt termel. A takarmánygyártás alapját képező gabona 100%-ban hazai eredetű, míg a fehérje tekintetében nettó importőrök vagyunk.

Az International Grain Council (2103) szerint a világ búzatermelése a következő öt évben 11 %-kal, a felhasználás 7%-kal, a kereskedelem 11 %-kal bővíülhet, ugyanakkor a zárókészlet 2%-kal eshet vissza. A világ kukoricatermelése

a 2017/2018-as gazdasági évben 18 %-kal, a felhasználás 16 %-kal, a kereskedelem 30%-kal, a zárókészlet 2%-kal emelkedhet.

Összegezve megállapítható, hogy a gabonapiacra erőteljes forgalomemelkedés várható, amely együtt fog járni a világ gabonapiacán tevékenykedő cégek forgalombővülésével. További formáló hatással lesz a gabonapiacra, hogy a gabonafélék globális piacát rövidebb távon a kőolaj világpiaci árának alakulása, a feltörekvő országok gazdaságának teljesítménye, a valutaárfolyamok erős ingadozása, a világgazdasági meghatározó államainak monetáris politikája, a bioüzemanyagok gyártásának, felhasználásának támogatása és szabályozása, a fontosabb exportőr országok nemzetközi kereskedelmet korlátozó intézkedései, a tőkepiacok instabilitása is egyre inkább befolyásolni fogja. Hosszabb távon pedig a globális népesség növekedési üteme, a klímaváltozás, a fokozódó globális vízhiány, a termőföld korlátozottsága, valamint a feltörekvő országok súlyának kibocsátásban és kereskedelemben megjelenő növekedése lesznek a meghatározó tényezők.

2.6. Az Európai Unió gabonapiacának keresleti oldala

Az Európai Unió búza és kukoricatermelése a világ összes búza és kukorica termelésének nyolcadát adja (Food and Agriculture Organization of the United Nations 2013). A terméshővülés az egységes piacon és a világon is folyamatos, ugyanakkor a bioüzemanyagok termelésének emelkedése nemcsak a gabona árakat emeli meg, hanem erős konkurenciát jelent az élelmiszer- és takarmányfeldolgozóknak. Nem hagyható figyelmen kívül a biodiverzításra gyakorolt hatás sem, amely a termőterületek változását, közvetetten pedig a keresleti oldal stratégiai döntéseit is befolyásolhatja a jövőben¹⁸. Mindezek a hatások jelentősen

¹⁸ A bioüzemanyagok a biodiverzítás védelme szempontjából azért tartoznak a legkockázatosabbak közé, mert az előállításukhoz szükséges növények termesztése kiemelkedően nagy területhasználattal jár. Ha a növekvő területhasználat természetes vagy természetközeli élőhelyek intenzív mezőgazdasági művelés alá vonását jelenti, az közvetlenül is a biodiverzitás csökkenéséhez vezethet (Országos Környezetvédelmi Tanács 2012).

átalakíthatják a világ- és az uniós piaci szereplők, így a keresleti oldal struktúráját, az egyes szereplők viselkedését, tevékenységi körét.

A dolgozatban három Uniós tagállam, Franciaország, Németország és Szlovákia gabonavertikumának keresleti oldalán bekövetkezett változásokat hasonlítom össze a magyar helyzettel, úgy, hogy a rendelkezésre álló adatok és saját kutatások alapján az egyes országokénti sajátságokat, különbségeket kiemelem. A francia és a német gabonapiac nagyságuk okán jól reprezentálják az európai uniós helyzetet, a két tagállam keresleti oldalán lejátszódott strukturális változások pedig a 2004-es csatlakozás után Magyarországra is beszűrődtek. Szlovákia hasonló történelmi háttérrel együtt lépett a közös piacra, mint Magyarország, szomszédos helyzetéből adódóan pedig a szlovák malom- és a takarmányipar, továbbá a kereskedelem is összefonódik a magyar gabonaágazattal.

Az Uniós tagállamok és Magyarország búza és kukorica piacát a természeti erőforrások, a politikai helyzet, a gazdasági tényezők állandó változása és az egészet átfogó globalizációs folyamatok alakítják.

Az 1950-es évek végén Németország és Franciaország előzetes megállapodása nyomán létrejött a nyugat-európai országok közösségi szervezete, az EGK. Ennek keretében 1962-ben megalakult KAP rendszert a belső liberalizmus és a külső protekcionizmus jellemezte (Pap 2009). Franciaországban és Németországban a kínálati és keresleti oldalt a közös agrárpolitika létrehozása formálta, amely a későbbiekben csatlakozott országok (így Szlovákia és Magyarország) keresleti oldalán elhelyezkedő szereplőkre is jelentős befolyást gyakorolt. Az EKG-ban a kezdeti fellendülést követően, a német és a francia keresleti oldal szereplőinek egyre erőteljesebb és komolyabb kihívásokkal kellett szembenézni. A KAP szabályozott „biztonsági hálóját” mellett (termelés, felhasználás, export-import szabályozás) a GATT, majd a WTO, később pedig az újabb gazdasági nagyhatalmak térhódításával (Kína, Brazília, India és a FÁK tagállamok) is számolni kellett, amelyek új feltételeket teremtettek az egész világon.

A KAP folyamatos reformálása, a kereskedelem liberalizálása és a 2008-ban kibontakozó gazdasági válság fokozta azon cégek jelenlétét, amelyek gyorsan és globálisan képesek voltak a változásokra reagálni a gabonaszektor minden szintjén.

A fentebb leírtak eredménye, hogy az Unió malom- és takarmányipara is megváltozott, koncentráldott. Korábban az európai malomipar a regionális adottságokat és a várható terméskilátásokat vette figyelembe. Napjainkban jóval több tényező mozgatja a vállalatok üzletpolitikáját. Az erős verseny, kombinálódva a gabonapiac „újrafelosztásával” (ABCD cégek térnyerése) fordulópontot hozott a gabona szektorban. Annak ellenére, hogy az elmúlt 50 évben ötödére esett a malmok száma Európában, az Unió malomipara továbbra is elaprózódott. A belföldi lisztkereslet állandósága és a csökkenő export mellett a túlkapacitás jelentős. Az észak- és nyugat-európai országokban (Franciaország, Németország) 80-90%-os, míg a déli tagállamokban (Olaszország, Spanyolország) csak 50-60%-os a malmok kihasználtsága. Az EU átlagában ez 65%-os kihasználtságot mutat (Rabobank 2012).

Az elmúlt 10-15 évben a FÁK tagállamok és Törökország is vezető búza- és lisztexportőrré vált a világon - annak ellenére, hogy a termésbiztonság és a minőség még mindig erősen ingadozó az egyes években - nyomás alatt tartva az uniós malomipart. A fentebb említett országok komoly logisztikai előnnyel (tengeri hajózás, közeli exportpiacok) rendelkeznek, továbbá az alacsonyabb termelési költségek és az állami ösztönző támogatások is előnyt jelentenek számukra.

Összességében az uniós malomipar profitképessége alacsony, amit a speciális, jó minőségű, a fogyasztói igényeket minden tekintetben kielégítő feldolgozott termékekkel ellensúlyoznak, illetve törekednek más országokban piaci részesedést szerezni (Rabobank 2012).

Az European Feed Manufacturers' Federation (2012) adatai szerint az unió két legnagyobb takarmánytermelő országban (Franciaország és Németország) az elmúlt 10-12 évben a takarmány-előállító üzemek száma 15-25%-kal csökkent. A 2009-es gazdasági válság óta takarmányozási költségek 7-10%-kal nőttek, ami további nyomást jelent a takarmánygyártók jövedelmére. Az EU-27-ben a

takarmánykeverők 85%-a kis- vagy közepes méretű vállalkozás. Az European Feed Technology Centre (2013) szakértői szerint az állattenyésztésben a takarmányköltség döntő súllyal bír (pl.: a baromfiágazatban a legmagasabb 85%). Fontos tényező, hogy a gazdaságok honnan és milyen áron szerzik be szükségleteiket¹⁹. Figyelemre méltó, hogy az elmúlt éveket jellemző magas gabonaárak miatt sok állattenyésztő nem keverte be gabonáját az állati takarmányokba (mint azt korábban tette), hanem inkább eladta az alapanyagot és keveréktakarmányt vásárolt helyette, így növelve jövedelmét.

A takarmányozás általánosságban érett iparágak tekinthető Európában, mégis a fentebb leírtakból látható, hogy jelentős átalakuláson megy keresztül és további diverzifikálódás várható (European Feed Technology Centre 2013). A változás generálója – akárcsak a malomiparnál – hogy meg kell felelni a változó piaci igényeknek, egyben alkalmazkodva a társadalmi elvárásokhoz is. További szempontot jelent a növekvő népesség ellátása, amely a kiváló minőséggel párosuló jelentős élelmiszer- és takarmánytermelés bővülést kíván. Blaskó és szerzőtársai (2011) szerint a napjainkban tapasztalható klimatikus, politikai, gazdasági és népesedési változások a társadalom és a gazdaság minden területén kifejtik hatásukat. Így a mezőgazdasági vállalkozások működtetésében is igazodni kell a globális átalakulásokhoz. Egyetértek véleményükkel, hiszen jelenleg is változik a gabonapiac, és aki nem tud alkalmazkodni, az kiesik. Vagyis a takarmánygazdálkodásnak is szembe kell nézni az olyan globális problémákkal, mint az energia-árrobbanás, illetve a népesség növekedésével szemben limitált gabonatermelés-növekedés, és az ezzel párosuló fokozódó bioüzemanyag-előállítás.

¹⁹ Az EU-27-ben körülbelül az állatok által elfogyasztott összes takarmány (467 millió tonna) fele szálastakarmány, 10% saját termelésű gabona, 10% vásárolt takarmány-alapanyag és 30% keveréktakarmány (150 millió tonna). Az unióban termelt takarmánykeverékek 60% belső felhasználásra kerül. 2012-ben az uniós takarmánykeverék-termelés kis mértékben 0,7%-kal emelkedett, és elérte a 152 millió tonnát, amely 34%-os emelkedést jelent az elmúlt 20 évhez, és 18%-ost a 10 évvel ezelőtti megtermelt mennyiséghez képest (Fefac 2012).

3 ANYAG ÉS MÓDSZER

„A tudományos módszer lényege, hogy a problémákat mint problémákat kezeli, így keresi a legjobb megoldást, előítéletek és sovinizmus nélkül.

Nem azt kérdezzük, hogy kinek van igaza, hanem azt, hogy mi az igazság” (Szent-Györgyi Albert).

A dolgozatban négy fő hipotézist állítottam fel, amelyben igazolni kívánom, hogy a gabonapiac keresleti oldala átalakult és koncentrált, a változások nyertesei pedig a nemzetközi cégek voltak, mindez pedig Magyarországon az Unió régi tagállamaihoz képest eltérő struktúrához vezetett. Bizonyítani szeretném azt is, hogy az egyes cégek a tőke, a méret és a külföldi tulajdon aránya szerint különböző válaszokat adtak a változásokra (agrobiznisz, specializáció, piaci növekedés). A kérdőíves megkeresésre adott válaszok feldolgozásából kideríthető volt továbbá az is, hogy a gabonapiac keresleti oldala öt nagyobb csoportra különíthető el.

3.1. Adatbázis

A gabonapiacon csak a kukorica és a búza felvásárlásával, feldolgozásával és kereskedelmével foglalkozó vállalatokat vizsgáltam. Keresleti oldal alatt az elvégzett számításoknál a kereskedőket, az integrátorokat és az elsődleges feldolgozókat (malmok, takarmánykeverők) értettem. Az államot, mint keresleti szereplőt, nem vettem bele a számításokba, ugyanakkor a magatartását, az egyes eredmények magyarázatánál figyelembe vettem. Fontos még rögzíteni, hogy a külföldi vállalatoknak az 50 % vagy annál nagyobb külföldi tulajdonosi részesedéssel bíró cégeket értettem.

A módszertani rész koncentráció- és regresszió-számításához, valamint a homogenitás-vizsgálataihoz a NAV²⁰ társas vállalkozásokra vonatkozó adóbevallásain alapuló adatbázisából származtak az adatok, melyek a 2000-2012 közötti időszakot ölelték fel. A pénzügyi mutatók közül az árbevételt, a külföldi tőke

²⁰ Nemzeti Adó és Vámhivatal

arányát, az adózás előtti és az adózott eredményt vettem figyelembe. Mivel sok vállalkozás neve megváltozott, cégek mentek csődbe és alakultak meg, illetve tulajdonváltás is történt, az adatbázisból egy konszolidált kiegyensúlyozatlan panelt készítettem.

A kérdőíves interjúkat korreláció- és klaszteranalízissel dolgoztam fel. Az elemzéshez begyűjtött kérdőíves válaszokat kiegészítettem a cégekről található saját internetes oldalakkal, cégkivonatokkal, személyes tapasztalatokkal.

Az elemzések további árnyalásához, az összefüggések megértéséhez felhasználtam a KSH adatbázisából az éves terményárakat és a terméseredmények adatait, valamint a mezőgazdasági termelési szerkezetre vonatkozó adatokat is, továbbá világszertei árakat, terméseredmények (EUROSTAT, HGCA, USDA) értékeit.

3.2. Módszerek

Az irodalmi feldolgozás során a hipotézisek kialakítása mellett a H1 hipotézisre is választ kerestem az irodalmak és a céges weboldalak tartalmi elemzésével. A további hipotézisek bizonyítására matematikai-statisztikai módszereket használtam.

Az értekezésben két- és többváltozós számításokat végeztem. A koncentráció-számításhoz a Lorenz görbét és a Gini indexet használtam. A változások igazolására a homogenitás-vizsgálatokat és klaszteranalízist végeztem. Az értekezés írása során annak érdekében, hogy a keresleti oldalhoz tartozó cégek sikeres stratégiáit feltárjam, és válaszolni tudjak a negyedik hipotézisre, mely szerint az agrobiznisz, a növekedés és a specializáció jelentették a megfelelő stratégiákat az elmúlt évtizedben történő változásokra, kérdőíves módszerrel gyűjtöttem információt a keresleti oldal cégeiről. A felvételezés során az írásbeli zárt kérdőíves módszert használtam. Az alapsokaság elemzésére mintavételezést végeztem. Összesen 30 vállalatot kerestem meg, malmok, takarmányos és kereskedelmi vállalatok kerültek a listára. A 30 vállalat jól reprezentálta a piac egészét, mivel

mindhárom ágazat esetében a legkisebbtől a legnagyobb vállalkozásokig kerültek cégek a listába.

A Lorenz-görbe²¹ speciális grafikus ábra a koncentráció²² ábrázolására és elemzésére, az egyenlőtlenségek vizuális megjelenítésére. A Lorenz görbe azt mutatja meg, hogy az árbevétel miként oszlik meg a gabonaágazat egyes csoportjai között. A Lorenz-görbe relatív értékeket tartalmaz, ezért az árbevételek egyenlőtlenségének összehasonlítására, illetve időbeli összehasonlításokra jól alkalmazható. A Lorenz-görbe előállításához elsőként árbevételük nagysága alapján sorba kellett rendezni a vállalatokat úgy, hogy az első vállalatnak a legkisebb, a legutolsó vállalatnak a legnagyobb legyen az árbevétele. Ezután már kiszámíthatóak a Lorenz görbe pontjai (x,y), úgy, hogy a vállalatok első x%-a a vállalatok összes (kumulált) árbevételének hány százalékával (y%) rendelkezik. Összekötve a pontokat, megkapható a Lorenz-görbe, amely ha a főátlón van, nincs koncentráció, ha a tengelyeken, akkor teljes a koncentráció. A két szélsőértéktől eltérő esetekben annál nagyobb a koncentráció az árbevételben, minél nagyobb a görbe eltérése a főátlótól.

A Gini²³ együtthatót a koncentráció tömör jellemzésére használják. Azt mutatja meg, hogy a vizsgált sokaság koncentrációja mennyire tér el egy egyenletes eloszlású sokaság koncentrációjától. Mivel az átló alatti terület egykettessel egyenlő, (egységnyi oldalú négyzetről lévén szó) a Gini-index egyenlő az átló és a Lorenz-görbe közötti terület kétszeresével. A Gini-index értéke 0 és 1 közé esik, ahol

²¹ A módszert Max Otto Lorenz fejlesztette ki 1905-ben (Nemes, 2005, 2009).

²² A koncentráció fogalmát a XVIII. sz. második felétől egyre gyakrabban használták. Először a termelésre értelmezték, majd más területeken is megjelent. Általános közgazdasági fogalma: a gazdaságban lévő tömörülések, összpontosulások. Statisztikai leképzése: egy sokaságot (n) mennyiségi ismérv szerint vizsgálva az értékösszeg mennyire összpontosul a sokaság bizonyos egységeire.

²³ Nem sokkal Lorenz tanulmányának megjelenése után, a Lorenz-görbe felhasználásával Corrado Gini 1912-ben dolgozta ki azt a jövedelemegyenlőtlenségi mutatót, amely azóta is Gini-index vagy Gini-féle koncentrációarány néven ismert.

a 0 érték a tökéletesen egyenletes eloszlást, az 1 pedig a teljes egyenlőtlenséget, vagyis a már említett két szélsőséges esetet mutatja.

A regresszió-számítás arra keresi a választ, hogy egy adott állapot milyen tényezők hatására jött létre, az egyes tényezők milyen mértékben befolyásolják a jelenség alakulását, a tényezők milyen szoros kapcsolatban vannak egymással. A statisztikai ismérvek közötti kapcsolatok szorossága a teljes függetlenség és a függvényszerű determinisztikus meghatározottság között széles skálán mozoghat. A sztochasztikus kapcsolat átmenet a függvényszerű kapcsolat és a teljes függetlenség között. Az egyik ismerv szerinti hovatartozás a másik ismerv szerinti hovatartozás valószínűségét határozza meg. Az X magyarázó változó és az Y eredményváltozó közötti sztochasztikus kapcsolat (összefüggés) jellegét a korrelációs együttható adja. A homogenitás vizsgálat két eloszlás egyezésének vizsgálata. Nullhipotézise, hogy valamely változó két sokaságon belüli eloszlása azonos. A nullhipotézis az eloszlások típusáról, egyes jellemzőiről nem állít semmit, az eloszlás egyezését mondja ki. Például azt, hogy két iparágban a vállalkozások nagyság szerinti eloszlása azonos. Ezért legkézenfekvőbb a nullhipotézissel szemben azt állítani, hogy a szóban forgó két eloszlás nem azonos. A dolgozatban a nagymintás homogenitás vizsgálatot alkalmaztam, aminek próbafüggvények Khí-négyzet-eloszlású (Hunyadi és szerzőtársai 1996).

A kérdőíves módszer a társadalomtudományi kutatásokban alkalmazott információgyűjtő módszer, melynek segítségével nemcsak dolgok közötti összefüggéseket, tendenciákat, a megnyilvánulások szabályszerűségeit állapíthatjuk meg, hanem bepillantást nyerhetünk személyes, egyedi jelenségekbe is. A kérdőíves megkeresés feldolgozásának két, a dolgozatban is használt módja a rangkorreláció és a klaszteranalízis.

Rangkorreláció az a speciális eset, amikor mindkét változó sorrendi skálán mérhető, ennek kimutatására a Spearman-féle rangkorrelációs együttható használható. Az ordinális mérési szintű változók értékeinek csak a sorrendje jelent valódi információt, amit az értékek rangszámaival szokás kifejezni (rendszerint 1-től

N-ig növekvő). Az Y szerinti rangszámokat R_y -nal, az X szerintieket pedig R_x -szel jelöljük. Ha egy változónak több egyforma értéke fordul elő, akkor azokhoz ezen rangszámok súlyozatlan számtani átlagát szokás hozzárendelni, melyeket akkor kapnánk, ha az adott értékek nem lennének egyformák. Az ilyen rangszámokat kapcsolt rangoknak nevezik. Ha a Spearman-féle rangkorrelációs együttható értéke 1, akkor az R_x és R_y rangszám sorozat tökéletes egyezését jelzi. Ha az értéke -1, akkor a kétféle sorozat pontosan fordítottja egymásnak. Ha 0, akkor a két rangsor között nincs kapcsolat. A rangkorrelációs mátrix elemzése segítséget nyújtott a klaszterelemzésben, továbbá az eredmények értelmezésében.

A klaszteranalízis egy csoportosító eljárás, amellyel elemeket, egyedeket próbálunk valamilyen szempont szerint homogén csoportokba rendezni. Csoporton (klaszteren) elemek együttesét értjük, amelyek valamely, jól definiált szempont szerint hasonlóak. A tulajdonságtérben a csoportok lehetnek elszigeteltek, egymást kizáróak (diszjunktak), de lehetnek részben vagy egészben átfedőek is, vagy akár egymásba ágyazódhatnak. (Szepesváry 2004). Ha egy N elemű sokaságot 1 osztályozó változó szerint kívánunk csoportosítani, akkor a sokaság elemeinek egy adott ismérv szerinti sorba rendezéséről van szó. Ha egy másik osztályozó változót is figyelembe kell venni, akkor az előbbi sorba rendezett sokaságot általában már nem tarthatjuk meg, hanem különböző elemeket tartalmazó csoportokat kell alkotnunk. Az analitikus klaszterező eljárások két általános kategóriája a hierarchikus és a nemhierarchikus klaszterezés. A hierarchikus klaszterezésnél nem kell előre ismerni a létrehozandó klasztereket. Lényegesen nagyobb időigényű, csak kis mintaelem szám esetén használják elsősorban, mivel itt tárolni kell a mintaelemek egymástól mért távolság mátrixát. A hierarchikus klaszterelemzés azon az elgondoláson alapul, hogy első lépésben valamennyi klaszterezésre váró egyedeket külön-külön egyszemélyes klaszterekben képzelünk el. Első lépésben tehát annyi klaszter van, ahány elemű a minta. A második lépésben abból a két elemből, amelyik a legközelebb van egymáshoz, a program közös klasztert készít. A harmadik esetben vagy talál a program egy olyan elemet, amely közel van a kételemű klaszterhez és

ekkor a kételemű klasztert három eleművé bővíti, vagy talál két, egymáshoz közel eső elemet, és ebből egy j, kételemű klasztert hoz létre. Az építgetés mindaddig folyik, míg valamennyi elemünk egyetlen klaszterbe tömörül.

4. A KUTATÁS EREDMÉNYEI

“Az erőfeszítés csak akkor nyeri el méltó jutalmát,
ha ez ember semmiképp sem adja fel.” (Napoleon Hill)

A kutatás alapvető célja bemutatni, hogy az Unió egyes tagállamaiban és Magyarországon a gabonapiac keresleti oldala több szempontból megváltozott (cégek száma és összetétele, üzleti stratégiája). A változások bizonyítása a történeti áttekintésből (uniós piac) és a statisztikai számítások (magyar gabonapiac keresleti oldala) elemzéséből áll össze.

4.1. Az ABCD cégek

A legutóbbi kutatások és statisztikák szerint 4 nagy kereskedelmi vállalat a világ gabonakereskedelmének 90%-át birtokolja (ABCD cégek: Cargill²⁴, Bunge²⁵, Archer-Daniels-Midland²⁶ és a francia tulajdonú Louis Dreyfus²⁷ cég). A gabona felvásárlásban több mint 60%-os részarányt képviselnek a többi vállalattal szemben. Közösén ABCD kereskedelmi vállalatoknak nevezik őket. Magyarországon és az értekezésben vizsgált három uniós tagállamban az alapanyag-kereskedelemben, a feldolgozásban, és a végtermék értékesítésben is megjelenik a négy cég valamelyike. Jellemző rájuk, hogy logisztikai hátterük kiváló, a világ nagy gabonatermelő régióiban kikötővel, saját szállítmányozással, tárolókkal rendelkeznek. Az alapanyag felvásárlása és eladása esetén cél az alapanyag minél nagyobb volumenben történő mozgatása, a közepes és kis kereskedelmi cégekhez képest alacsonyabb árréssel. Az előforduló szélsőséges gabonatermelésű években, az ehhez

²⁴ Cargill amerikai cég, mely élelmiszeripari, mezőgazdasági, pénzügyi és ipari termékeket és szolgáltatásokat nyújt ügyfeleinek. Az 1865-ben alapított családi tulajdonú társaság a világ 65 országában 140 ezer embert foglalkoztat.

²⁵ Bunge: holland gyökerű cég, 1818-ban alapították. A Bunge Limited, a világ egyik legnagyobb olajosmag-feldolgozó vállalata, mely Európa mellett aktív az USA-ban, Kanadában, Dél-Amerikában és Ázsiában is.

²⁶ ADM: amerikai cég, 1902-ben alapították. Több mint 265 feldolgozó üzemek, kukoricát, olajos magvakat, búzát és kakaót értékesít és dolgoz fel élelmiszer, több mint 140 ország hat kontinensén.

²⁷ Louis Dreyfus: francia cég, 1851-ben alapították. A világ vezető kereskedelmi és agrártermékek feldolgozója.

kapcsolódó hektikus áringadozásokból fakadó jövedelem kiesést a széles körben működő egyéb üzletágaik nyereségéből pótolják²⁸. Profitjuk biztosításában, illetve növelésében szerepet játszik, hogy piaci pozícióikat árupiaci ügyletekkel fedezik, és más piaci szereplőknél előbb és pontosabban ismerik fel a valós fizikai árupiac jelenlegi és jövőbeni tényleges árait. Ezzel jelentős előnyt szereznek a többi piaci szereplővel szemben²⁹. Alapvetően az élelmiszer-árak, a kedvező adottságú földterületek, a vízellátottság, a klímaváltozás és az élelmiszerbiztonsági követelmények változása mozgatja kereskedelmi tevékenységüket, ugyanakkor az ABCD cégek is jelentős hatás gyakorolnak a gazdasági tényezőkre és a világ mezőgazdaságának ágazati szereplőire egyaránt. Összességében elmondható, hogy az uniós gabonapiacra bekövetkezett strukturális változásokat a fizikai adottságokon túl, az ABCD cégek egyre növekvő világpiacon részesedése generálta (Oxfam 2012).

A következő alfejezetekben részletesen bemutatom a francia, a német és a szlovák piac keresleti oldalának változásait, valamint keresem a hasonlóságokat és különbségeket a magyar gabonapiaccal szemben.

4.2 Franciaország gabonapiaca és kereslete

Pálovicsné (2001) szerint „a francia mezőgazdaság adottságai, lehetőségei mások, mint a magyar mezőgazdaságé, ugyanakkor országunk gazdasági növekedése és az Európai Unióhoz való csatlakozás perspektívája mégis az érvényesülő tendenciák közeledését ígéri. Ezért tanulságos a francia mezőgazdaságban észlelhető folyamatok elemzése, értékelése, összefüggéseinek

²⁸ Ahol van lehetőség, ott földtulajdont szereznek, politikai kapcsolataik is jelentősek, és a különböző élelmiszeri segélyprogramok fontos szállítói is egyben.

²⁹ Mivel nagy gabonamennyiségeket mozgatnak, és minden információ, továbbá működési háttér rendelkezésükre áll, képesek a piaci árat már a betakarítás előtt is formálni. A betakarítás időszakában a jó anyagi helyzet és a fentebb leírtak okán, magasabb áron tudják megvásárolni a gabonát, kiszorítva ezzel a többi felvásárlót. Mivel az ABCD cégek leányvállalatainak is veszik a gabonát, így a továbbértékesítési problémával sem kell megküzdeniük.

feltárása.” Osztom véleményét és a dolgozatomban a rendelkezésre álló adatok alapján a francia keresleti oldal változásával és szereplőinek jellemzésével igazolni is kívánom ezt az állítást.

Röviden összegezve a francia gabonapiacra zajló folyamatokat, a '60-as évektől három jelentős időszakot különíthetünk el. Az első időszak a KAP elindítása utáni terminus, a második a '70-80-as (Wilkinson 2009) években kezdődő erőteljes koncentrációs folyamatok, míg a harmadik szakasz a '90-es évektől induló fejezet, amikor is a nemzetközi, többpólusú, szerteágazó tevékenységi körrel rendelkező cégek közvetve³⁰ vagy közvetlenül betörték a francia gabonapiacra is.

Franciaország előnyös földrajzi elhelyezkedése a kereskedelem kibontakozásában segítette az országot. A Párizsi-medence az ország legfontosabb minőségi búzatermő övezete, amely Franciaországot Európa vezető exportőrévé teszi. A kukorica termőhelyek az ország déli részén találhatóak.

A II. világháború után Franciaországban a lakosság egyharmada élt földművelésből, a búzakészlet harmada importból származott. A közös agrárpolitika reformja meggyorsította a mezőgazdaság fejlődését, az üzemek, illetve egyes résztvékenységek koncentrációját. 1991-1997 között a keresleti és kínálati oldalon egyaránt folytatódott a koncentráció. 200 ezer gazdaság szűnt meg, ugyanakkor növekedett a gazdaságok átlagos területe, a mezőgazdasági területek több mint 75%-a az 50 hektárnál nagyobb gazdaságok birtokába került. A 200 hektárnál nagyobb gazdaságok 1998-ban az összes művelt terület 14%-át, 2010-ben 20%-át művelték meg. A reform nem csak a birtokméreteket alakította, hanem a tulajdonviszonyokat, így a kereslet-kínálati oldal szereplőinek viselkedését is.

Franciaországban nagy hagyománya van a termelői összefogásnak, elterjedése az 1962. évi mezőgazdasági orientációs törvényen alapul (Pálovicsné 1997). Az összefogás koncentrálja a kínálati oldalt, ezáltal javul a francia

³⁰ A nagy transznacionális vállalatok nemcsak Franciaországban versenytársai a francia vállalatoknak (elsősorban kereskedelemben), hanem a világ olyan országaiban is, ahol a francia cégek is jelen vannak leányvállalataikon keresztül.

mezőgazdasági termelők érdekérvényesítésének hatékonysága is. A termelői összefogáson túl számos szakmai és érdekképviseleti szervezet, szövetség, szövetkezeti forma segíti a gabonavertikum szereplőit. Egyes paraszti szakszervezetek, szakmai szervezetek, mint a COPA COGECA³¹, évszázados múltra tekintenek vissza, és az Európai Unió mezőgazdasági szakmai szervezeteinek bizottságaiban, és nemzeti fórumokon képviselik érdekeiket. Figyelemre méltó, hogy a keresleti oldalon is népszerű a szövetkezés. A Coop de France 2012-es adatai szerint a gabona szövetkezeten keresztül megvalósuló feldolgozása malomiparban 40%-ot, a kukorica esetében 50%-ot tesz ki.

Franciaországban a kínálati oldal elaprózódott, és ez komoly problémákat jelent. Pierre Lellouche államtitkár szerint „Franciaországban továbbra is túlszétaprózódott az agrárium, az élelmiszeripari cégek 90%-a közép és kisvállalat, ami Németországgal szemben nagyon komoly hátrányt jelent. Az export szempontjából elengedhetetlen, hogy ezek valamilyen módon elérjék a kritikus tömeget. Azért kell a szövetkezeti fúziókat ösztönözni, hogy régióként és ágazatonként megjelenjen egy-egy valóban érdemi piaci súllyal bíró szereplő” (Somogyi 2011).

A Passion Céréales 2011/2012-es gazdasági évi adatai alapján közel 200 ezer búzatermelő 35 millió tonna búzát (a 70-es években 13 millió tonna, 80-as években 24 millió tonna, a 90-es évektől 33 millió tonna feletti termést), 102 ezer termelő

³¹ A francia szövetkezetek 33%-a mezőgazdasági szövetkezet. Az Unión belül az egyes mezőgazdasági ágazati szektorok között a gabonaszövetkezetek aránya 35%-ot tesz ki. Ebből a két legnagyobb Franciaországban az InVivo és az Axéreal. A hazai termelésű mezőgazdasági nyersanyag feldolgozásának fele a szövetkezetek és a szövetkezeti vállalatok kezében van (pl. Coop de France, CUMA Pálovicsné 2000). Jellemző, hogy a francia gazdák mintegy 95%-a valamilyen szövetkezetnek a tagja. Jelentős a szövetkezeti jelenlét a mezőgazdasági termelőeszközök beszerzésében, a mezőgazdasági hitelezésben, agrártermékek feldolgozásban és értékesítésében is. A gabona esetében az értékesítés több mint 60%-a történik szövetkezeti úton, de a szövetkezeti szektor súlya a gabona kereskedelemben is jelentős. Az eddig horizontálisan működő szövetkezetek vertikálisan is terjednek, és pl. az állattenyésztés, a takarmányozás, és a feldolgozott termékek értékesítése is egyes esetekben szövetkezeti forma keretei között valósul meg.

pedig 15-16 millió tonna kukoricát (a 70-es években 7 millió tonna, 80-as években 9 millió tonna, a 2000-től 15 millió tonna feletti termést) termelt évente.

A termést a szövetkezetek és a kereskedők gyűjtik össze, majd innen kerül elosztásra. A mintegy 250 db szövetkezet a termény 70-75%-át (France AgriMer 2010), a kereskedők (400 db) 25-30%-át birtokolják és tárolják (Infocéréales, Passion Céréales 2012). Annak ellenére, hogy Franciaországban viszonylag sok és jó minőségű tároló van a gabona elhelyezésére, az egyes elemzések szerint a versenyképességhez további 15-20%-kal (kb. 9 millió tonna) nagyobb raktárkapacításra lenne szükség. A teljes raktárkapacitás kb. 54,9 millió tonna (1985-ben 53 millió tonna), és a jövőben épülő raktáraknál fontos szempont, hogy javuljon a tárolás energetikai, környezetvédelmi és egészségügyi feltétele. A raktárkapacitás azért fontos kérdés Somogyi (2012) szerint is, „mert a gabonatermesztés is egyre kiszolgáltatottabb a világpiaci árak hektikus ingadozásának, így komoly gazdasági érdek fűződik ahhoz, hogy a raktározással át lehessen hidalni a nyomott árú időszakokat, kiegyenlítettebbé téve a keresleti-kínálati ingadozást, továbbá az alacsony termésű években se kerüljön veszélybe a lakosság alapvető élelmiszerigényének kielégítése”. Ezen túl, a csatlakozás utáni magyar gabonapiaci helyzetet ismerve (2004 és 2005 bő termésű évek, túltermelés, megfelelő tároló kapacitás hiánya, nagy mennyiségű intervencióra felajánlott gabona) köztudottá vált, hogy a keresleti oldal szereplőinek fontos áralku pozíciót és bevétel növekedést jelent a raktározási lehetőség (tároló szolgáltatás).

A raktártulajdonlás tekintetében Franciaországban nagy a koncentráció, jelenleg 5 vállalat és szövetkezet kezében van a tárolókapacitás túlnyomó része, a megoszlás hasonló a '80-as évek helyzetéhez (1986-ban a tárolókat 64%-ban a szövetkezetek birtokolták, harmada pedig kereskedelmi tulajdonban volt).

Búzából saját felhasználásra a farmokon 4,1 millió tonna kerül (az össztermés 10%-a). Az összes termés 13%-át a takarmányipar, 15%-át a malomipar, 8%-át a keményítőipar, 5%-át a bioetanol előállítók használják fel. Az összes búzatermés,

46%-a exportra, 6%-a saját fogyasztásra, 2%-a lisztexportra, 5%-a keményítőexportra és 2%-a egyéb felhasználásra kerül.

A farmokon kukoricából kb. 1,6 millió tonnát (10%) saját célra használnak fel. A takarmányipar 3,5 millió tonnát (22%), a keményítőipar 2,2 millió tonnát (14%), az etanolgyárak 0,5 millió tonnát (3%) kukoricát dolgoznak fel. Exportra 6,7 millió tonna (42%), egyéb felhasználásra 1,3 millió tonna (9%) kerül (Passion Céréales 2012).

Franciaország keresleti oldalán erőteljes a koncentráció. Érdekesség, hogy 2001-ben szerkezetátalakítási terv készült, bár ez inkább a malomipari szereplőknek volt fontos. A tervek között szerepelt, hogy a malmok lisztforgalmának értékesítése nem eshetett 100 km-es távolságon kívül, csökkenteni kívánták az 1 millió tonna kapacitású malmok számát, ugyanakkor az unió egyéb tagállamaiban továbbra is felesleges kapacitások álltak rendelkezésre (France AgriMer 2010). Franciaország liszttermelésével az Unión belül a 3. helyen, világviszonylatban a 11. helyen áll. Lisztexportban az elsők között van Európában.

2011-ben a francia malomipar 381 vállalata, 450 termelési egységében (France AgriMer, Passion Céréales 2012) 5,56 millió tonna búzát őrölt, amiből több mint 600 ezer tonnát exportáltak (az export az 1990 –es évekhez képest mintegy 57%-kal csökkent, amelynek oka az észak-afrikai malomipar fejlődése, az erős kazah és török konkurencia, továbbá a kézműves pékek népszerűsége a tartósított termékekkel szemben). 2012-ben már csak 373 malomipari vállalat és 441 működő malom volt (Anmf 2013).

Az összes liszttermelés több mint 55%-át négy nagyvállalat foglalja el (Nutrixo, Soufflet, Garnds Moulins de Strasbourg és Ariane Meunerie) 44 malommal. Az országos összes termelésből a méret szerint következő 12 vállalat csoportja (34 malommal) 18,4%-át fed le (Dijon Céréales Meunerie, Terrena-Evelia, Groupe Nicot, Gers farines, Hebert SA, Minoterie Girardeau, Groupe Maurey, Moulins Dumée, Minoterie Forest). A méret szerinti harmadik csoportot alkotó 53 vállalat (59 malommal), a liszttermelés 17,5%-át adja. A legkisebb 304 helyi vállalat

(304 malom) az összes termelés 6,2%-át adja. Érdekessége a francia malomiparnak, hogy 1938-ban létrehoztak egy lisztórlési kvótára vonatkozó szabályozást. A szabályozás lényege, hogy csökkentse az ipari liszttermelést, felesleges lisztértékesítés ne legyen. A kvóta egy felső határt szab minden malomnak, amely szükség esetén alakítható. A szabályozás alól kivételt képez az exportcélra történő értékesítés (Francia Gazdasági Versenyhivatal 2012).

2002-2008 között a német és francia malomipari vállalatok megállapodást kötöttek, amelyben a lisztek árát, az ügyfelek elosztását, az értékesített mennyiségeket, a lisztimportot rögzítették az egész vertikum szereplői, így a kiskereskedelmi láncok, molnárok, kereskedők, szövetkezetek között (Bloomberg 2012). Magyarországon is ebben az időszakban kezdődött a kartellezés, amelynek fő mozgatói az olcsóbb (szlovák) import liszt megjelenése a kiskereskedelmi láncokban, valamint az alapanyagár erőteljes emelkedése volt, súlyosbítva a kibontakozó gazdasági válsággal. A német molnárok előnye francia szomszédaikkal szemben, hogy olcsóbb a liszt előállítási költsége, a hozzáadott érték magasabb, és a német piacon többféle lisztet tudnak értékesíteni (nem csak búza-, hanem rozslisztet is a német barna kenyerek hagyománya okán). Franciaországban ugyanakkor a fehér liszt iránti kereslet magas.

Kitörési stratégia a francia malomipar számára, hogy megpróbálnak mind a pékek, mind a végső fogyasztók felé speciális lisztjeikkel, daráikkal és egyéb feldolgozott termékeikkel megfelelni, így találva piaci rést. Franciaországban elsősorban a zacskós kiszerezésű liszteket forgalmazznak nagy mennyiségben, jelentős a kereskedelmi márkázás, ilyen márkák pl.: Banette, Francine stb. Az értékesítés jelentős része szövetkezeti kereteken belül történik. Mindezek ellenére a búza árának tartós és erőteljes emelkedése, amely a lisztelőállítás költségének 60%-át jelenti, továbbá a kazah és a török liszt megjelenése a volt francia exportpiacokon az ágazati szereplőket továbbra is nehéz helyzetben tartja (Francia Gazdasági Versenyhivatal 2012).

A pékek szintjén is a specializáció a jellemző Franciaországban. Az ipari pékségek és a friss, kézműves terméket előállító péküzemek között kiélezett a verseny. Napjainkban az utóbbi versenyképes az ipari keretek között folyó kenyér és péksütemény előállításával, és az importtermékekkel (kazah, török) szemben is (Anmf 2012, Lyddon 2013).

A francia takarmányiparban a '90-es évek elején több mint 400 vállalat volt jelen a piacon, ugyanakkor 2011-ben a vállalatok száma 203 db-ra csökkent, évente nagyjából 10 üzemzet zártak be (Fefac 2013). A csökkenés háttérében a dráguló alapanyag költségek, továbbá a csökkenő állatállomány állt. Franciaországban 2012-ben gabonából 8,5 millió tonna került felhasználásra baromfi-, 5 millió tonna kérődző- és 5, 4 millió tonna sertéstáp formájában.

Napjainkban 198 takarmányipari vállalat 292 üzemmel 21,3 millió tonna állati takarmányt állít elő. Jelentős a takarmányiparban is a szövetkezés, 70%-os részarányt képvisel az összes takarmánytermelésen belül. Az üzemekre jellemző, hogy közepes méretűek, átlagosan 72 ezer tonna éves kapacitással bírnak. A nagyobb csoportok kapacitása 130 ezer tonna évente. A koncentráció foka magas, 6 csoport a francia termelés 43%-át birtokolja, ez 8,7 millió tonna termelést jelent évente. A további 40%-on 38 cég osztozik (9,6 millió tonna), és a maradék kb. 10%-on további 112 kisebb cég, akiknek éves termelése összesen 2,6 millió tonna (Coop de France 2012).

A malom- és a takarmányiparnak nagy konkurenciája a bioetanol előállítása, mivel a búza és a kukorica etanolként történő felhasználása jelentősen nőtt az elmúlt években. A világ és az Unió egyre bővülő bioetanol-termelése az alapanyag-árakat emeli, ugyanakkor a takarmányipari vállalatokat nehéz helyzetbe hozza.

Annak ellenére, hogy Franciaország jó földrajzi elhelyezkedéssel, korszerű agrotechnológiai-, és logisztikai hátérrel, kiváló szakmai tudással, több száz éves hagyománnyal, jó agrárpolitikai szervezethez rendelkezik, mégis nehézségekkel küzd. A koncentrátság egyre nagyobb a gabonaszektor minden ágazatában, a többpólusú nemzetközi, globális üzletpolitikát folytató vállalatokkal kell felvenni a

versenyt. A 2014-2020-as időszak közötti KAP újabb változtatása ezt is megcélozza azáltal, hogy kulcsfontosságúnak tekinti a versenyképesebb és kiegyensúlyozottabb élelmiszerlánc kialakítását.

Magyarország és Franciaország kínálati-keresleti viszonyát összehasonlítva 4 fontosabb tényezőt emelek ki.

Magyarországon a kínálati oldal jóval elaprózottabb és szervezetlenebb, mint Franciaországban. A termelőtől közvetlenül mindenki vásárolhat gabonát, és mivel nem együttesen értékesítenek, mint a franciák, ezért a termény minősége, homogenitása és a hiányos logisztikai feltételek rontja versenyképességüket a többi Uniós tagállammal szemben. Fontos különbség, hogy a magyar feldolgozóipar korszerűtlen, sok a túlkapacitás, kevés a specifikus termék. Hátrány még a franciákkal szemben, hogy a magyar termelők és a feldolgozó vállalatok egy része nem rendelkezik megfelelő tároló és elosztó háttérrel. Fehér (2013) is kifejti, hogy „változatlanul logisztikai hátrányban vagyunk³².” Míg Franciaországban a koncentráció nemcsak a cégek eltűnését hozta, hanem a felvásárolt és a feldolgozott termékekhez elengedhetetlenül fontos logisztikai háttér bővülését, korszerűsödését, addig Magyarországon csak az elmúlt években változott pozitívan a logisztikai helyzet. Mivel Franciaországban a termékmarketing erőteljesebb, ezért feldolgozóipar is jóval versenyképesebb.

Magyarország számára az egyik legjobb példa lehet a francia, ahol lassan letisztul a piac, hiszen a globalizáció kihívásaira adott válaszok már a megvalósítás fázisába léptek. A megfelelő szervezettség a termelők és a feldolgozók között példaadó lehet hazánk számára is, amit a KAP is támogat.

³² Az uszályos szállítást a Duna alacsony vízszintje nehezíti, ami miatt az uszályok kihasználtsága csupán az 50–60 %-ot éri el. Nem kedvezőbb a kapacitás lehetősége a vasúttársaság(ok) részéről sem, pedig az exportőrök több megoldással is próbálkoznak (saját vagon bérlés, címzett irányvonatok). A vasúttársaságnak még mindig igen szűkös a teljesítménye, mert a legjobb esetben is maximum havi 150 ezer tonnányi gabonát tud továbbítani (Fehér 2013).

4.3 Németország gabonapiaca és kereslete

Németország gabonapiaci helyzete sok tekintetben hasonlít Franciaországhoz. Nagy gabona, illetve búzatermelő régió, feldolgozóipara a belső fogyasztáson túl exportorientált. Jó kikötői adottságokkal rendelkeznek, amelyek az export-import viszonyoknak és a megtelepedő cégeknek kedveznek. A bérleti viszonyok tekintetében, Franciaországhoz hasonlóan magas a földbérleti arány, a '90-es évek közepén a gazdaságok bérelt földterületének aránya Németországban 59%, Franciaországban 60% volt, amely napjainkra tovább emelkedett, Franciaországban 75%, Németországban 63% (Eurostat 2010).

Kronologikus sorrendet követve három jelentősebb időszakot különíthetünk el a gabonapiaci változások terén, ahol is bizonyos szakaszok a francia, bizonyos szakaszok a kelet-európai országokkal mutatnak hasonlóságot.

Az első időszak a KAP elindulása és a '90-es évek közti terminus, amely elsősorban a termelés növelését, a gazdaságok fellendítését és az unión kívüli országoktól való gazdasági védelmet célozta meg. A Németország újraegyesülését követő másfél évtized jelenti a második szakaszt, amikor is jelentős változások következtek be a földtulajdonlásban, a volt szövetségi és állami gazdaságok struktúrájában az új tartományokban.

A keleti tartományok mezőgazdasága közel sem került olyan válságba, mint a magyar agrárgazdaság (Baráth-Nagy 2005). A nyugati tartományok hathatós uniós segítséggel, a nagy visszaesést jelentő 1992-es évet követően jelentős támogatásokkal és átgondolt adópolitikával megakadályozták a mezőgazdaság további mélyrepülését. Nem törekedtek a keleti tartományokban kialakult mezőgazdasági struktúra teljes megváltoztatására sem. Lehetőséget biztosítottak a különböző szervezeti formák akadály nélküli kialakulásának. Annak ellenére, hogy viszonylag több szempontból sikeresnek tekinthető az egyesülés, napjainkban a nyugati és keleti tartományok között továbbra is különbségek vannak. Korábban az NSZK (Burgerné 2003) szabályozása a kisbirtokos gazdálkodás védelmét szolgálta, és korlátozta a birtokszerzést. A csatlakozás után a mezőgazdasági terület 56%-án

nagyüzemek, szövetkezetek és társaságok gazdálkodtak³³. Ezzel szemben a volt NDK területén a szövetkezetek, Kft-k és Rt-k földhasználatának aránya a legjelentősebb, nem ritka az 1000–1500 hektáron gazdálkodó üzem sem (Haszon Agrár 2012).

A harmadik szakasz az EU 10-ek 2004-es csatlakozást követő időszak, amikor is további koncentrációs folyamatok zajlottak. A globalizáció és a betelepülő világcégek hatására a gabonapiac szerkezete és szereplőinek viselkedése a német gabonapiacra is megváltozott. Egy nem teljesen új, de egyre meghatározóbb fogalom került a mindennapi életébe, az agrobiznisz. Mivel az agrobiznisz magában foglalja a teljes élelmiszeri láncot, ezért jelentős keresleti struktúra átalakításhoz vezetett (Agrár Európa Kft).³⁴

Németországban a természeti feltételek viszonylag kedvezőek, a német gazdák pedig korszerű agrotechnikával magas hozamokat érnek el. Az 1960-as években a búzatermelés mintegy 5 millió tonna volt, a kukoricatermelés alig 30 ezer tonna, ez a szám kilencvenes években megháromszorozódott, napjainkban búza esetén 22,3 millió tonna, kukorica esetén 5,4 millió tonna termést jelent (Coceral 2013). A megtermelt gabonafélék (45 millió tonna) egyharmadát feleltetik az állatokkal, a fennmaradó kétharmados rész, 50-50%-ban a szövetkezetek³⁵ és kereskedők, illetve a feldolgozó vállalatok osztoznak meg (Bundesministerium für

³³ Az úgynevezett „növekedési küszöb” (Wachstumsschwelle) folyamatosan felfelé tolódik. A nyolcvanas évekbeli 30 hektárral szemben (korábbi tartományok), 2001-ben egész Németországra vonatkoztatva 75 ha jelentette már ezt a küszöbértéket (Agrarbericht, 2004).

³⁴ Az agrobiznisz (agrobiznisz) magába foglalja a teljes élelmiszeri láncot és ezzel együtt az összes fázist, ami a nyersanyagtermeléstől a fogyasztó asztaláig tart. A mezőgazdaság által igénybevevett termelési eszközöktől kezdve a növényi és állati nyersanyagok előállításán át, az élelmiszer feldolgozáson keresztül az élelmiszer nagy- és kiskereskedelemig.

³⁵ Németországban is nagy hagyománya van a szövetkezésnek. A szövetkezetek 80 ezer (2009-ben 84 ezer) gazdasági és piaci partner tevékenységét szervezték 2010-ben a mezőgazdaságban, az élelmiszeriparban és az élelmiszerkereskedelemben. Itt is koncentráció figyelhető meg, míg 2001-ben 473 db volt, addig 2012-ben 305 db-ra olvadt a számuk.

Ernährung und Landwirtschaft³⁶ - kérdőíves megkeresés 2005). Franciaországhoz hasonlóan jó tárolási, szállítmányozási háttérrel rendelkeznek a német keresleti oldal szereplői, mindenhez napjainkban már a legkorszerűbb technológiai háttér és kiváló marketingeszközök párosulnak.

A német malomipar fejlődését nyomon követve elmondható, hogy gyors struktúraváltással együtt járó erős koncentrációs folyamatok zajlottak. 1950-1951-ben Németországban 18 ezer malom létezett, 1999-ben még 750 db működött, napjainkban már csupán 580 malom végez feldolgozó tevékenységet (VDM³⁷ 2012). Ebből 43 nagy kapacitású malom legalább 50 ezer tonna lisztet őröl évente, ezek állítják elő a piaci kínálat 81 százalékát. További 260 malom egyenként legalább 500 tonna terméket bocsát ki évente. A betakarított mennyiség mintegy harmadát lisztte dolgozzák fel (5,7 millió tonna búzaliszt készül 8 millió tonna búzából), ennek 90%-a a sütőiparba kerül, 5%-a a keményítő- és tésztaipar alapanyagát képezi, 5%-át vásárolják fel a háztartások.

Napjainkban a liszttermelés felét három nagy malomipari cég fedi le, a maradék 50%-on egy nagyobb családi vállalkozás és a „Mittelstand” néven ismert közepes méretű vállalkozások osztoznak (World Grain 2006).

Az egyik nagy malomipari vállalat a Hamburgban székelő, a Good Mills csoporthoz tartozó VK Mühlen AG, amely az egyik legnagyobb malomipari csoport Európában. Németországban 20%-os piaci részesedéssel bír, több, mint 1,5 millió tonna lisztet termel évente, ezzel a második legnagyobb szállítója a liszttermékeknek Németországban. Diverzifikált, magas minőségű termékkörrel rendelkezik. A tulajdonos ausztriai Good Mills Group (korábbi LLI EUR Mills) hét országban van jelen, 29 malommal, mintegy 3 millió tonna búzát dolgoz fel. Az átfogó termékválasztékával a GoodMills csoport teljesen orientálódott a piaci követelményekhez. Hagyományos malomipari termékeket és a különleges ügyfél-

³⁶ BMELV-Bundesministerium für Ernährung und Landwirtschaft

³⁷ Verband Deutscher Mühlen

specifikus lisztkeverékeket értékesítenek a legkülönbözőbb ügyféli kéréseknek eleget téve.

A második legnagyobb cég a németországi piacon a Neuss-ban lévő Werhahn Muehlen KG piacvezető a lisztgyártás és értékesítés terén, továbbá a búzadara, és más malomipari termékek esetén (magyar szempontból fontos, hogy 2005-ben nyitották meg és 2006-ban tovább bővítették a Júlia Malmot, országunk közepén, jó logisztikai és termelési helyzettel). Jelentős malomipari vállalat még Németországban a három családi malomból létrejövő Grain Millers³⁸ holding, több mint 900 ezer tonna búzát őrölnek évente.

A német malomiparban a cégek nagy hányada a "Mittelstand" elnevezésű kis- és közepes méretű vállalkozásokhoz tartozik. Az ország déli részén találhatóak, számos kis- és közepes méretű üzemmel, amelyek gyakran erősítik piaci pozíciójukat alternatív termékekkel az élelmiszer-ellátási láncban (Friessinger Mühle GmbH, Walter Thönebe Flectorfer Mühle GmbH vállalat, Bliesmühle GmbH, Karl Bindewald Kupfermühle GmbH, Saalemühle Alsleben GmbH, Gebr . Engelke Big Mühle Hasede KG). Általában 90-95%-ban családi tulajdonban vannak, az állam is támogatja működésüket például egzisztencia hitelekkel, kedvezményes tőkejuttatásokkal (Várnai 2006), így a külföldi piacokon is versenyképesek tudnak lenni (World Grain 2006).

A ranglétra legalján az évi 500 tonnát nem meghaladó liszttermelésű vállalatok állnak, általában rövid ideig életképesek, és kiesnek a piacról (hasonlóan Magyarországhoz, ahol is szintén tönkrementek a kis tőkeerővel és kapacitással rendelkező cégek).

Annak ellenére, hogy a német malomipart a tőkeerős cégek uralják, mégis az ország sajátosságai, illetve az unión kívüli változó exportlehetőségek rövid- és középtávon nehezen bővíthetővé teszik a lisztértékesítést. Németországban a

³⁸ A három család Bremer Roland Mill Kieserling (Bremen), Mills United Hovestadt és Münstermann (Münster) és Heylmühlen (Bad Langensalza) egyesítette erőit 2004-ben, ezzel összekötötte Grain Millers alapítóinak különböző erősségeit.

búzaliszten kívül a rozsliszt is egyre népszerűbb, mégis értékesítési nehézségek vannak. Az emelkedő alapanyagár (elsősorban búza), továbbá a rendkívül koncentrált belföldi felvevő piac (a liszteknek 90%-a a pékségekhez, ipari felhasználókhoz és kiskereskedelmi láncokba kerül) gyengítik a molnárok alkupozícióit. Annak ellenére, hogy Németország jóval nagyobb ország hazánknál, a nagyobb méretek miatti hatékonyság a fentebb említett okok miatt nem tud érvényre jutni. Ezek az okok vezettek oda, hogy 2002-2008-as évek között a francia molnárokkal a német malomipari vállalatok közül néhány nagyobb cég kartell-megállapodást kötött, amelynek nagy összegű versenyhivatali bírság lett a következménye (Francia Gazdasági Versenyhivatal 2012).

Németországban a takarmányipar mintegy 50 millió sertés, 12 millió szarvasmarha és a nagyszámú (kb. 100 millió) baromfi takarmányozását szolgálja ki. A szakiparágot jellemzően kis-, és középvállalati kategóriába tartozó vállalkozások (Mittelstand) alkotják. Fontos megjegyezni, hogy az átlagos magyar 56-58%-os gabona bekeverési aránnyal szemben a felhasznált gabona Németországban csupán 46 %-os részarányt ér el. Ugyanakkor az élelmiszeripar különböző melléktermékei és hulladékanyagai jelentős arányban (18-20 százalék) kerülnek bekeverésre. Németországban a 2011/2012. gazdasági évben 313 db takarmánykeverő volt, ami az előző évhez képest 2%-os csökkenést jelent. A takarmánykeverők több mint fele az északi régióban található, a piac másik felét a dél és kelet együttesen alkotja. Napjainkban takarmánykeverékből évente kb. 23 millió tonnát állítanak elő (ez a Fefac adatai szerint 1989-ben 15 millió tonna volt).

Németországban az állati takarmánykeverékek közül a sertéstápot állítják elő a legnagyobb arányban. A Fefac 2012-es adatai alapján az összes takarmánykeverékből több mint 40% sertéstáp volt, a baromfitáp és a marhatáp 24 és 29%-ot tett ki. A takarmányiparban a piac 70%-át az első huszonöt vállalat, 55%-át pedig az első tíz németországi takarmányipari cég adja. (ISN³⁹ 2010).

³⁹ISN-Interessengemeinschaft der Schweinehalter Deutschlands e.V.

Az Agravis Raiffeisen AG Münster csoport Északnyugat-Németországban, a helyi sajtóságokat kihasználva (nagy állattenyésztő régió) több mint 2 millió tonna keveréktakarmányt állít elő a haszonállatok többségének. Széles körű tevékenysége által (agrobiznisz) és az egyedi gyártás, a vezetői-tanácsadói szolgáltatások, a szabott üzleti és a fajspecifikus fókusz okán nyereséges tud maradni a piacon.

A Deutsche Tiernahrung Cremer cégcsoport 2,3 millió tonna keveréktakarmány termelésével a német piac domináns szereplője. A közel 100 éves tapasztalattal rendelkező cég központja Düsseldorfban van. A cég profiljához tartozik a saját márkás hagyományos és ügyfélspecifikus keveréktakarmány előállítás, az innovációs technológiák és az értékesítésben az ügyfelek igényeinek maximalizálása, szem előtt tartva az egészségügyi, környezetvédelmi előírásokat.

A harmadik legnagyobb termelő a piacon Bröring Dinklage csoport 1,3 millió tonnás termelésével. Az észak-nyugati régióban vezető szerepet tölt be az állati takarmány előállításában és a mezőgazdasági kereskedelemben. A cégcsoport hat helyszínen működik, és 13 országban vannak kereskedelmi kirendeltségei.

A negyedik nagy takarmányos cég, amely elsősorban a baromfi ellátásra specializálódott, a PHW-MEGA Animal Nutrition vállalat, évi 1,2 millió tonnás kibocsátással. A csoport központja Alsó-Szászországban van. A cégcsoport nemcsak Németország vezető baromfi takarmány előállítója, hanem Európában is rangos helyen áll. Érdekesség, hogy a vállalat 2009 óta részt vesz különböző segélyprogramokban (támogatási projektek Libériában), ahol is saját technológiát telepít és tanít be az ott élő embereknek (akárcsak az ABCD cégek).

További nagyobb cégcsoport a For Farmer Group, Lochem központtal (Hollandia). A cég 1,04 millió tonna keveréktakarmányt állít elő, elsősorban az organikus piacokra. Értékesít Hollandiába, Belgiumba és Németországba.

Összefoglalva megállapítható, hogy Németországban takarmányiparban is jellemzően 1-2 nagy nemzetközi cég van, a többi kis-és közepes méretű, német tulajdonban lévő vállalkozás. Különbség a többi országhoz képest, hogy a német piac

szegmentáltabb, ugyanakkor itt is koncentráció, tisztulás jellemző. Magyarországon a külföldi tőke arány jóval 40% fölött van, kisebb és közepes méretű vállalatok kisebb számban vannak jelen a nagy cégek mellett, mint a német piacon (ez a magyar és német üzemméreték közötti különbséggel és a bel- és külpiaci felvevőpiacokkal magyarázható). A németországi cégek egy része a belföldi piacot célozza kiváló minőségű, specifikus, minden igényt kielégítő takarmánykeverékekkel és szolgáltatásokkal, mások állatfaj-specifikus termékeket gyártanak, amit más országban is igyekeznek elfogadtatni. A többi cég a helyi, regionális igényeket elégíti ki, ahol fontos a kapcsolati tőke és a megbízhatóság, amivel fel tudja venni a versenyt a hasonló profilú vállalatokkal szemben.

A német gabonapiac történetét, kínálati-keresleti oldalát elemezve tehát megállapítható, hogy a kínálati oldal, a francia termelőkhez hasonlóan előnyben részesíti a szövetkezeti rendszeren keresztül történő gabonaértékesítést, ellentétben a magyar termelői magatartással. A keresleti oldalon hazánkhoz hasonlóan erős koncentráció zajlott, azonban a különbség az időtávban keresendő. A németországi és franciaországi keresleti oldalnak jóval több ideje volt a tisztulásra, így érthetőbb, hogy jobban reagáltak és reagálnak a világpiaci változásokra. Magyarországon ezzel szemben a rendszerváltástól indultak a koncentrációsi folyamatok, és főként a 2000-es évektől erősödtek fel, amire a hazai gabonapiaci szereplőknek nem volt ideje kellően felkészülni. Természetesen a jó logisztikai és technológiai háttér is a nyugati államok jobb reagáló-képességét erősíti a magyar vállalatokkal szemben.

4.4. Szlovákia gabonapiaca és kereslete

Szlovákia gabonavertikumának története hasonló Magyarorszáéhoz. A rendszerváltás előtti Csehszlovákiában az állami tulajdonban lévő vállalatokban és a termelőszövetkezetekben folyt a növénytermesztés, állattenyésztés és feldolgozás. A rendszerváltás, majd Szlovákia 1992-es függetlenné válása és 1998 között nem történt kellő mélységű reform. A kuponos privatizáció nehezen átlátható, jellemzően

jelentős politikai kapcsolatokkal rendelkező szlovák tulajdonosi hálózatot hozott létre a gazdaságban. Bár a privatizációs folyamatok 1997 végére az élelmiszeriparban teljes mértékben lezárultak, mivel nem történt érdemi tőkebevonás, sok gazdaság és mezőgazdasági vállalat eszközállománya elavult, és hiányzott a tőke az új gépek, berendezések vásárlásához. Tovább nehezítette a helyzetet, hogy a szlovák lakosság élelmiszer-fogyasztása csökkent, és jelentős visszaesés következett be a marha és sertésállományban, amely visszafogta a takarmány keresletet (Icég, 2003). 1999 után a gabonaipar fejlődését a kormány által bevezetett reformok is segítették, lehetővé téve a külföldi beruházásokat. A gazdasági növekedést erősítő vállalkozóbarát környezetet alakítottak ki, egyszerűsítették az adózást és külföldi stratégiai beruházóknak kedvezményeket nyújtottak. Ennek hatására fokozatosan visszaszorult a fekete- és a szürkegazdaság. A fentebb leírt helyzetet nehezítette az EU-s csatlakozásig, hogy az élelmiszeripar viszonylag sikertelenül vonzotta a külföldi befektetőket (European Commission 2002). A gyenge ipari teljesítmény, a hatalmas ágazati túlkapacitás, továbbá az alacsony versenyképesség, a technológiai avulás, a rossz alkalmazkodóképesség a változó piaci körülményekhez súlyosbította a szlovák élelmiszeripari, így gabonapiaci esélyeket. Az Unió csatlakozását követően gabonafélékből az import élelmiszerek behozatala ugyan megemelkedett, azonban az uniós csatlakozás és a nagy nemzetközi cégek szlovákiai befektetései hatására kialakult az agrobiznisz tevékenység (az egész élelmiszerláncot felölelő vállalatok az ágazat minden szegmensében jelen vannak).

A szlovák agrár-élelmiszeripari láncban a vertikális koordináció jelenleg fontos szerepet tölt be, az elmúlt években a termelők és a mezőgazdasági vállalatok között számottevően erősödött a kapcsolat.

A szlovák mezőgazdaság feltételei a domborzati viszonyoktól és az éghajlattól függően változnak. A síkvidékeken búza és kukorica terem, a legfontosabb mezőgazdasági terület a Dunamenti Alföld. Szlovákiában az átlagos mezőgazdasági földterület 349 ha, a földterületek 20%-a szövetkezetek és

kereskedelmi vállalatok tulajdonában van. Az átlagos családi gazdálkodások 39 hektáron gazdálkodnak (World Bank 2006). A szlovák kínálati oldal EU-s összehasonlításban koncentrált, a keresleti oldalhoz képes azonban még így is elaprózott (2006, 2007-es években körülbelül 1500 gabonatermelő volt Szlovákiában). Búzából 370 ezer, kukoricából 200 ezer hektárt vetettek 2013-ban, amely búza esetén az elmúlt öt évhez képest kismértékű, kukorica esetén több mint 50 ezer hektáros növekedést jelent. Kezdetben a terményt a közraktárak közvetlenül a termelőtől vásárolták fel, majd adták tovább a feldolgozók és kereskedelmi vállalatoknak. A rendszerválás után változott a helyzet és napjainkban a termelő közvetlenül a kereskedővel, a feldolgozó vállalattal áll kapcsolatban. 2004-2008-as évek között a megtermelt gabona kb. 60%-a került a feldolgozóiparba, 20%-a kereskedőkhöz, a többi exportra, esetleg állami felvásárlásra, intervencióra. Az intervenció rendszer életbe lépése kapcsán, a magyar helyzethez hasonlóan, inkább a kereskedelmi cégek vásárolták fel a gabonát és ajánlották fel. Sok kereskedő volt, aki készpénzzel ment a termelőhöz és vásárolt (lengyel, magyar, cseh). Néhány kereskedelmi vállalat, annak ellenére, hogy a vállalat besorolása elsődlegesen nem mezőgazdasági volt, foglalkozott gabona és feldolgozott termékek kereskedelmével (pl.: Glencore).

Az államszocializmus csehszlovákiai kiépítésének időszakában, 1948 és 1960 között államosítás formájában erős koncentrációs folyamatok indultak meg a malomiparban, azért, hogy növeljék a termelés tervezhetőségét és hatékonyságát. 1948-ban 113 társasági és 2317 termelői malom volt, 5 évvel később a számuk jelentősen csökkent, 51 illetve 654 db-ra. Mintegy 10 évvel később már csak 21 vállalati és 511 szövetkezeti malom volt. Ezek az összevonások gyakorlatilag a rendszerváltásig folytatódtak, így a helyi, kis, korábban termelői, majd szövetkezeti tulajdonú malmok száma minimálisra csökkent. A rendszerváltás után, a kuponos privatizáció keretében magánosított malmok esetében ugyanolyan tisztulási folyamat zajlott le, mint Magyarországon: a legkisebb, legkevésbé hatékony malmok csődbe mentek, és különösen 1998 után megindult a malmok reprivatizációja,

korábbi tulajdonosok által az új, tőkeerős szakmai befektetők részére történő értékesítése. A 2004-2005 időszakot 8 cég határozta meg (több mint 80%-os piaci részesedéssel) a szlovák malomipart. A Ceec Agri Policy 2005-ös adatai szerint ebből az első öt malomipari vállalat a liszttermelés 58%-át birtokolta. A magyar tulajdonú ABO Mill Holding 16%-os részt, a PMD-Union 12-17%-ot (később az Agrofert vállalat birtokába került), a Penam 4-9%-ot (Agrofert), a Pohronsky Ruskov malom 11-16%-ot, a Vitaflóra 11-16%-ot, a surányi malom 4-9%-ot, a Sladkovicovo-i malom 11-16%-ot birtokolt (Sociálna sieť firiem v Slovenskej republike 2006). 2006-ban újabb változások zajlottak, amikor is a surányi, a Sladkovicovo-i, Ruskov-i malmok a Veles Kft tulajdonába kerültek. A többszöri átalakulás után napjainkban 12 nagyobb cég határozza meg a piacot (Varga és szerzőtársai 2013), az egész piacból való részesedésük 90%-os, évente 560 ezer tonna rozst és búzát dolgoznak fel. Jellemzően a malomipari cégek a nyugat-szlovák területeken helyezkednek el, kisebb részük a keleti területen, Kassa környékén. A pékségek az ország belsejében a hegyvidéki részeken vannak. Sok kis és nagykereskedelmi partner értékesít lisztet és egyéb malomipari termékeket, ennek oka az ország földrajzi viszonyaiban keresendő, hiszen a malmoktól el kell juttatni a lisztet a fogyasztókig. Mivel a szlovák belső piac szűk, a lisztfogyasztás stagnálónak (kissé csökkenőnek) mondható, ezért különböző stratégiák alakultak ki. Az egyik stratégia az egész élelmiszerláncot lefedő vertikális integráció. Ezt a stratégiát követi az Agrofert nevű cseh cég. Így a gabona felvásárlása, feldolgozása, értékesítése, tárolása, illetve kis- és nagykereskedelemben történő értékesítése, szállítása is a cégcsoporton belül valósul meg. Működése hasonló a korábban említett ABCD cégekhez, azzal a különbséggel, hogy a cég vállalatai „csak” a környező országokban vannak jelen. Az Agrofert Holding Penam nevű vállalata révén (többszörös átalakulás és felvásárlás után) 3 malommal és 7 pékséggel Szlovákia meghatározó élelmiszeripari cégévé vált. A liszttermelésben a szlovák piac 25%-át birtokolja, pékipara is jelentős piaci részesedéssel rendelkezik az országban. Másik jelentős malomipari képviselő a gútai malom, amelynek két malma szintén a nyugat-

szlovákiai régióban található. A település története szorosan összefügg a malomipar fejlődésével, a lisztgyártással. A Vitaflóra céget 1990-ben alapították. A modern, svájci technológiával és gabonatóroló silók, és új malomépületek építésével, továbbá kiszolgáló infrastruktúrával váltak versenyképesé a piacon. Magyarország felé az összes liszttermelésük 10%-a kerül értékesítésre. A szlovák piacon 17%-os részesedéssel bírt a cég (Új Szó 2005). A kisebb helyi malmok a helyi éttermek, pékségek, pizzériák igényeit elégítik ki (Zrnoi malom, Trencsényi malom).

Fontos itt megemlíteni, hogy a magyar malomiparnak komoly problémákat jelentett a csatlakozást követően a szlovák liszt megjelenése. Olcsó ára és rosszabb minősége erős kihívás elé állította a hazai malomipari szereplőket⁴⁰ (Új szó 2004). Pótsa Zsófia (2011) szerint „a malomipar szempontjából ugyanakkor változatlanul veszélyforrást jelent, hogy olcsóbb szlovák, lengyel és román liszt jelenik meg a hazai boltokban, bár egyelőre a búzaárviszonyok e tagországokban is kialakulatlanok. A külföldi lisztek behozatala akadályozta meg azt is, hogy a molnárok a lisztárakat a tavaszi, 80 ezer forint feletti felvásárlási búzaárakhoz igazítsák. Emiatt az iparágnak az elmúlt hónapokban jelentős veszteségeket kellett elkönyvelni, és ez – az egyébként is meglévő forgóeszköz-ellátottsági gondok mellett – hozzájárul ahhoz, hogy nem tud intenzív vevőként lépni a búzapiacra.”

Egyetértek a Gabonaszövetség jelenlegi és volt főtitkárával, Makay Györggyel, hiszen a kérdőíves megkeresések kapcsán is a cégek többsége sérelmezte a rosszabb minőségű szlovák liszt térnyerését, elsősorban az észak-, és észak-keleti régiókban, továbbá a kiskereskedelmi üzletláncokban. Elmondták azt is, hogy az előállítási költség olcsóbb, ami az alacsonyabb munkabérekkel és adókedvezményekkel magyarázható ebben az időszakban.

⁴⁰ 2005-ben rossz minőségű Szlovákiából származó lisztre bukkant a magyar Penny Market élelmiszerláncban a Pest Megyei Állategészségügyi és Élelmiszer Ellenőrző Állomás. Az érintett gútai Vitaflóra társaság viszont cáfolta a híreket. Makay György és a Pest Megyei Élelmiszer Állomás igazgatója szerint is a lisztek sikértartalma alacsonyabb volt az előírtnál, viszont mire visszavonták volna a boltokból, addigra az olcsóbb ár miatt az összes liszt elfogyott (Új Szó 2004).

Szlovákiában a Magyarországról érkező liszt piaci részesedése 50% körül mozgott 2010-ig, ezt követően már csak 20-30%-ot képviselt. A szlovák piacon a magyar liszt mellett fő versenytársnak a cseh és a lengyel lisztek tekinthetők (AKI 2013).

A szlovákiai malomipari szereplők számára az egyik kitörési pont a nyugat-európai malomipari vállalatokhoz hasonlóan a müzlik, gabonapelyhek előállítására lett. Szlovákiában tapasztalatok szerint nagy népszerűségnek örvendenek az egészséges, magas rost és ásványi anyagokkal, valamint vitaminokkal dúsított gabonaalapú termékek a vásárlók körében. A reggeli gabonapelyhek egyik legnagyobb forgalmazója, a Cereal Partners Slovak Republic kereskedő cég megtartotta a vezető szerepét, ami 2012-ben 24%-os a piaci részesedést jelentett. Természetesen a siker a márkázásban is keresendő (pl.: Nestlé müzli, Nesquik, Chocapic, Fitness, Cini Mini, Gold Pehely).

Szlovákiában takarmánykeverékekből 1997-ben 1,4 millió tonnát állítottak elő, napjainkban ez már csak 700 ezer tonnára tehető. A Fefac (2013) adatai szerint 2 premixet előállító üzem, 17 keveréktakarmány gyártó és 19 egyéb vállalat van jelen a piacon Szlovákiában. A 700 ezer tonna keveréktakarmányból a sertés és baromfi keverékek kicsivel több, mint 30-30%-os arányt, a szarvasmarha keveréktakarmány 30%-os, az egyéb állatok 2%-os részarányt képviselnek. Számos vállalat fő tevékenysége a kereskedelem, mivel nem rendelkezik kellő technológiai háttérrel. A takarmányiparban jelentős szereplők még a takarmány-adalékanyaggal kereskedő cégek, melyek aktivitása fokozódik. Emellett a takarmányozáshoz szükséges kiegészítő termékeket gyártó gyógyszeripari cégek részesedése is fokozatosan nő. Ezek a cégek külföldről szállítanak, és általában kereskedelmi ügynökségeik által jelennek meg a mezőgazdasági vásárlók és keveréktakarmányt előállítók körében (Riafe 2006). Szlovákiában is egyre erőteljesebben terjed a kisállat-eledel előállítók száma, a termelés volumene nő, ahogy az egész világon is. Több külföldi nagyvállalat is beépült a szlovákiai takarmányiparba, bár ezek elsősorban az állateledel piacon vannak jelen (Cargill: Purina, korábbi Provimi termékek). Jelentős

részesedéssel bír a csehországi Agrofert cégcsoport, amelynek több leányvállalata nemcsak a szlovák takarmányiparban, hanem e tevékenység kiegészítő ágazataival is foglalkozik. Az Agrofert egyik vállalata az AFEED, amelynek székhelye Pozsony, és egyik fő gyártója és forgalmazója a takarmány-adalékanyagoknak és premixeknek Szlovákiában. Takarmányt állít elő a VKS Trnava, ami jelenleg a legmodernebb ilyen típusú üzem Szlovákiában. Az Agrofert cégcsoport 2008-ban megvásárolta a Belar céget, amely szintén fontos szereplője volt a szlovák piacnak. Ezáltal az Agrofert piaci részesedése tovább nőtt.

A Trend (2008) adatai szerint 2006-ban a keveréktakarmány piacon 6-7 cég az összes termelés 55%-át birtokolta (Belar csoport, Agronovaz, Pol'nonákupy Bebrava Trenčény, Povazan, Gemernákup).

Összességében a szlovákiai takarmánypiacon néhány hazai és külföldi tulajdonban lévő vállalat uralja a piacot, ezen felül a keveréktakarmány-előállítás másik részét a kisüzemek és az állattenyésztő üzemek teszik ki. Itt is fontos piaci tényező, hogy egyéni igényekhez is igazodnak, bizonyos felvásárlói csoportoknak speciális keveréktakarmányokat állítanak elő. A kisebb, szlovákiai családi vállalkozások a helyi igényeket elégítik ki (pl.: Tomas Kft.).

Összegezve megállapítható, hogy a szlovák malom- és takarmányiparban nagyobb a külföldi tőke (elsősorban cseh) aránya, mint a magyar keresleti oldal szereplői között. Fontos különbség még, hogy a rendszerváltás után néhány üzletember kezébe került a termelő üzemek jelentős része, akik inkább vállalkozók, mint sem szakemberek, sok esetben a politika és a közélet szereplői voltak, és akik adták-vették a cégeket egymás között. Emellett Szlovákia importorientáltabb is Magyarországnál a földrajzi és termelési sajátosságok okán. Magyarországtól eltérően a nehézipar erőteljessége és az ezzel együtt járó szállítmányozás, továbbá az import nagy részaránya a kereskedelmi tevékenységet erősíti Szlovákiában. Az ABCD cégek az országban közvetítő partnereken keresztül (Cargill-Purina), vagy raktárkapacitáson (ADM), illetve a szállítmányozás által (Glencore) vannak jelen.

4.5. A magyar, a francia, a német és a szlovák gabonaipar összevetése

Az EU két legfontosabb gabonatermelő- és feldolgozó államára, Franciaországra és Németországra, valamint a Szlovákiára és Magyarországra vonatkozó irodalom összevetéséből megállapítható volt, hogy bár mindegyik állam esetében folyamatos koncentráció figyelhető meg, és nő a külföldi tulajdonú vállalkozások szerepe – elsősorban a globalizáció, a liberalizáció és a fokozódó verseny hatására – ennek ellenére jelentős különbségek vannak az EU régi és új tagállamai között e cégek szerepét illetően.

Franciaországban és Németországban a kínálati és keresleti oldalt a közös agrárpolitika létrehozása formálta. A KAP szabályozott „biztonsági hálója” mellett (termelés, felhasználás, export-import szabályozás) az Uniós tagállamoknak előbb a GATT, majd WTO tárgyalások okán beszűkülő exporttámogatási lehetőségekkel, az ezzel együtt fokozódó nemzetközi versennyel, majd az újabb gazdasági nagyhatalmak térhódításával (Kína, Brazília, Japán és a volt FÁK tagállamok) is számolni kellett. A kereskedelem liberalizálása és a 2008-ban kibontakozó gazdasági válság, továbbá az ABCD cégek térnyerése fokozta az átalakulást, így az Unió malom- és takarmányipara erőteljesen koncentrálódott. A 1. táblázat az egyes ágazatok koncentrációs fokát mutatja 2011-2012 között. A táblázatból látható, hogy az Uniós tagállamok malomipara erősebben koncentrálódott, és a 3-10 meghatározó cég több mint 50%-os részt képvisel. A takarmányiparban az egyes országok koncentrációja jóval kiegyenlítettebb egymáshoz képest, itt az első 6-10 cég 40-60%-os nagyságot képvisel.

1. táblázat: A malom- és takarmányipari cégek koncentrációja és tulajdonosi szerkezete 2011-2012 között

Országok	Malomipar	Takarmányipar	Külföldi tulajdonú cégek súlya (malomipar)	Külföldi tulajdonú cégek súlya (takarmányipar)
Franciaország	CR 4 55%	CR 6 43%	<5%	<5%
Németország	CR 3 50%	CR 10 55%	20%	5%
Szlovákia	CR 12 90%	CR 7 55%	>40%	>40%
Magyarország	CR 10 50%	CR 10 60%	43%	42%

(Forrás: Saját kutatás, Irodalmi áttekintés fejezet)

Ha a külföldi tulajdonosi háttérrel rendelkező cégek szerepvállalását vizsgáljuk meg, megállapítható, hogy az újonnan csatlakozott, a szabadpiaci rendszerben még csupán 25 évet eltöltő szlovák és magyar gabonaiiparban jóval nagyobb súllyal jelennek meg e cégek, mint a kiforrott ágazati struktúrával rendelkező Francia- és Németországban. Ez egyértelműen a később induló magyar és szlovák piaci fejlődésnek, a privatizációnak és a nyugat-európai társaságoknál kevésbé versenyképes közép-európai vállalkozásoknak tudható be, amelyek – ha a privatizáció nyomán nem is kerültek külföldi tulajdonba – nem tudták állni a versenyt a külföldi háttérű versenytársakkal, így kiestek vagy kiléptek a piacról.

Összességében tehát megállapíthatjuk, hogy az értekezésben megfogalmazott H1 hipotézis helytálló, az EU 15-höz tartozó Francia- és Németország malom- és takarmányipara más utat járt be, mint az EU 10-hez tartozó Szlovákia és Magyarország azonos ágazatba tartozó cégei, éppen ezért jóval nagyobb ezen államokban a külföldi háttérű cégek piaci részaránya.

4.6. Magyarország gabonapiaca és kereslete

Az elmúlt 50 évben Magyarország gabonapiacát inkább külső politikai és gazdasági tényezők határozták meg. A II. világháború után, 1947-től a kötött tervgazdálkodás időszaka következett, amely jelentős túlkapacitásokat hagyott maga után. A rendszerváltás, majd az uniós csatlakozás megbolygatta a vállalatok tulajdonviszonyait, struktúráját és a mezőgazdaságban dolgozók gondolkodását,

viselkedését. A korábbi biztos értékesítési lehetőségek eltűntek, új, agresszív versenytársak jelentek meg, hangsúlyossá vált a jó minőségű alapanyag és feldolgozott termék iránti kereslet. Az információk mennyiségének gyors növekedése ugyancsak gyors adaptációt követelt az „új” piac szereplőitől.

Hazánk Európa legjobb termőföld ellátottságú országai közé tartozik. A növénytermelés és az állattenyésztés körülbelül kétharmad-egyharmad arányú. A két legfontosabb gabonaféle, a búza és kukorica az összes termőterület felét foglalja el. Még a búza és kukorica vetésterülete kisebb változással állandónak tekinthető (2013-as KSH adatok szerint 1-1,2 és 1-1,4 millió hektár között változott az elmúlt 20-25 évben), addig a termés mennyisége erősen évjáratfüggő. A búza- és kukoricatermelés fedezni tudja az ország szükségletét, sőt kivitelre is marad elegendő mennyiség. A búza az ország minden gabonatermelésre alkalmas táján elterjedt, legfontosabb termelési körzetei a Tiszántúl lösztablái (Körös-Maros köze, szolnoki, hajdúsági löszhát), a heves-borsodi síkság, az észak-bácskai löszhát, a Mezőföld, Dél-Tolna és a Kisalföld területei. A kukoricát elsősorban takarmányozásra használják, a bioetanol térhódítása kapcsán napjainkban erre a célra is történik jelentősebb mennyiség felvásárlása. Termelése kiterjed az ország minden tájára, de különösen jelentős a Tiszántúlon, a Dél-Dunántúlon és a Körös-Maros közén. Magyarország Európa búza és kukoricatermelésében 1-5%-al részesedik, mindkét termény exportcikk. Az export különösen 1990 után vált fontossá, mert bár a rendszerváltás előtt biztos piaca volt a gabonának nemcsak belföldön, hanem a Szovjetunió felé is, a gabona zömében „bőrbe csomagolva”, állati termék formájában került exportra. A rendszerváltás után az állattenyésztés csökkenése okán jelentős mennyiségű gabonafelesleg jelent meg az országban, amelynek a piacon kellett gazdát találni. Ebben az időszakban jelentek meg a kereskedelmi cégek, továbbá kereskedelmi tevékenységgel is foglalkozó bel- és külföldi vállalatok. Ez nemcsak a gabonapiaci struktúrát rendezte át, hanem a szereplők viselkedését is. Előtérbe került a logisztika és szállítmányozás. Azonban az országnak még napjainkban is komoly szervezést és plusz költséget jelent a gabona exportálása. Hazánknak nagy hátránya, hogy nem

rendelkezik tengeri kikötővel, a Duna az év viszonylag rövid időszakában hajózható teljes uszályrakománnyal, és az alkalmankénti alacsony vízszint vagy a jégzajlás korlátozza a kivitelt. Magyarországnak több mint 25 kikötője van a Dunán. Ezeknek egy része gabonakereskedő vállalatok tulajdonában van, másik részük a közraktárak telephelyein található. A bőséges intervenciós éveket követően sokan léptek a raktározás piacára, ugyanakkor a gazdasági válság, az ingadozó termés kínálat és egyéb tényezők kivonulásra kényszerítették az olyan szereplőket, akik elsősorban nem mezőgazdasági tevékenységgel foglalkoztak. Az egyik legnagyobb tárolókapacitást kiépítő és nagy tervekkel Magyarországra érkező svájci cég⁴¹ 1 év alatt elhagyta a piacot⁴².

A rendszerváltás után hazánk kedvező feltételeket teremtett a külföldi befektetők számára, bár a befektetési célpontok jellemzően korszerűtlen üzemek voltak. Mind a hazai, mind a külföldi befektetők száma növekedett ebben az időszakban. A későbbiekben azok a magyar és nemzetközi tulajdonban lévő vállalatok tudtak fennmaradni, amelyek jól ismerték az ország és környező országok adottságait. Stratégiájuk hosszú távra vonatkozott, és gyors reagáló képességgel párosuló nagy tőkeerővel rendelkeztek.

Az alábbiakban bővebben kifejtem az egyes, a gabonapiac keresleti oldal változását befolyásoló időszakokat.

⁴¹ „Az idén mintegy 10 százalék körüli piaci részesedés megszerzését tartja reálisnak a magyar közraktározási piacon az év elején az SGS csoport által létrehozott SGS Közraktár Zrt.” (Világgazdaság, 2011).

⁴² „Várhatóan idén (2012 – a szerző) is folytatódik a közraktári piac vesszőfutása: a négy szereplősre zsugorodott piac tovább erodálódik – tudta meg lapunk –, miután alig egyéves működés után a kivonulás mellett döntött az SGS Közraktár svájci tulajdonosa. A döntésben a részleteket ismerők szerint elsősorban a politikai kockázatok és a bizonytalanság, a nem befektetőbarát környezet, a finanszírozást meghatározó országgok kockázati felárak alakulása játszott meghatározó szerepet. Az új cég azt is rosszul viselte, hogy sem a termelői oldal, sem a versenytársak hozzáállása nem változott érdemben, és csak a potenciális letevők egy része volt hajlandó elfogadni a cég minőségi és szerződési feltételeit, illetve megfizetni a szolgáltatások valós költségét (Napi Gazdaság 2012).

3.6.1. Történeti áttekintés 1960-1990 között

A szocialista tervgazdasági időszakban a gabonafélék felvásárlására és értékesítésére kizárólagosan, az 1962-ben megalakult Gabona Tröszt (Malomipari és Terményforgalmi Tröszt)⁴³ volt jogosult, a gabonát hatósági beavatkozással osztották el a felhasználók a kül- és belkereskedelem között, jórészt kizárva a piaci automatizmusokat (Mohácsi, 1990). Vagyis az állam a gabonatermelés tervszámait, az elosztást helyét, a kereskedelem irányát és nagyságát, továbbá az árakat is meghatározta, ezért gyakorlatilag ebben az időszakban a Tröszt tekinthető az egyetlen piaci szereplőnek. A külkereskedelmet az Agrimpex Külkereskedelmi Vállalat végezte. A termékforgalmazásban lényeges változást hozott 1968-ban a többszoros értékesítés szisztéma bevezetése, amely során a termények központi elosztását számottevő hányadban a termelő és kereskedelmi vállalatok árukapcsolata váltotta fel. További változást hozott az 1970-ben életbe lépő szabad takarmányforgalmazás rendje, amely után a kukoricát, az árpat és a zabot szabadon adhatták-vehették a gazdaságok (az étkezési búza kizárólagos forgalmazója továbbra is a Gabona Tröszt volt). A hetvenes évek végére feloldották a búza kizárólagos forgalmazásának rendjét⁴⁴, illetve a mezőgazdasági termelő egységek az általuk előállított terméket bárkinek eladhatták. Mindezek a változások azt eredményezték, hogy a hetvenes évek végén kezdtek megerősödni a Gabona Tröszttel párhuzamosan működő társulások, amelyek kezdetben a gabonaipartól való függetlenedést, az önellátást tűzték ki célul. A '80-as években országos hálózattá nőttek ki magukat, és a tröszt versenytársaként, forgalmazóként (saját elosztás-értékesítés) jelentek meg a gabonapiacra. A Takarmánytársulás⁴⁵ 1977-ben három vállalatból jött létre, e csírából alakultak ki a korszerű takarmányozási rendszerek. Az ágazati tárca

⁴³ A Gabona Tröszt 19 megyei gabonaforgalmi és malomipari vállalatot foglalt magában, 480 telephellyel.

⁴⁴ 1978. január 1-től a Gabona Tröszt forgalmazói monopóliuma megszűnt.

⁴⁵ A Takarmánytársulás az Agárdi, a Bábolnai és a Környei Mezőgazdasági Kombinát vezetésével alakult ki. A társulás biztosította a kész tápokot, a premixeket és a fehérjetakarmányokat, amit az üzemek a saját keverőikben keverték össze a megtermelt gabonával.

támogatásával az állattenyésztési és a takarmányozási rendszerek is megerősödtek a belföldi piacon. A '80-as években további agráripari egyesülés jelent meg, a HAGE⁴⁶. Működésének fő célja az élelmiszertermelés vertikális kapcsolatainak javítása volt. Mindemellett a premixgyártás 90%-át birtokolta, továbbá sertés és brojler termelési rendszereket is létrehozott. A Gabona Tröszttel párhuzamosan működő vállalatokból nőtték ki magukat a jelenlegi nagy integrátori tevékenységet folytató cégek és a takarmánygyártással foglalkozó vállalatok.

Összegezve megállapítható, hogy az 1980-as évek végén a termelői oldalon a mezőgazdasági üzemek⁴⁷, a keresleti oldalon pedig a Gabona Tröszt és a takarmányozási társulások voltak jelen a piacon. A forgalom kisebb részét bonyolító Tszkerek, Ágkerek, kiskereskedők és ügynökök a forgalom 3-4%-át adták, szerepük nem volt meghatározó.

A Gabona Tröszt létezése alatt az egyes szereplők, kötött szabályozás mellett egymástól eltérő stratégiát folytattak. A tröszt ideje alatt működő vállalatoknak kevés piaci rés kínálkozott, mivel a vállalatok szerkezetén túl további keretet jelentett az árak hatósági szabályozása. A termelői -, és a kereskedelmi árat, továbbá árrést is rögzítették. Gabonaféle esetén a felvásárló szervezet az ármegegyezésnél $\pm 10\%$ -kal, illetve $\pm 5\%$ -kal térhetett el a tájékoztató ártól. A premixeknek és a takarmánykiegészítőknek nem volt rögzített ára.

Az egyik út a premixgyártó kapacitások megszerzése volt. Ebben az időszakban azonban Magyarországon csak 2 premixgyártó működött. A fehérjetakarmány kereskedelmet egyetlen cég, az Agrimpex bonyolította, a vállalatok ezen a csatornán keresztül juthattak a takarmány-összetevőkhöz. A beszerzésből és eladásból származó nyereség, illetve az árfolyam különbözetből adódó nyereség a tröszt-höz folyt be.

A kínálati oldal piaci szereplői számára a társulások adták a másik kitörési pontot. Ezek rendszereiken keresztül integrálták a gazdaságok jelentős részét.

⁴⁶ A Hajdúsági Agráripari Egyesülés elsősorban termelő szervezeteket és állami gazdaságokat tömörítette.

⁴⁷ TSZ-ek és állami gazdaságok.

Mohácsi (1990) szerint a mezőgazdaságon belüli szemestermény-forgalom mintegy 75-80%-a valamilyen formában a takarmányozási rendszereken keresztül zajlott. Nemcsak folyamatosan jutottak szemesterményhez, hanem az általuk előállított és forgalmazott takarmánykeverékeknek, premixeknek, takarmány-kiegészítőknek is biztos piacot jelentettek a takarmányozási rendszeren keresztül a társuláshoz csatlakozott mezőgazdasági üzemek. A rögzített árakat az engedélyezett százalékokon túl a minőségi paraméterekkel, illetve termény visszatartásával történő spekulációkkal lehetett befolyásolni.

1989-1990-től a gabonaforgalmazás átalakult. A kínálati oldal elaprózódott⁴⁸, a föld- és vagyronvesztés, valamint a mezőgazdasági cikkek értékesítési nehézségei, a hitellehetőségek elapadása miatt rengetek TSZ ment csődbe, illetve bomlott fel. Kialakult a hazai mezőgazdaságot még most is jellemző duális struktúra: a kisüzemi és a nagyüzemi gazdaságok, amelyek között kevés a közepes méretű gazdaság. Csupán a legnyereségesebben működő, legjobb vezetéssel rendelkező szövetkezetek maradtak meg, amelyek nagyrészt gazdasági társasággá alakultak, alapjául szolgálva a napjainkban működő mezőgazdasági vállalatoknak. Az elaprózott struktúra miatt nehezebbé és költségesebbé vált az áru összegyűjtése és a felhasználókhöz való eljuttatása, ami fokozta a kereskedői aktivitást. A termelői oldal átalakulása a keresleti oldalon álló szervezetek, vállalatok struktúrájára és viselkedésére nagy hatást gyakorolt, továbbá egyik kiváltója volt a kereskedelemmel foglalkozó cégek

⁴⁸ Az 1990-es években a hazai termelőszövetkezeteken alapuló struktúra drasztikusan átalakult. 1991-92-ben elfogadták a kárpótlási törvényeket, melyek alapján a szocialista rendszer által megkárosított emberek és leszármazottaik (köztük az erőszakos kollektivizálásban földjüktől megfosztott parasztok) kárpótlási jegyeket kaptak, amelyeket földre is beválthattak. A termelőszövetkezeteknek és az állami gazdaságoknak földalapot kellett létrehozniuk, amelyekre licitálhattak a kárpótlási jegy birtokosai. Ezáltal kiszervezték a földeket a TSZ-ek alá. Emellett nevesíteni kellett a szövetkezeti vagyont, és azoknak, akik ki akartak válni a TSZ-ből, ki kellett fizetni a szövetkezeti üzletrészét. A kárpótlási folyamat eredményeként rendkívül elaprózott földbirtokstruktúra alakult ki. Ezen a struktúrán a kistulajdonosok földjeit bérbe vevő nagyüzemi gazdaságok (volt TSZ-ek, állami gazdaságok), valamint kis egyéni gazdaságok jöttek létre, vagyis a mezőgazdasági kínálati struktúra jelentősen elaprózódottá vált (Mohácsi 1990, Borszéki 1992).

számszerű növekedésének is. A keresleti oldal átalakulását segítette még a szabadáras rendszer, a Gabona Tröszt megszűnése, a külkereskedelmi jog kiterjesztése, az árutőzsde megalapítása vagyis a piacgazdaság kiépülése. Ezek a változások jelentették azokat a feltételeket, amelyek a gabonavertikum piaccá válását elősegítették (Borszéki 1992).

A tröszt felbomlása után az utódvállalatok is meghatározó szerepet töltek be a gabonapiacon. A megyei vállalatok szemestermény-felvásárlással, forgalmazással, keveréktakarmány-előállítással és -értékesítéssel, valamint malomipari tevékenységgel foglalkoztak. Egyes cégek premixet is gyártottak. Közös kereskedelmi szervezet a piacon a Gabonakereskedelmi Kft. volt, amely az exportot-importot bonyolította az Agrimpex Rt. mellett. A szolgáltatási tevékenységet a Gamszov⁴⁹ végezte.

A rendszerváltást közvetlenül megelőző és a rendszerváltás időszakában mind a gabonatermelők, mind a feldolgozók helyzetét jelentősen nehezítette a kibontakozó gazdasági válság⁵⁰. Az 1990 utáni pénzhiány sok mezőgazdasági vállalat és feldolgozó csődjét okozta, miközben felértékelődtek az olyan kereskedelmi tevékenységet folytató szereplők, amelyek rendelkeztek a készletfinanszírozáshoz szükséges tőkével.

Ennek hatására és ezzel párhuzamosan 1990-től a nagy forgalmazók között megerősödött a verseny, a külkereskedelemben pedig főként már két cég (Agrimpex, Gabonakereskedelmi Kft.) versengett egymással. A szemestermény elosztásért

⁴⁹ Volt tröszti szolgáltató, az iparág által felhasznált vegyi termékek kereskedelmével, és bizonyos szolgáltatásokkal foglalkozott (Mohácsi, 1990).

⁵⁰ A restriktív (szűkítő) pénzügyi politika miatt egyre nehezebb volt forgóeszköz-hitelekhez jutni, továbbá egyre drágábbá váltak a hitelek (kamatemelkedés). Az MNB (Magyar Nemzeti Bank) által szorgalmazott váltókereskedelem nem jelentett végleges megoldást, mivel a mezőgazdasági vállalatok partnerei nem voltak hajlandók elfogadni a váltókat, így azokat nem lehetett forgatni. Ennek ellenére a rendszerváltás előtt a felvásárolt gabona kétharmadát váltóval fizették ki. Ezzel együtt terjedtek a természetes cserék is. 1990 előtt a Gabona Tröszt egy összegben vette fel a hitelt az MNB-től, később a kereskedelmi bankoktól. A tröszt megszűnésével a megyei vállalatokra hárult ez a szerep, amit nagyban nehezített a vállalatok és a kereskedelmi bankok egymással szembeni bizonytalansága, tapasztalatlansága (Borszéki 1992).

folyó küzdelemben egyes szereplők a magasabb árakkal, többen a termelési rendszerekhez való kapcsolódással, a külkereskedelmi vállalatok eltérő felvásárlási stratégiával (bizományos és betároló) vagy ügynöki hálózaton keresztül próbálták kiszorítani a piacról a többi szereplőt.

A közvetítő kereskedelem szereplői különböző pozíciókból érkeztek a piacra. Egyik esetben a szétesett TSZ központok és a csődbe ment kis malmok tárolóit megszerző, és azokban árut tárolni tudó kiskereskedők, akik a helyi kínálatot gyűjtötték össze és továbbították a nagyobb piaci szereplőknek.

Más esetekben a korábbi értékesítési vállalat vezetői hoztak létre olyan magánvállalatot, amely a vezetői révén jó kapcsolatokat ápolt a külföldi partnerekkel, és el tudta helyezni a felvásárolt gabonát, valamint hitellehetőséghez is jutott akár külföldi, akár belföldi forrásokból.

Több olyan szereplő is volt, aki csupán ígéretekkel csikarta ki a gabonát a termelőtől, azután pedig nem fizette ki az ellenértéket. Ezek elsősorban helyi gabonafelvásárlók voltak, akik az elaprózott kínálati struktúrában és a kialakulatlan és átláthatatlan piaci viszonyok között azonnali pénzfizetési ígéretekkel ki tudták használni a termelők tapasztalatlanságát és a pénzszüke okozta kényszerhelyzetüket.

A közvetítői kereskedelem hatása árformáló volt a gabonapiacon. A közvetítők feladata volt minél nagyobb mennyiségű gabonatermék beszerezése és továbbítása a kereskedelmi vállalatok felé. A haszon a termék eladásából származott. Gyengébb kínálatú években a termék felvásárlása után, esetleges hiánypánik keltéssel, a kereskedelmi árakat felfelé tornázták, amely a későbbiekben a termelői árakra is visszahatott.

3.6.2. Történeti áttekintés 1990-2004 között

A rendszerváltást követően, az állandó piacok elvesztése miatt fontossá vált a gabonatermés minősége és a stabil áruápolások. Az 1990-t követő változások azonban kezdetben nem ebbe az irányba mutattak.

A búza termésátlaga az 1960-as évektől az 1980-as évekig (4-5 t/ha) jelentősen növekedtek. A kukorica termésátlaga az 1970-80-as években dinamikusan

nőtt, a '60-as évekhez képest a '90-es években megduplázódott. Mindkét termény esetében a korszerű biológiai alapok használata (hibridek kerültek a köztermesztésbe), a kemikáliák növekvő felhasználása (NPK műtrágya, növényvédőszer), korszerűbb műszaki-technikai háttér, és a szakértelem erősödése miatt javultak a termés hozamok. Azonban az 1990-es évektől kezdődően a pénzügyi-gazdasági nehézségek (az inputanyagok csökkenő használata a pénzhiány miatt) és a birtokviszonyok változásának hatására, a termésátlagok csökkentek (4,0 t/ha), ill. a terméshozamok mértéke jelentősen megnőtt (Pepó-Sárvári 2011). Lehota (2003) szerint ebben az időszakban a kínálati oldal dekoncentrált, atomisztikus volt, a termék differenciáltsága pedig alacsony. Gyenge volt a termelők informáltsága, a szereplők árakra gyakorolt hatása. A termelőkre a kölcsönös függőség és az alternatív stratégia választás lehetőségének felismerése egyáltalán nem volt jellemző. Egyetértek Lehota (2003) megállapításaival, hiszen összességében a kínálatról elmondható, hogy a sokszereplős termelői háttérrel egy viszonylag kiegyensúlyozatlan termésmennyiség párosult, ami a túlkínálat és a túlkereslet esetén a kínálati és keresleti oldal versenypozícióit gyengítette. A kínálati oldal további problémája, hogy az uniós csatlakozás előtt a termény elhelyezése sem volt megoldott, nem volt elegendő raktár a termelők kezében, a logisztikai háttér is fejletlen volt, ehhez pedig alacsony finanszírozás társult.

A '90-es évek közepétől a gabonaipar fő tevékenységi köreinek (örlés, takarmánygyártás és gabonakereskedelem) szétválása után a malomipari termékek gyártása és a takarmánygyártás külön szakágba került (Guba 2000). A privatizáció⁵¹

⁵¹ Az első mód a decentralizált privatizáció volt. A korábbi trösztökről leválasztották a kis kapacitású malmokat, takarmánykeverőket, gabonátárolókat, majd ezeket egymástól függetlenül értékesítették. A malomiparban még két fajta privatizáció ment végbe. Az egyik vertikális integráció formájában, amikor is a cégek vezetői, a dolgozók és a gabonatermelők számára lehetővé tették a malomipari tulajdonszerzést. A másik mód szerint a menedzsment és a munkavállalók vásárolták meg munkahelyüket az állami MRP (Munkavállalói Résztulajdonosi Program) program keretében. (Farkas Irén, 2001). Mindkét tulajdonosi formának megvolt az a hátránya, hogy a tulajdonosok első sorban rövidtávon voltak profitérdekeltek, a malomipari tevékenység hosszútávon háttérbe szorult (Guba 2000).

a gabonapiacra 3 féle módon valósult meg, amelynek során a szerkezet és a tulajdonviszonyok elaprózódtak. Az időszakra jellemző, hogy a magyar mezőgazdaság jövedelmezősége jelentősen visszaesett, az eladósodottság nőtt, a korszerűsítést célzó beruházások alacsony szinten állandósultak. A hazai birtokszerkezet átalakult, az állami gazdaságok mintegy 900 ezer hektáros területének felét kárpótlásként használták fel. A KGST felbomlása után kelet- és közép-európai exportpiacaink nagy részét elvesztettük. Az állami és szövetkezeti vállalatok élelmiszeripari üzemei magántulajdonba kerültek, a privatizáció után kb. 3000 db élelmiszeripari vállalat működött. Jellemző az időszakra, hogy a közép- és nagyüzemi szervezetek továbbra is nagy erőt képviseltek, a nagyüzemek a területek 40%-át művelték, és ötödük a hazai árutermelés 60%-át fedte (Hazagné 2008). 2002-re 12 állami tulajdonú gazdaság maradt, végül ezeket is eladták, így az összes régi AG magánszemélyeké lett, és magángazdaságok, Kft-k, Rt-k formájában működtek tovább (Horn, 2003).

Az 1992-es privatizációs hullámot követően megkezdődött a sokszereplős felvásárlói (keresleti) piac tisztulása. A malomiparban elsősorban kis kapacitással rendelkező elavult malmokat bezártak. Általában is megindult a koncentrációs folyamat a kereskedők és feldolgozók között. A konszolidációval eltűntek a termelőket megkárosító, a gabonáért nem fizető kereskedők, és csődbe mentek a nem pontosan fizető, megbízhatatlan partnerek. Egyre kevesebb tér maradt a világos túlélési stratégiával nem rendelkező kisebb szereplők számára, akik nem tudtak elég tőkét felhalmozni cégük és technológiájuk megújítására, új kül- és belpiaci kapcsolatok kiépítésére (Horváth 2007). 1999-ben a Gabonaszövetség adatai szerint 84 db működő malom volt, ez 2004-ben tovább csökkent 72-re. Annak ellenére, hogy szűkült a malomipari vállalatok száma, a piaci közepesen koncentrálnak volt mondható. Az ipar be és kilépési korlátai közepesnek tekinthetőek, a kölcsönös függőség felismerése gyenge volt. A termékek differenciáltsága alacsony, a

szereplők árformáló hatása szintén alacsony szinten maradt (LEHOTA 2003). A malomiparban az 1990-2004 közötti időszakban a hazai tulajdon volt a meghatározó (80-85%), 1-2 malomipari cégnél (pl.: a volt Agrograin) a tőke kisebb része nemzetközi befektetők kezében volt.

A takarmányipar fejlődése eltér a malomiparétól abban a tekintetben, hogy a '90-es évek végére erősödő tendenciává vált a különböző országok takarmányiparainak egészét érintő, nemzetközi tőkeforrásokkal finanszírozott takarmányipari átalakulás (Hazagné 2008). Lehota (2003) szerint ebben az időszakban a takarmánygyártásban a külföldi tőke súlya 55-60%-ra tehető. Míg korábban 8 nagy cég uralta a piacot, ezekből a takarmánykeverőkből napjainkra többségük már nemzetközi cégek tulajdona, 1 magyar érdekeltségbe került, 2 pedig a 2008-as válság miatt tönkrement. A nemzetközi cégek üzletpolitikájának hatására a termelési paraméterek egységesedtek (szabott beltartalmi értékek stb.), az alapanyag és végtermék felhasználás is nyomon követhető lett. A tőkeerős vállalatok maguk forgalmazzák termékeiket, a nagyvevőket közvetlenül szolgálják ki. Hasonlóság a malomiparral, hogy a termékpályára a sokszereplőség jellemző. A takarmányiparban is jelentős csökkenés volt figyelhető meg az előállító üzemek számában, a koncentráció közepes szinten mozgott.

A 2004 előtti időszakot összegezve elmondható, hogy a kínálati struktúra továbbra is elaprózódott, a keresleti oldalon egy tisztulási folyamat és „nemzetköziesedés” indult meg. A gyorsabb alkalmazkodású, nagy múltú, külföldi tőkével is rendelkező cégek jelentős befolyásra tettek szert a hazai gabonapiacra. Stratégiájuk a hazai piaci szereplőkéhez képest cél- és piacorientáltabb volt, nemcsak belföldi, hanem regionális és uniós szinten is.

3.6.3. Történeti áttekintés 2004-től napjainkig

Azzal, hogy 2004. május 1-én Magyarország csatlakozott az Európai Unióhoz, belépett a KAP rendszerébe. Ezzel a lépéssel a hazai mezőgazdaság és a feldolgozóipar egy új piaci rendszerbe került, ami kikényszerítette az új rendszerhez való alkalmazkodást.

A magyar gabonapiac keresleti oldala 2004-2007 között

Az Unió importkvóták bevezetése hazánkat és a piaci szereplőket nem érintette, mivel az ország gabonaexportőri pozícióban volt. A gabonapiac keresleti oldalán a legnagyobb változást az intervenciós rendszer bevezetése, valamint az áruk, így a gabona unión belüli szabad áramlása jelentette. Az intervenciós rendszer életbe lépése egy régi-új keresleti szereplő, az állam belépését is jelentette a gabonapiacra. Az állam tulajdonában jelentős mennyiségű gabona volt a 2004-2007 közötti időszakban, amely gyengítette a keresleti oldalon álló szereplők áralku pozícióját, a beszerzést, az értékesítést és a készletezést pedig erőteljesen alakította.

2004-2006 között Magyarországon rekord méretű, évenként több mint 14 millió tonnás búza és kukoricatermés volt, és az ennek hatására kialakult alacsony árak⁵² előtérbe helyezték a csatlakozással életbe lépő gabona intervenciót. Magyarországon az intervenciós szabályozás fontosságát és elsődlegességét az intervencióra felajánlott gabona mennyiségével és a felajánlások számával lehet igazolni (Keményné 2007). A csatlakozás első két évében nagy mennyiségű búzát (2,5 millió tonna) és kukoricát (5,3 millió tonna) vásárolt fel az állam (2. táblázat). A termés több mint negyede került intervencióra, ebből a kétharmadát a kukorica tette ki. A 2006-os évtől a felvásárlás intenzitása a csökkenő kínálat és növekvő kereslet, továbbá az emelkedő euró árfolyam következtében megugró gabonaárak okán jelentősen visszaesett.

Az 2. táblázatból látható, hogy a 101,31 eurós (24-25 ezer forint körüli) tonnánkénti intervenciós árat jóval meghaladó árak jellemezték a piacot 2006 után.

⁵² A csatlakozás után az intervenciós árszint (101,31 euró+0,46 eurocent havi növekmény, 24-25 ezer forint) novemberben magasabb volt, mint a hazai termelői árak, éppen ezért sokan éltek az intervenciós lehetőséggel, így a termés 29%-a került intervencióra.

2. táblázat: A felvásárolt intervenciós búza és kukoricakészletek alakulása az egyes gazdasági években 2004-2010 között

Gazdasági évek	Felvásárolt intervenciós búza		Felvásárolt intervenciós kukorica	
	tonna	Ft/tonna	tonna	Ft/tonna
2004/2005	1 530 607	20 500	2 254 374	20 900
2005/2006	926 520	26 300	3 198 148	25 800
2006/2007	0	0	1 541	45 300
2008/2009	30 393	40 100	444 709	28 200
2009/2010	127 524	29 900	0	0

(Forrás: MVH statisztikai nyilvántartás 2012. A felvásárlások táblázata mutatja, hogy a kiértékelésre került gabonák közül, végül mely tételek, milyen mennyiségben kerültek elfogadásra. Az adatok tartalmazzák a megítélt vételárat is).

Az intervenció első két évében történő jelentős felajánlások hatására a Mezőgazdasági és Vidékfejlesztési Hivatal is több elemzést jelentetett meg. Ebből az egyik tanulmányában megjelent számítások alátámasztják, hogy a gabonapiac valamennyi szereplője élt az intervenció kínálta lehetőséggel a 2004-2006-os időszakban. Rieger (2006) szerint a 2004/2005. gazdasági évben, az intervenciós időszak alatt az összes felajánlás 981 db volt. Ebből az első négy felajánló 21%-ot, 155 db felajánló több mint 55%-ot, a maradék 822 db felajánlás 24%-ot tett ki. Rieger utal arra is, hogy a vállalkozások nagy valószínűséggel jelentős mennyiséget a szabadpiacon vásároltak, és közvetítói kereskedőként vettek részt az intervencióban. Ezt támasztja alá az elvégzett kérdőíves felmérés is, amely szerint a nagyobb kereskedők, feldolgozók és integrátorok a gabonafelvásárlásuk 10-20%-át intervencióra adták, a kisebb kereskedők a felvásárolt termény több mint felét ajánlották fel intervencióra. A kereskedői és termelői felajánlások esetében 60:40%-os arány volt jellemző. Az intervenciós ár és rendszer⁵³ a raktárral rendelkező

⁵³ Regressziós számításokkal is igazolható, hogy az intervenciós ár hatása átlagos, vagy annál jobb években 50%-os nagysággal bír a gabonafélék termelői árának kialakulásában. Az intervenciós árszint az exportárakat is

gabonatulajdonosok számára különösen jó volt, hiszen a gabona intervenciós raktározásáért pénzt kaptak. A feldolgozóknak és a kereskedőknek viszont a korábbi éveknél magasabb árszintet jelentett, gyengítve a korábbi jobb alkupozíciójukat. Az intervenció a hazai logisztikai viszonyokat is megbolygatta. Rieger (2006) szerint az uniós gabonaintervenció hazai végrehajtása során a legnagyobb probléma kétségtelenül a felvásárolt készletek raktározásához szükséges raktárkapacitás biztosítása volt. Az intervenció kezdetén, 2004 őszén, igen jelentős raktárhiány mutatkozott. Az MVH a piacon tapasztalható raktárhiány következtében kénytelen volt az intervenciós felajánlást raktárral együtt elfogadni, és ezzel olyan raktárak is intervenciós raktárakká váltak, amelyek hosszabb távon intervenciós raktározási célra nem feleltek meg, és ezért a későbbiekben ezekből a raktárakból az intervenciós készletet a nemzeti költségvetés terhére át kellett tárolni. A raktárhelyzet a későbbiekben megváltozott. Kialakult egy megfelelő raktárkínálat, köszönhetően az időközben megvalósított mintegy 4 millió tonna új kapacitást teremtő programnak, a felgyorsult intervenciós készletértékesítésnek, illetve a 2007-től kialakuló keresleti pozícióban lévő gabona-világpiaci helyzetnek. A jelentős termelőkapacitások épülése és az új (a raktározásra alapozó) piaci szereplők megjelenése élénkítette a gabonakereskedelmet.

A közraktározás fontosságáról Kozár már 2004-ben publikált, majd Szőke (2010) is hangsúlyozta jelentőségét a fölös mennyiségű gabona elhelyezése kapcsán (az intervenciós követelményeknek a hazai magántulajdonban lévő tárolók nem volt feleltek meg, illetve kevés megfelelő tároló volt). Ebben az időszakban közraktározás⁵⁴ jó lehetőséget jelentett a gabona értékesítésére, hiszen a termény nagyobb hányadáért előre fizettek a gabonatulajdonosnak, a közraktárjegy átruházható volt, a terményt megbízható körülmények között tárolták. A termelőnek

befolyásolja, hiszen aki elegendő raktárkapacitással rendelkezik, eldöntheti, hogy az exportért vagy intervencióra felajánlott terményért (esetleg raktározásért) fizetett ár a kedvezőbb (Keményné 2007).

⁵⁴2013. évi LXVI. törvény a közraktározásról szóló 1996. évi XLVIII. törvény módosítása

tökéletes előfinanszírozást biztosított a következő vetés-előkészítésre, továbbá a raktározási és a logisztikai probléma⁵⁵ is megoldódott.

Összességében az intervenció megléte a 2004-2007-es időszakban az összes gabonapiaci szereplőnek, továbbá az állami szervezeteknek és az uniónak is befolyásolta döntéseit. A termék időbeni elhelyezése és értékesítése alakította a piacot. 2007-ben megnyílt a lehetőség a meglévő készletek értékesítésére.

A keresleti oldal tovább tisztult, a malomipari cégek száma 2000. évhez képest mintegy felére csökkent, ugyanakkor az összes kapacitás a korszerűsítések és az új malmok építése miatt alig változott⁵⁶. A takarmánygyártók számában is további csökkenés volt megfigyelhető meg, ami az apadó állatállománnyal és a húsipari cégek tönkremenetelével magyarázható. Mind a malom- és a takarmányipari cégeknél, ahol külföldi tőketulajdonlás és menedzsment volt jellemző, a bővítési és terjeszkedési törekvések eredményesek voltak. A nemzetközi cégek megjelenése és a tulajdoni részarányok növekedése (Cargill⁵⁷, Goodmills, Agrifirm, ADM) a hazai cégeket modern, tőkeerős, célorientált vállalatokká tette. A hazai tulajdonban lévő cégek közül többen fel tudták venni a versenyt, de ezeknek a malom-és takarmányipari vállalatoknak az agrobiznisz útjára kellett lépnie, amely esetben saját leányvállalataik jelentették elsősorban a felvevőpiacot⁵⁸.

⁵⁵ A közraktározás különösen alkalmas kölcsön nyújtásával a termelők, a kereskedők rövidlejáratú forgóeszköz igényének kielégítéséhez, lehetőséget adva a termelés és a felhasználás (esetleg belföldi illetve külkereskedelmi értékesítés) közötti időintervallum áthidalására, és módot teremtve - különösen külkereskedelmi értékesítés keretében - kedvezőbb ár illetve árfolyam elérésére. Fontos eszköze lehet az állami intervenciók tevékenységnek, szorosan illeszkedhet a tőzsdei forgalmazásba, mely funkciókkal jelentősen hozzájárul a nemzetgazdaság hatékonyságának, eredményeinek növeléséhez.

⁵⁶ Érdekeség, hogy az egyéb gabonafélék őrlése is előtérbe került, ami a fogyasztói szokások változásával magyarázható.

⁵⁷Az Agrograin (Cargill) ebben az időszakban új gabonátárolót és kikötőt épített Dunaföldváron. Az építkezés 2004-ben indult, a cég ezzel a tároló kapacitással az országban 30 telephellyel rendelkezett (450 ezer tonna raktárkapacitással).

⁵⁸A Gyermely Rt. folyamatosan bővült, 1992-ben takarmányüzem, 2002-ben tésztagyár, 2012-ben új malom került átadásra. A Bonafarm cégcsoport pedig felvásárlásokkal jött létre.

A magyar gabonapiac keresleti oldala 2008-2009 között

2007-től fontos változások indultak be a gabonapiacon. Három bő gabonatermésű év után a 2007-2008-as gazdasági évben a gabonapiacon a rendkívül gyenge hazai és világpiaci kínálat, párosulva a fejlődő országok növekvő fogyasztásával, valamint a bioüzemanyag-gyártás által fokozott kereslettel megteremtette egy jelentős áremelkedés fundamentális okait. Ezt fokozta a spekulatív tőke határidős áru piacokra való beáramlása, ami drasztikus áremelkedést okozott. Ezt követően 2008-2009-től az alapanyag kereskedelemben a fekete-tengeri régió nagy kínálata és a kedvezőbb szállítási feltételek erős versenyhelyzetet teremtettek a magyar gabona számára. Emellett a világgazdasági válság miatt jelentős tőke kivonás történt a határidős gabonapiacokról, és a kereslet is lanyhult a válság hatására, így csökkentek az árak. Magyarországon a hazai feldolgozók likviditási gondjaik miatt készletezés helyett szakaszosan vásároltak csak kenyérgabonát, és a külpiazi keresletben is jelentős visszaesés mutatkozott. A kukorica piaci helyzete kedvezőbben alakult, és a folyamatos külpiazi keresletnek köszönhetően az alapanyag ára magasabb szinten mozgott.

Az árrobbanást a 2008-as betakarítás ugyan mérsékelte, de a magas gabonaárakkal párosuló, a mezőgazdaságban is lassan kibontakozó gazdasági válság jelentősen gyengítette a gabonapiac keresleti oldalán állók jövedelempozícióit.

Kemény (2010) szerint, a válság hatása egy adott nemzetgazdasági szektorra alapvetően attól függ, hogy miként érinti azt a kereslet változása és hogy milyen mértékben van kitéve a hitelforrások szűkülésének. Mivel a mezőgazdaságot a magas saját tőke arány jellemzi, és a termékek jövedelemrugalmassága sem magas, elméletileg az következne, hogy a mezőgazdaságot kevésbé érinthetik a válság hatásai, mint más szektorokat. A sérülékenység nem ezekből, hanem az alacsony jövedelmezőségből, a mérsékelt versenyképességből, a korlátozott kockázatviselő képességből fakad, amely már önmagában válságtünet. Az ehhez társuló fogyó pénzügyi tartalékok pedig tovább rontották az ágazat lehetőségeit.

A magyar gabonapiac keresleti oldala 2010-2012 között

A hazai gabonapiacon a válság hatására a kisebb cégeken túl egy nagy gabonapiari vállalat jelentett csődöt 2010-ben. A cégcsoport a magyar Alföldet és a környező országokat is ellátta a feldolgozott termékekkel, elsősorban liszttel és tápokkal. A magyar vállalat úgy látta, hogy az uniós csatlakozás után megnyíló határok biztos felvevőpiacai lehetnek a magyar feldolgozott termékeknek, szolgáltatásoknak. 2007-2008 között összesen 1 milliárd forintot költöttek fejlesztési célú beruházásokra. Az innováció egyik eleme a bioélelmiszer alapanyagok kifejlesztése volt. A másik a romániai piacon a sertés- és baromfityényszési kapacitások növelése. Emellett öt országban, Magyarországon kívül Romániában, Szerbiában és Montenegróban, Szlovákiában és Ukrajnában működő szervezetek fejlesztése és a termelés modernizálása is a vállalat céljai között szerepelt. Túlzott beruházásai azonban egybeesetek a gazdasági válság kibontakozásával, csökkenő kereslettel párosultak, a devizahitelben felvett kölcsön törlesztőrészlete pedig az árfolyam erőteljes változásának következtében megugrott⁵⁹. A 2004-ben csatlakozott országok közül, elsősorban Szlovákia liszttermelése nemcsak a cégcsoport helyzetét, de a többi hazai malom lehetőségeit, jövedelmezőségét rontotta. Ehhez társult még a 2007-es magas alapanyag ár, aminek együttes hatására a magyar malomipari cégek a 2004-2007-es időszak közötti előállítási költségeket nem tudták realizálni a lisztek árában, emiatt az iparágnak jelentős veszteségeket

⁵⁹ 2011 őszén jelentett csődöt az Abo Holding Zrt., amely a tulajdonosa többek közt az Abo Mill Malomipari Zrt.-nek. A társaság fizetési haladékokat kapott, s az 2014-ben sikerült dűlőre jutni a hitelezőkkel. Legalábbis erre utal a legfrissebb hír: „A bíróság jóváhagyta az egyezséget, és megszüntette a fizetési haladékokat - írta a Gazdaság.hu. A nyíregyházi székhelyű csoport komoly akvizíciókat folytatott az elmúlt évtizedben, mind belföldön, mind külföldön (Romániában, Ukrajnában, Szlovákiában). Szintén csődvédelmet kért a csoporthoz tartozó Abo Mix Zrt. és az Abo Trade Zrt., ez utóbbi kérelmét a bíróság elutasította.”

kellett elkönnyelnie. A hazai malomipar szereplői (25 cég⁶⁰) megállapodtak egy olyan egységes árban, amely ellensúlyozta a szlovákiai olcsóbb liszt árát, ez azonban komoly anyagi következményekkel járt a későbbiekben. A jelentős versenyhivatali bírságok sok cég helyzetét tették bizonytalanná.

A gabonakereskedelemben továbbra is az EU-tagállamokba irányuló export volt a meghatározó. Ezzel kapcsolatban Stummer (2010) a kukorica esetében a kereslet erősebb pozícióját tárta fel, Varga és szerzőtársai (2013) pedig a jobb exportértékesítés eszközeit elemezték. A megállapításaikat, és észrevételeiket osztom, ugyanakkor a dolgozat szempontjából, az árnyaltabb kép miatt fontos megemlíteni, hogy az ABCD cégek és más nagyobb kereskedelmi vállalatok jelenléte a világpiacon további export élénkülést hozott. Pozitív hatásnak tekinthető, hogy ezáltal a felvevő piac biztosított, ugyanakkor az árfelhajtó hatás a terményértékesítésben megosztó, hiszen a hazai feldolgozóiparnak drágább alapanyagárat jelent⁶¹.

Összegezve tehát megállapítható, hogy 2004-2012 között jelentős külpiaci változások zajlottak, amelyek erősen formáltak a magyarországi keresleti oldal struktúráját, viselkedését. Hagyományos exportpiacainkon továbbra is erős a verseny a román, bulgár, ukrán, orosz és amerikai szállítókkal. A kínálati oldallal szemben a keresleti oldalra jóval nagyobb hatást gyakorolt és további tisztulási folyamatot generált az uniós csatlakozás, ezt pedig jól jelzi az egyik összeomló magyar

⁶⁰ Az érintett vállalkozások 2005 februárjától 2008 áprilisáig egyeztették egymással egyes malmi búzaőrlemények árát, illetve árának változtatását, és felosztották egymás között a piacot. A kartellben meghatározó szereplők voltak az országos szinten is jelentős malmok, a megállapodás fő irányát elsősorban a közöttük létrejött megállapodás jelenthette. Az országos találkozók jellemzően a legnagyobb, az országos malomipari kapacitás 70-80 százalékát képviselő vállalkozások vettek részt.

⁶¹ Ezek a nemzetközi cégek az agrobiznisz üzletpolitika kapcsán a magyar gabonát leányvállalataiknak is szállítják, és erősen exportorientált kereskedelmi tevékenységet is folytatnak. Tőkeerősek, nyereségorientáltak, több üzletágban is tevékenykednek. Feldolgozó üzemek is a további növekedést célozzák, éppen ezért az alapanyaggal való ellátásuk kulcsfontosságú. E cégek esetleges gabonaiipari veszteségeket más nyereséges üzletágaikkal és a tőzsdéi ügyleteikkel ellensúlyozzák. A termelőket hosszú távra integrálják, a keresleti oldalon pedig jelentős versenyhelyzetet teremtenek a gabonafelvásárlásában, az árakban és a piaci pozíciókban egyaránt.

tulajdonú cég egykori vezérigazgatójának gabonapiaci értékelése⁶². Egyetértek Várossal, hiszen a későbbiekben elvégzett ökonometriai számítások is igazolják, hogy ebben az időszakban a gabonapiac keresleti oldalán fokozódott a koncentráció, sok szereplőnek azáltal, hogy kiesett a piacról vagy stratégiát váltott, megváltozott a viselkedése.

4.6.4. A magyar gabonapiac kínálati oldala 1991-2012 között

Amint az előző fejezetekben bemutattam, 1990 után alapvetően változott meg a kínálati struktúra a hazai mezőgazdaságban, amely jelentős hatást gyakorolt a keresleti oldalra, felértékelve a gabonakereskedelem fontosságát a piacon. A rendkívül elaprózottá váló kínálati oldal esetében kulcstényezővé vált ennek az elaprózott kínálatnak az összegyűjtése, finanszírozása és tárolása.

Az elmúlt két évtizedben azonban jelentős változások következtek be a kínálati oldalban: az életképtelen gazdaságok nagy számban szűntek meg, valamint mérsékelt birtokkoncentráció indult meg.

⁶² Vámos György (2005) szerint „hozzá kell szokni, hogy a magyar piacon – a boltokban is – az uniós társak termékeivel találkozunk, attól függően, hogy hol, milyen áron és milyen technológiával dolgozzák fel a nyersanyagot. Aki jobb minőségben, olcsóbban termel, gazdaságosan dolgoz fel, és ezáltal versenyképesebb, az átmenetileg uralja a piacot. Hazai viszonyaink között a versenyképességet egyelőre nagyban befolyásolja, hogy az olcsó magyar munkaerő mellett elavult üzemeket találunk, holott a kevés emberrel korszerű üzemben végzett munka alacsony hitelkamatok mellett felzárkózási lehetőséget jelenthet. Utóbbiak tekintetében a cseh és szlovák élelmiszeripari cégek előnyben vannak az alacsonyabb (2-4%) kamatlábak miatt, ami értelemszerűen olcsóbb finanszírozást tesz lehetővé. Néhány éven belül azonban minden bizonnyal kiegyenlítődnek az uniós gabonapiac ma még nagyon is érzékelhető, eltérő anomáliái. Ez azt jelenti majd, hogy az osztrák, szlovák, cseh és magyar búza felvásárlási ára pontosan megegyezik majd; – egyebek mellett az energiaárakhoz hasonlóan. Az uniós gabonakereskedelemben is vannak olyan jelek, amelyek a változtatás igényét jelzik. A francia parasztok például az utóbbi években ragaszkodnak ahhoz, hogy saját maguk üzemeljenek a mindig biztos vevőnek számító északolasz malmokkal. Maguk utaznak el tárgyalni, alkudni, és a szállítást is maguk szervezik meg, s ezzel igyekeznek kikapcsolni a közvetítő kereskedelmet. Így ugyanis nagyobb árbevételhez jutnak, és ez a szoros versenyhelyzetben mind fontosabb számukra. A magyar viszonyok között is egyelőre nagyon sok a közvetítő kereskedő, és egyre több zavaros korrump ügy is származik ebből. A feldolgozók viszont csak korlátozott mennyiségben vásárolnak, és egyre inkább szakaszosan az év folyamán. A spekuláció viszont továbbra is velejárója a gabonakereskedelemnek, tehát ettől nem lehet eltekinteni”.

Felmerül a kérdés, hogy vajon ez a birtokkoncentráció, valamint az üzemek számának csökkenése nem hordozott-e magában olyan változást, amely ismét hatással lehet a kínálati oldalra.

3. táblázat: A mezőgazdasági termelők számának alakulása (1991-2010)

Év	Gazdasági szervezetek (ezer db)	Egyéni gazdaságok (ezer db)	Összes gazdaság (ezer db)
1991	2,6	1395,8	1398,3
2000	8,4	958,5	966,9
2003	7,8	765,5	773,4
2005	7,9	706,9	714,8
2007	7,4	618,7	626,1
2010	8,8	566,6	575,4
Változás: 1991 = 100,0			
1991 = 100,0	338,5	40,6	41,2

(Forrás: KSH alapján saját szerkesztés)

Amint a 3. táblából is látszik, valóban drasztikusan, közel 60%-kal csökkent a termelői, kínálati oldal száma az elmúlt két évtizedben. A darabszámok azonban nem kellő részletességgel jelzik a struktúra megváltozását, ehhez azt is meg kell vizsgálni, mekkora földterületen gazdálkodtak a termelők. Ez utóbbi már megfelelő indikátora lehet a gabonatermelő gazdaságok, a kínálati oldal szereplőinek koncentrációjának. A folyamatot 2000 után vizsgálom meg részletesebben.

A 4. táblázat adataiból látható, elsősorban az egyéni gazdaságoknál látható érdemi koncentráció, itt a legkisebb gazdaságok területhasználata felére esett vissza, míg a közepes gazdaságok száma és területe érdemben növekedett. Nem ilyen egyértelmű a helyzet a társas gazdaságok esetében, itt inkább a gazdaságszám növekedéséről és a koncentráció csökkenéséről szól a táblázat.

**4. táblázat: A mezőgazdasági termelők számának és földterületének alakulása
2000 és 2010 között**

Megnevezés	Gazdaságok		Földterülete		Egy gazdaság átlagos területe (ha)
	száma	megoszlása (%)	hektár	megoszlása (%)	
2000					
Egyéni gazdaságok					
10 ha alatti	874040	94,5	928387	35,5	1,06
10-50 ha	43630	4,7	898187	34,4	20,59
50-100 ha	4654	0,5	317613	12,1	68,25
100-300 ha	2218	0,2	351598	13,4	158,52
300 ha felett	249	0	118533	4,5	476,04
Összesen	924791	100	2614318	100	2,83
Gazdasági szervezetek					
10 ha alatti	787	14,6	3067	0,1	3,9
10-50 ha	1356	25,1	40640	1,1	29,97
50-100 ha	593	11	45625	1,2	76,94
100-300 ha	1101	20,4	232724	6,1	211,38
300 ha felett	1555	28,8	3511944	91,6	2258,48
Összesen	5392	100	3834000	100	711,05
2010					
Egyéni gazdaságok					
10 ha alatti	524206	92,3	458519	18,8	0,9
10-50 ha	33325	5,9	709032	29,1	21,3
50-100 ha	5783	1	403092	16,5	69,7
100-300 ha	4214	0,7	712741	29,2	169,1
300 ha felett	354	0,1	153688	6,3	434,1
Összesen	567882	100	2437072	100	4,3
Gazdasági szervezetek					
10 ha alatti	3922	42,8	6058	0,3	1,5
10-50 ha	1678	18,3	41895	1,9	25
50-100 ha	705	7,7	51064	2,3	72,4
100-300 ha	1217	13,3	223818	10,2	183,9
300 ha felett	1649	18	1869853	85,3	1133,9
Összesen	9171	100	2192688	100	239,09

(Forrás: KSH alapján saját szerkesztés)

Ha a két adatsor legfontosabb, 10 hektár területhasználat feletti adatait összeadom, megállapítható, hogy a gabonafelvásárlás számára legfontosabb piaci szegmensben, a kínálati oldalon álló termelők és gazdaságok száma az uniós csatlakozás után sem csökkent érdemben (55 ezerről 48 ezerre), bár kétségtelen tény, hogy az összes földhasználatban 85-ről 89%-ra nőtt az arányuk. Összességében azonban megállapítható, hogy továbbra is sokszereplős az alapanyag-előállítás, és a koncentráció nem nőtt olyan mértékben, ami hatást gyakorolt volna keresleti oldalra, szemben a rendszerváltás idejével.

A hatás inkább fordított volt: a termelői oldalon a változást inkább a nemzetközi cégek agresszív üzletpolitikája generálta (homogén, a keresleti viszonyoknak megfelelő, jó minőségben és nagy mennyiségben kevés a rendelkezésre álló alapanyag iránti igény, lehetőleg hosszú távú, integrációs szerződésekkel biztosítva). A piaci szabályozás hozta intervenció lehetősége, és az ehhez társuló alacsony minőségi paraméterek a régi mederben tartották a termelési kultúrát (mivel a minőségi paraméterek az intervenció felvásárlásnál alacsonyak, ugyanakkor a nemzetközi cégek még vetőmagot is adnak a termés jó minősége érdekében⁶³). A kínálati oldalnak továbbra is problémája, hogy gyenge a szövetkezésre való hajlam (ebben napjainkban már belső törekvések is vannak, és a KAP is támogatólag áll hozzá), ez pedig a felvásárlókkal szemben továbbra is gyengíti alkupozíciójukat, különös tekintettel arra, hogy nem rendelkeznek elegendő tároló kapacitással, logisztikai hátterük pedig gyakran gyenge.

4.7. A magyar gabonapiac keresleti oldalának változása

Az eddigiekben a magyar gabonapiac keresleti oldalának irodalmi áttekintését végeztem el, melynek során sikerült igazolni a magyar és a nyugat-

⁶³ A Vetőmag Szakmai Szövetség és TermékTanács szerint az utántermesztett szaporító anyag felhasználása a 2008-2012 közötti időszak előtt és után is jelentős volt (Varga és szerzőtársai 2013). Az EU nem támogatja a fémzárolt vetőmagok felhasználását.

európai gabonapiac eltérő fejlődését. A továbbiakban a hazai piac statisztikai alapú elemzésére térek rá, melynek célja az irodalmi feldolgozásban már érzékelt változások módszertanilag is megalapozott bizonyítása.

Elsőként a keresleti oldal, mint egész vizsgálatára kerül sor. Az ehhez tartozó hipotézis szerint a magyar gabonaágazat keresleti oldala 2000 és 2012 között jelentősen átrendeződött (H2). Ezt a kijelentést homogenitás-vizsgálattal igazoltam.

A 2000-es, a 2004-es, a 2008-as és a 2012-es üzemi árbevételi listákat nagyság szerint kategóriákba rendeztem (legkisebb árbevételtől a legnagyobbig). Ezen kategóriarendszer segítségével azt elemeztem, hogy az egyes évek ilyen jellegű adatsorai között szignifikáns volt-e az eltérés, vagy nem volt közöttük érdemi különbség.

A homogenitás-vizsgálat első lépéseként feltételezzük, hogy az egymást követő, a változásokat jól reprezentáló időszakok (2000/2004, 2004/2008, 2008/2012) gabonaiipari cégeinek árbevételei között szoros sztochasztikus viszony van. Vagyis az egyes cégek adott éves árbevételei és a 3-4 évvel későbbi árbevételek között szoros a kapcsolat. Ebben az esetben tehát nem történik érdemi struktúraváltás, és elutasítható a H2-ben megfogalmazott hipotézis (a gabonapiac keresleti oldala megváltozott) állítása.

A hipotézis bizonyítására regressziós egyenleteket állítottam fel, ahol az X változót a korábbi év üzemi árbevételei jelentették, az Y változót pedig a későbbi év árbevételei.

A regressziós egyenletek évpáronkénti és ágazonkénti becslése után (összesen 9 egyenlet) minden egyes esetben megképeztem az adott évpár későbbi évének üzemi árbevételeit (várható árbevétel a regressziós egyenletek alapján). Mindezek után elvégeztem a homogenitás-vizsgálatot. Az egyenletekkel becsült árbevételek és a tényleges árbevételek összehasonlításával, a következő kategóriarendszert állítottam fel (5. táblázat).

5. táblázat: A cégek árbevételeinek kategorizálásához használt árbevételsávok ezer forintban

M.e.: ezer Ft.	Y	becsült Y
<10 000	db cég	db cég
<50 000	db cég	db cég
<100 000	db cég	db cég
<200 000	db cég	db cég
<500 000	db cég	db cég
<1 000 000	db cég	db cég
<2 000 000	db cég	db cég
<5 000 000	db cég	db cég
<10 000 000	db cég	db cég
>=10 000 000	db cég	db cég

(Forrás: saját szerkesztés, méretkategóriák a NAV adatbázis alapján)

A Khí-négyzet próbánál az n-2 szabadságfokot használtam, a plusz egy becslés elvégzése miatt. Ezen adatok mellett grafikusán is ábrázoltam a változásokat (1-9. ábra). A grafikonok első részén a külföldi tulajdonban lévő vállalatok szerepelnek, a másik oldalon a hazai tulajdonosokkal rendelkező vállalatok láthatók.

Malomipar

Az 1. ábra mutatja, hogy a magyar tulajdonú malomipari cégek nagy számban és változatos méretben termeltek a 2000. és 2004. évi időszakokban.

A külföldi tulajdonú cégek kisebb számmal, de inkább közepes és nagyobb méretű vállalatokkal voltak jelen a piacon. Az 1. ábrán az is jól látszik, hogy a hazai és a külföldi cégek árbevételének alakulása eltért egymástól. A magyar cégek esetében a 2000. évi árbevételek magasabbak voltak, mint 2004-ben. Az árbevétel csökkenést a piacvesztés (import szlovák liszt), a koncentráció (külföldi és hazai cégek összeolvadása) és az alacsony gabona és lisztárak okozták.

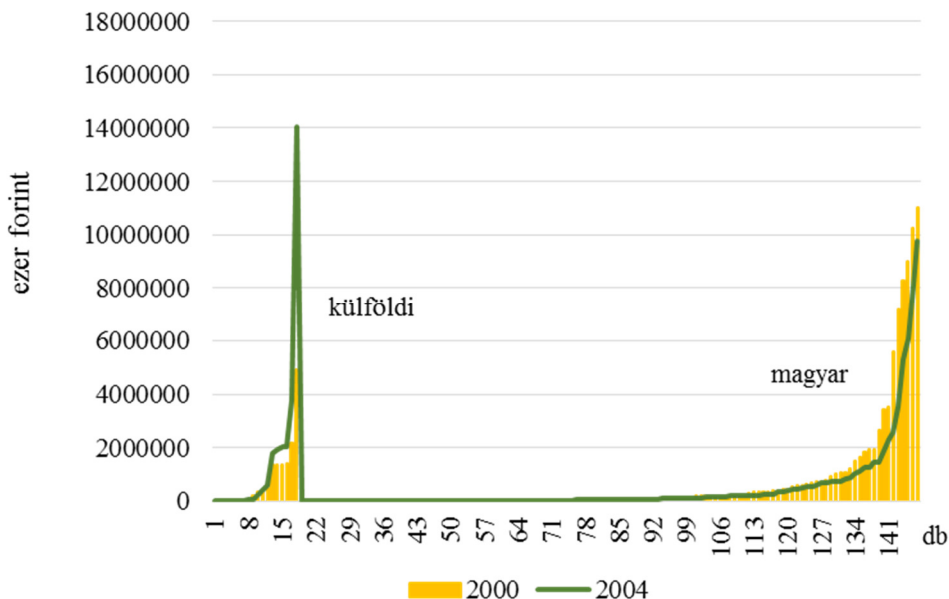

1. ábra: Az árbevétel és cégszám változása 2000-ben és 2004-ben a hazai és külföldi tulajdonban lévő malomipari cégeknél

(Forrás: Saját szerkesztés, a NAV árbevétel adatok alapján)

Látható az is az 1. ábrán, hogy a külföldi cégek 2004-ben felülmúlták a 2000-es árbevételt, a vállalatok növekedtek. Főként a közepes és nagy vállalatok fejlesztettek, illetve magyar cégekben szereztek tulajdont, így struktúrájuk átalakult.

A 2. ábráról leolvasható, hogy 2008-ban mind a külföldi, mind a hazai cégek tudták növelni árbevételüket, kivételt talán csak a legkisebb magyar cégek jelentettek. A legnagyobb nemzetközi háttérű cég megtartotta piacát, a közepes méretű külföldi vállalatok erőteljesebben növekedtek. 2008-ban főként a magyar érdekeltségű vállalatok szerkezete változott meg, úgy, hogy jelentősen növelték árbevételüket. Az árbevétel növekedés oka a gabonaárak emelkedésében keresendő elsősorban (2004-2006 elején a gabonaárak 20-25 ezer forintos, alacsony szinten mozogtak, majd fokozatos emelkedésnek indulva 2007-2008-ban mintegy megduplázódtak a korábbi évekhez képest).

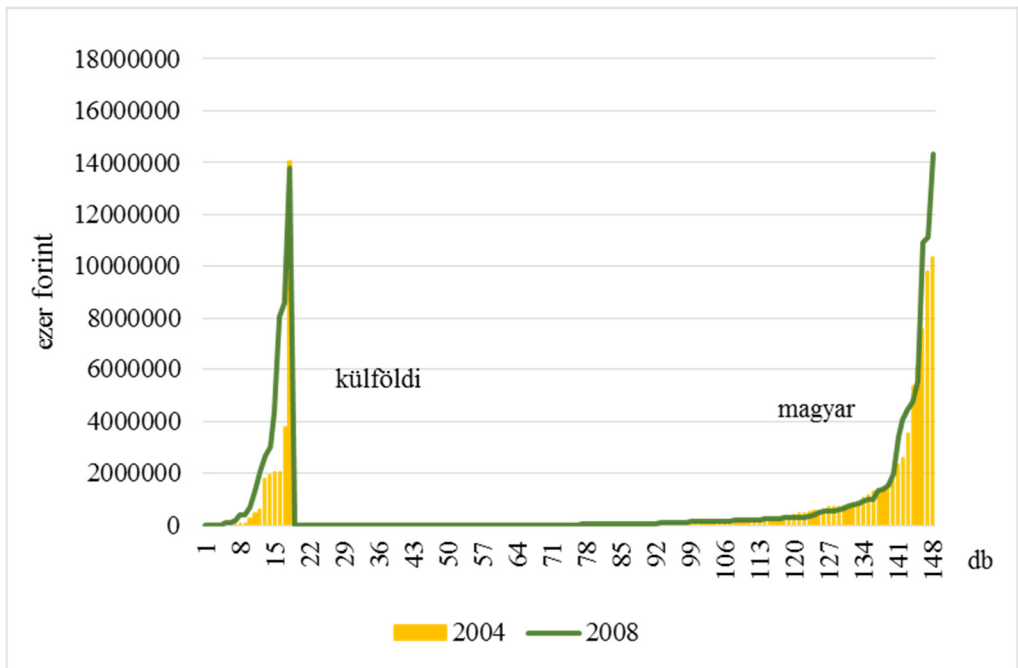

2. ábra: Az árbevétel és cégszám változása 2004-ben és 2008-ban a hazai és külföldi tulajdonban lévő malomipari cégeknél

(Forrás: Saját szerkesztés, a NAV árbevétel adatok alapján)

Azáltal, hogy a cégek növelni tudták árbevételüket⁶⁴, a lisztárak is emelkedtek, így a feldolgozók a 2008-ban érvényesíteni tudták a liszt árában a magas alapanyagár-költséget.

A 3. ábrán jól látható, hogy további árbevétel-emelkedés történt 2008-hoz képest. Érdekes, hogy a külföldi tulajdonú nagyobb és közepes méretű malomipari cégek erőteljesen növekedtek 2012-ben, és a malomipari szereplők száma nem nőtt esetükben. A közepes nagyságú vállalatok tartották pozíciójukat, a nagyobbak markánsabban fejlődtek.

⁶⁴ 2005-2008 között kartellezett 15 malomipari cég, így sikerült a liszt árát szinten tartani.

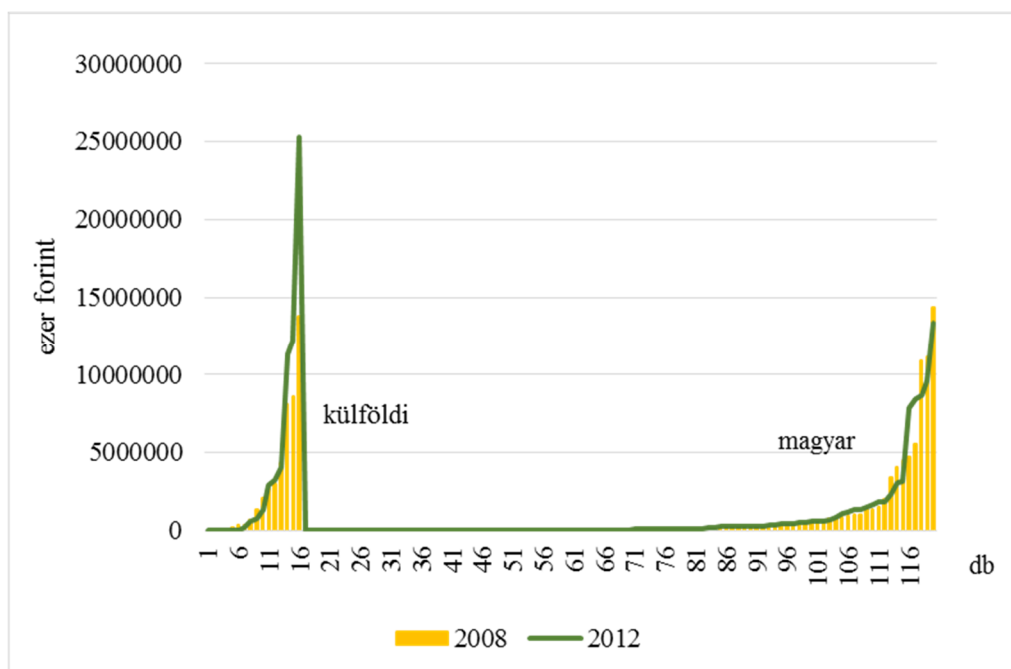

3. ábra: Az árbevétel és cégszám változása 2008-ban és 2012-ben a hazai és külföldi tulajdonban lévő malomipari cégeknél

(Forrás: Saját szerkesztés, a NAV árbevétel adatai alapján)

A 3. ábra grafikonjait összehasonlítva megállapítható továbbá, hogy a korábbi periódusokhoz képest, a magyar malomipari vállalatok 2012-ben lényegesen alacsonyabb árbevételt produkáltak a nemzetközi tulajdonban lévő vállalatokhoz képest (2000-ben kisebb eltérés volt és 2004-ben szinte megegyezett a legnagyobb hazai és külföldi tulajdonú cégek árbevétele). Látszik továbbá az is, hogy a hazai malomipari cégek száma tovább csökkent⁶⁵. A közepes és nagyobb vállalatok közül voltak, akik kiestek, mások piacot vesztek. A kis vállalatok közül sok eltűnt a piacról.

Összességében a malomipari cégeknél megállapítható, hogy a külföldi tulajdonban lévő vállalatok árbevételüket és piaci részesedésüket fokozatosan

⁶⁵ A drasztikus csökkenés háttérében több tényező áll. Az első, hogy további összeolvadások és kiesések történtek, a szűkülő belföldi fogyasztás, a kartellezésre kiszabott büntetés, és a továbbra is beáramló olcsóbb és gyengébb minőségű szlovák liszt rontotta az értékesítés esélyeit.

növelték, úgy, hogy a közepes malomipari cégekben tulajdont szereztek az erős tőkével rendelkező külföldi anyavállalataik által

A fentebb tagolt három időszak (2000/2004, 2004/2008, 2008/2012) adataiból elvégzett homogenitás-vizsgálat igazolta a H2 hipotézist, ami szerint a gabonapiac keresleti oldala megváltozott. Értéke mindhárom esetben (2000/2004, 2004/2008, 2008/2012) 1%-on szignifikáns (a Kh^2 -négyzet értékek 129,3482, 213,7354, 31,2783), vagyis a keresleti struktúra a malomiparban 2000/2004, 2004/2008 és 2008/2012 között újra és újra megváltozott.

Takarmányipar

A 4. ábrán jól látszik, hogy magyar és nemzetközi háttérű vállalatok növekedni tudtak 2000-hez képest, piacvesztés inkább a magyar kis-közepes vállalatoknál következett be.

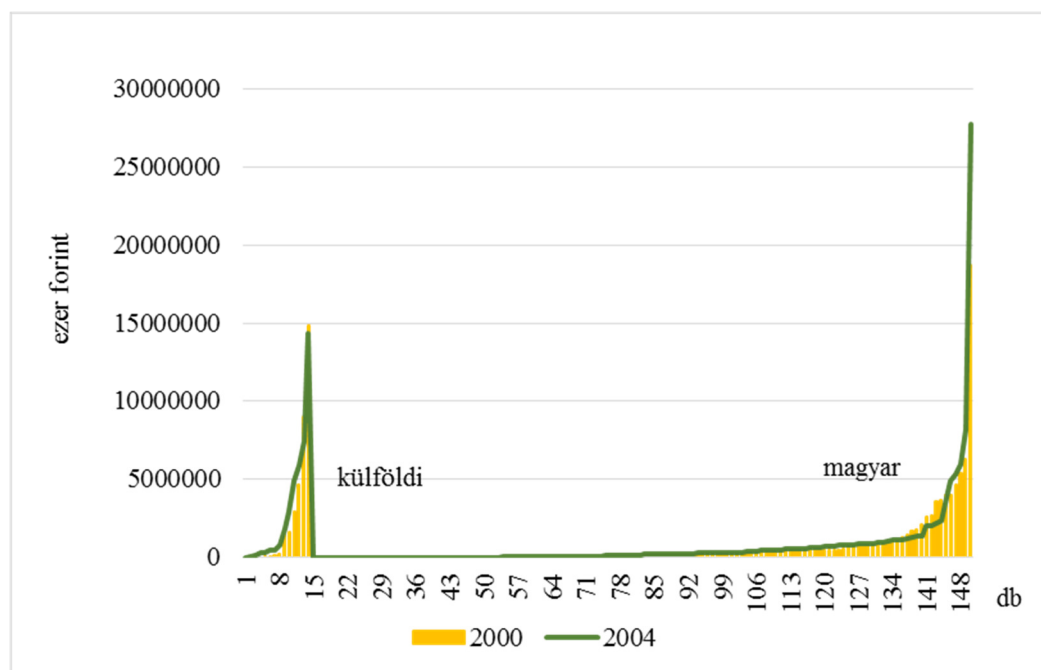

4. ábra: Az árbevétel és cégszám változása 2000-ben és 2004-ben a hazai és külföldi tulajdonban lévő takarmányipari cégeknél

(Forrás: Saját szerkesztés, a NAV árbevétel adatai alapján)

Egy nagyobb hazai tulajdonban lévő takarmányos cég (egész vertikumot átölelő tevékenysége okán is) jelentős árbevétel növekedést produkált 2004-ben, ennek hatása az egész takarmánypiacon érezhető volt.

Az 5. ábrán látható, hogy míg 2008-ban a nagyobb hazai és nemzetközi takarmányipari cégek árbevétele csökkent, addig a közepes méretű vállalatok növelni tudták részesedésüket.

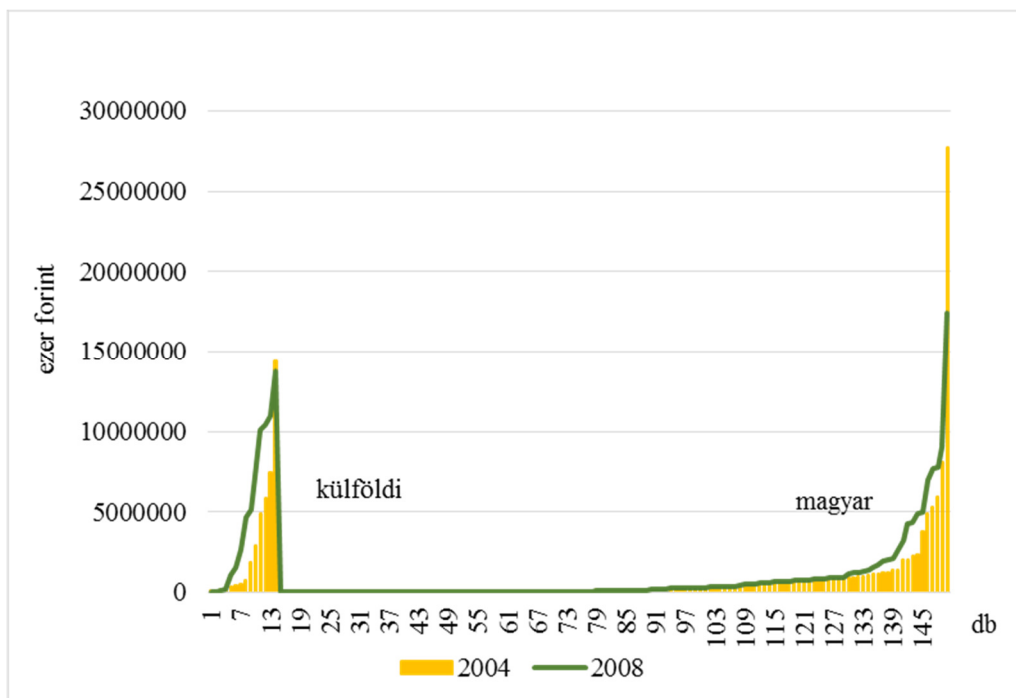

5. ábra: Az árbevétel és cégszám változása 2004-ben és 2008-ban a hazai és külföldi tulajdonban lévő takarmányipari cégeknél

(Forrás: Saját szerkesztés, a NAV árbevétel adatok alapján)

A növekedés háttérében több tényező állt. Ebben az időszakban az alföldi régióban egy nagyobb magyar tulajdonú holding jelentős állattenyésztési és takarmányozási beruházásokat hajtott végre. Megvásárolt kisebb keverőket és malmokat nem csak az országban, hanem a szomszédos tagállamokban is, így árbevétele emelkedett, a cég nőtt. Hasonló kivásárlások történtek a külföldi tulajdonban lévő vállalatok részről is, ami szintén tovább alakította a keresleti oldal struktúráját. Fontos változás volt még, hogy a kisállateledel termelése 2003-2008

között jelentősen megugrott, számos beruházás történt, amely a takarmányipiaci szereplők viselkedésére, stratégiai döntéseire hatott. Több hazai szereplő kezdett hobbiállat-eledel forgalmazásába vagy termelésébe, hiszen itt az exportlehetőségek kedvezőek voltak.

2012-ben tovább emelkedtek az árbevételek⁶⁶ (6. ábra), a nagyobb és közepes nagyságú hazai szereplők tovább növelték az árbevételüket. A kisebb magyar cégek piacot vesztek, sokan kiestek, így tovább változott a keresleti oldal. Az 6. ábrán látható, hogy a nemzetközi szereplők továbbra is a közepes és nagyobb vállalatokkal voltak jelen, megtartva piaci pozíciójukat.

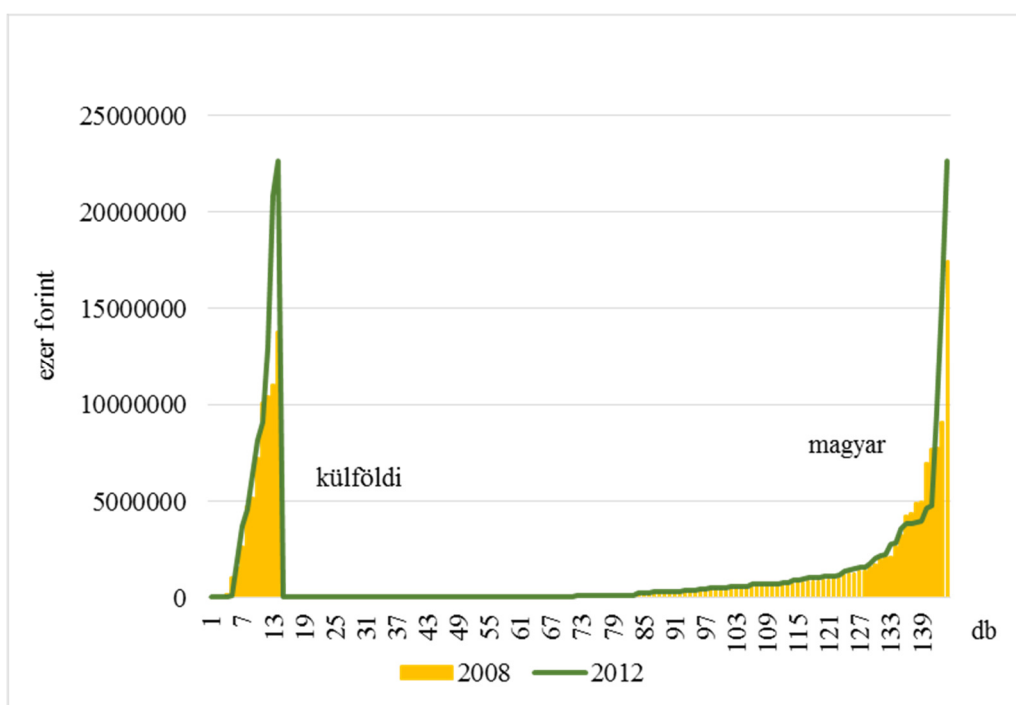

6. ábra: Az árbevétel és cégszám változása 2008-ban és 2012-ben a hazai és külföldi tulajdonban lévő takarmányipari cégeknél

(Forrás: Saját szerkesztés, a NAV árbevétel adatai alapján)

⁶⁶ Az árbevételek növekedésében a magas gabona és takarmányárak, továbbá a kisállat-eledel termelés további emelkedése áll.

Összességében megállapítható, hogy nemzetközi tulajdonú takarmányipari cégek kisebb ingadozásokkal, de növelték árbevételüket és piaci részesedésüket a 2004-2008. időszak között. A magyar vállalatok sok szereplővel voltak jelen a piacon, ugyanakkor sok volt a kicsi és közepes méretű cég, amelyek elsősorban mezőgazdasági vállalatokat és helyi állattartókat szolgálták ki.

Az elvégzett homogenitás-vizsgálat ismételten alátámasztotta, hogy a keresleti struktúra a takarmányiparban 2004/2008 és 2008/2012 között újra és újra megváltozott.

Az Khí-négyzet valószínűség értéke két esetben (2004/2008, 2008/2012) 1%-on szignifikáns (a Khí-négyzet értékek 172,8505, 44,7462). Azonban a 2000/2004-es időszakban az alkalmazott módszer alapján nem szignifikáns a Khí-négyzet érték (a Khí-négyzet értéke 1,862019). Vagyis homogenitás vizsgálat nem igazolja ebben az időszakban a változást.

Kereskedelem

A kereskedelmi vállalatoknál a külföldi cégek uralták a piacot, főként a magas árbevételi kategóriában. A nemzetközi cégek kis számú közepes és nagyobb szereplővel voltak jelen. A magyar kereskedelmi cégek rendkívül nagy számban, erősen fluktuálva keresték a helyüket a piacon. Jellemző, hogy a magyar cégeknél tartósan a nagy és közepes vállalatok domináltak és maradtak meg. A sokszereplősség és nagy módosulások az alacsony belépési korláttal magyarázhatóak.

A 7. ábrán jól látható, hogy 2000-hez képest a nagyobb hazai kereskedelmi cégek árbevételi kategóriája jelentős csökkent, a közepes cégek megtartották piacaikat.

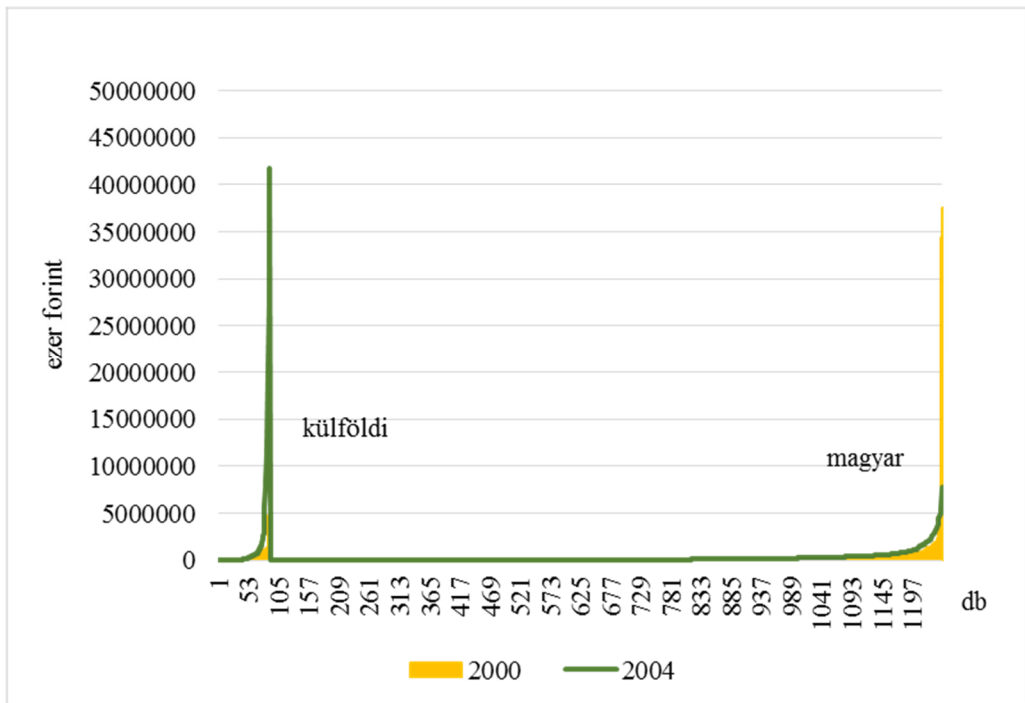

7. ábra: Az árbevétel és cégszám változása 2000-ben és 2004-ben a hazai és külföldi tulajdonban lévő kereskedelmi cégeknél

(Forrás: Saját szerkesztés, a NAV árbevétel adatok alapján)

A nemzetközi tulajdonban lévő vállalatok esetében fordított folyamat játszódott le, jelentős árbevétel emelkedés történt.

A 8. ábráról leolvasható, hogy 2008-ban mind a hazai mind a nemzetközi tulajdonban lévő vállalatok növekedtek 2004-hez képest. A kis szereplők kiestek, az árbevételre gyakorolt hatásuk egyik esetben sem volt jelentős. A nagyobb vállalatok kevés szereplővel képviseltették magukat. (A magas gabonaárak, jelentős mértékben emelték az árbevételeket a 2008-as időszakban).

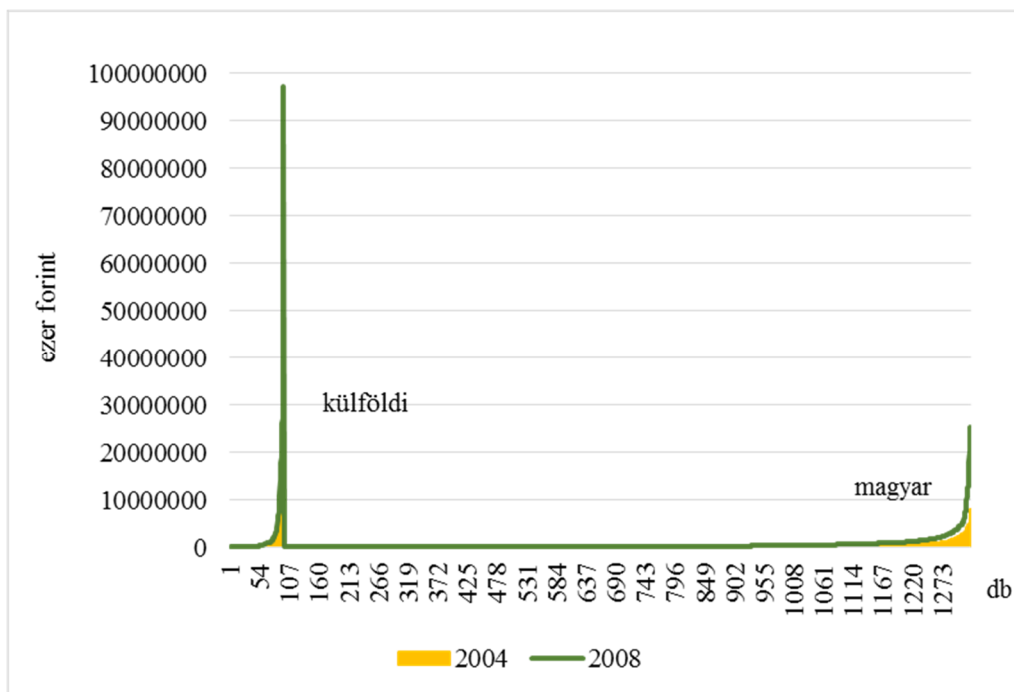

8. ábra: Az árbevétel és cégszám változása 2004-ben és 2008-ban a hazai és külföldi tulajdonban lévő kereskedelmi cégeknél

(Forrás: Saját szerkesztés, a NAV árbevétel adatai alapján)

Továbbá látható, hogy 2004-hez képest a nemzetközi cégek további piaci részesedésre tettek szert 2008-ban, míg a hazai kereskedők megtartották pozíciójukat.

A 9. ábrán látható, hogy 2012-ben a külföldi tulajdonban lévő cégek jelentősen növelték árbevételüket, kevés nagy szereplővel voltak jelen a hazai gabonapiacra. A csatlakozás tovább erősítette pozíciójukat, a nagy tőkeerő miatt a pénzügyi válság sem okozott likviditási problémákat. Az emelkedő gabonaárak és a gabona iránti növekvő igény sok piaci szereplőt sarkallt a belépésre, azonban tartósan továbbra is a nagy vállalatok tudtak életben maradni és növekedni. A hazai vállalatok is fokozatosan bővültek, sok szereplővel és erősen fluktuálva maradtak a piacon. Itt is a közepes és nagy vállalatok dominálnak 2012-ben, a magyar tulajdonú kisebb cégek árbevétele változatlan szinten maradt a 2008-as évhez képest.

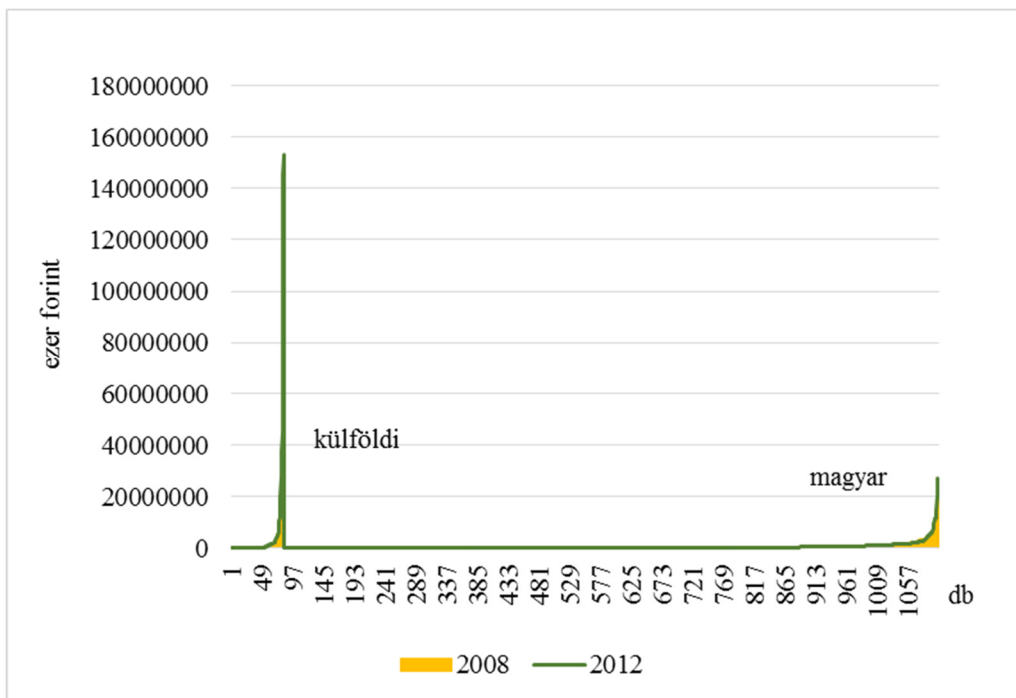

9. ábra: Az árbevétel és cégszám (db) változása 2008-ban és 2012-ben a hazai és külföldi tulajdonban lévő kereskedelmi cégeknél

(Forrás: Saját szerkesztés, a NAV árbevétel adatai alapján)

Az elvégzett homogenitás vizsgálat a kereskedelmi cégek esetében is igazolta a H2 hipotézist, vagyis a keresleti struktúra a kereskedelemben 2000/2004, 2004/2008 és 2008/2012 között újra és újra megváltozott.

A Khí-négyzet értékek mindhárom esetben (2000/2004, 2004/2008, 2008/2012) 1%-on szignifikánsak (a Khí-négyzet értékek 2119,407, 1028,033, 448,5581) voltak.

4.8. A gabonapiac keresleti oldalának koncentráció-változása

A továbbiakban a koncentrációra vonatkozó hipotézisem vizsgálatát végzem el. A 10. ábrán a hazai és külföldi tulajdonban lévő malomipari cégek árbevételének alakulását mutatom be 2000-2012. között. Látható, hogy a külföldi tulajdonú cégek árbevétele az egyes árbevétel-csökkenést hozó évek esetén sem esik a kiindulási pont

alá (2000. év), míg az összes árbevétel görbe több ponton alatta van a 2000. évinek. A koncentráció alapvetően a CR10-et és a külföldi cégeket érintette, hiszen az összes árbevételhez képest jobban emelkedett az árbevételük. A csatlakozás évében és utána az árbevételeket jelentősen meghatározta az uniós szabályozáson túl (intervenciós rendszer) a magyar gabonakínálat és a felvevőpiac változása. 2004-2006 között a gabonapiacot a jelentős túlkínálatból (magyar és uniós) fakadó alacsony gabonaárak, továbbá az intervenciós rendszer technikai és raktározási problémái jellemezték.

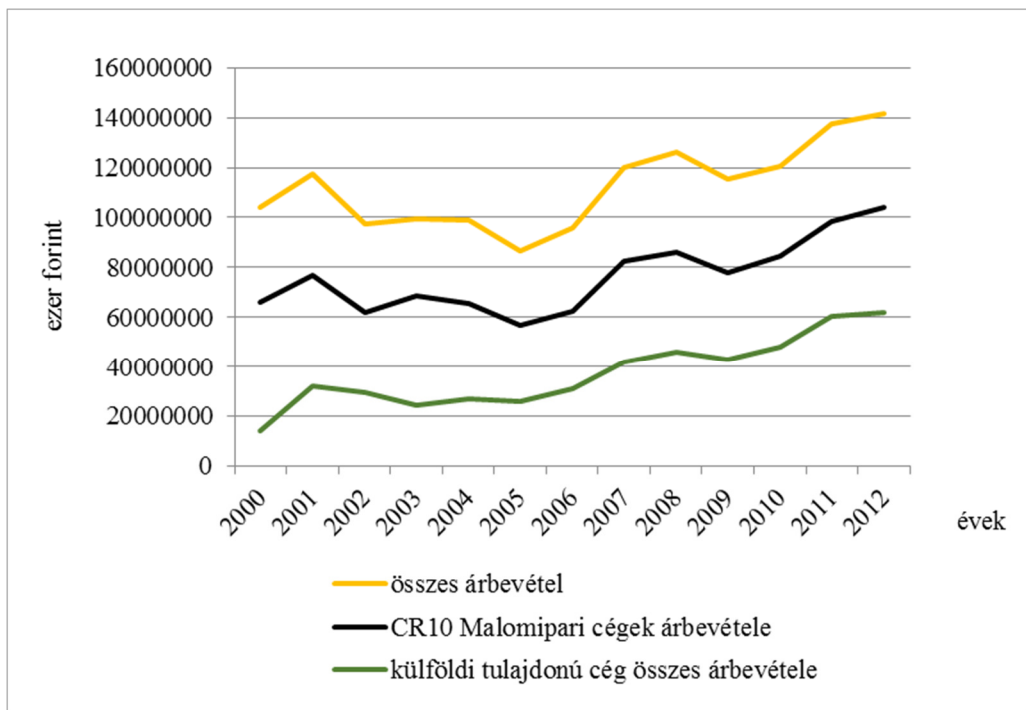

10. ábra: A malomipari cégek (CR 10), a külföldi tulajdonú vállalatok és az összes malomipari cég árbevételének alakulása 2000-2012 között

(Forrás: Saját szerkesztés, a NAV árbevétel adatok alapján)

A csatlakozás körüli és utáni évek a malomipari cégeknek nem kedveztek. Az olcsó alapanyagár (búza, kukorica), a bő világ- és uniós piaci kínálat, továbbá a logisztikai hátrányok rontották exportot. A hazai lisztpiac is szűkült, továbbá a csatlakozással együtt megnyíló határok és a beáramló olcsóbb feldolgozott termékek (liszt) szintén csökkentették a termékek eladásából származó árbevételt. Ennek

hatására tizenhat malomipari vállalkozás 2005 februárjától éveken át (több mint tíz társaság egészen 2008 áprilisáig) összehangolta üzletpolitikáját, a beszerzési és értékesítési áraik mellett megállapodtak a piac felosztásában. A 10. ábrán jól látható, hogy a 2008-tól kibontakozó pénzügyi válság és az emelkedő, majd eső gabonaárak 2009-ben adtak mélypontot a görbének. A likviditási problémák miatt több piaci szereplő kiesett, egy meghatározó hazai tulajdonú cég ellen is csődeljárás indult, amely átrendezte a hazai liszt piacot elsősorban az alföldi régióban.

A malomiparban a rendszerváltástól erős koncentrációs folyamatok zajlottak⁶⁷. Mint korábban említettem, a Lorenz görbe esetén, annál nagyobb a koncentráció az árbevételben, minél nagyobb a görbe eltérése a főátlótól.

A 11. ábrán jól látszik, hogy 2000-től a koncentráció fokozódik, és 2012-ben esik a görbe legtávolabb az átlótól, vagyis itt volt a legmagasabb a koncentráció. A Gini index értéke is hasonló képet ad, 2000-hez képest (0,78) 2012-ben az értéke egyre jobban közelít az 1-hez (0,83). A Gini indexnél azonban megjegyzem, hogy a 2004-ben már volt egy csúcspont (0,81), majd a 2008-as csökkenés után 2012-ben ismét emelkedésnek indult index. A Gini mutató 2008-ban bekövetkező csökkenésének két oka lehetett. Vagy több új szereplő lépett a piacra, illetve nagyobb

⁶⁷ Az 1990-2011 közötti időszakban évente 1,2-1,9 millió tonna gabona került feldolgozásra. A liszttermelés 2000-ig körülbelül 1-1,3 millió tonna körül alakult, majd az ezt követő években 900 ezer tonna körül stabilizálódott. A liszt termeléséhez felhasznált gabonamennyiség 1,2-1,3 millió tonna. 1999-ben a Gabonaszövetség adatai szerint 84 db működő malom volt, ez 2004-ben tovább csökkent 72-re. Jelenleg 41-re tehető a malomipari cégek száma, és 74 telephelyen őrölnek gabonát.

vállalatok estek ki, amelynek hatására csökken a koncentráció. Ebben az esetben egy nagy malom-, takarmányipari és kereskedelmi vállalat esett ki⁶⁸.

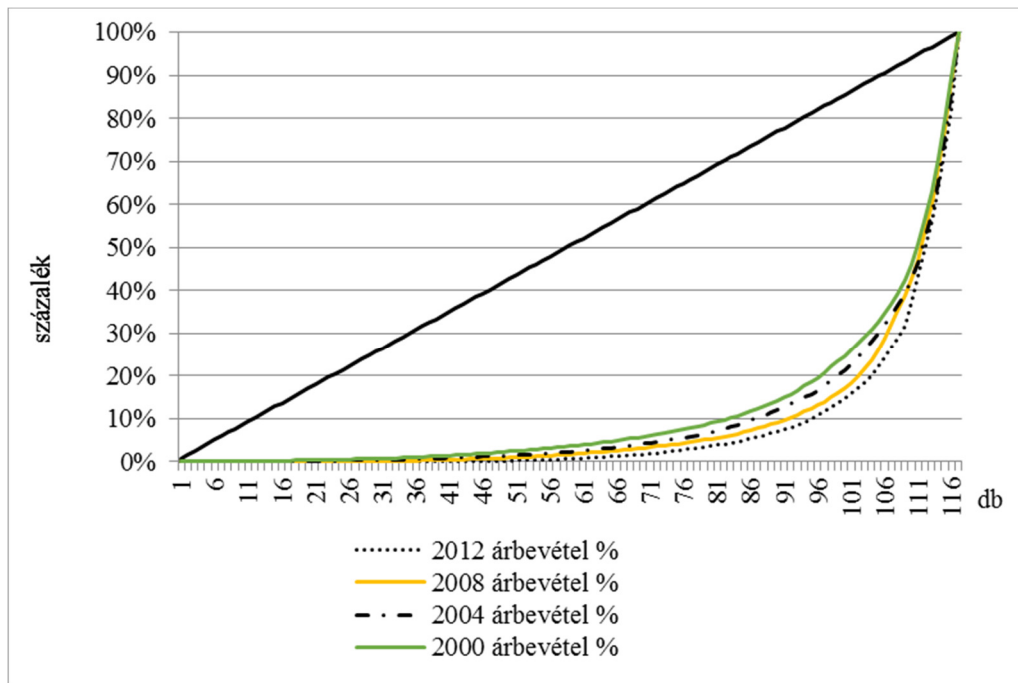

11. ábra: Lorenz görbe alakulása a vizsgált években a malomipari cégek esetében

(Forrás: Saját szerkesztés, a NAV árbevétel adatok alapján)

⁶⁸„A cégcsoport zászlóshajójának tartott ABO Mill 2010-re piacainak több mint a felét elvesztette. A 6,8 milliárdos árbevétel 760 milliós mérleg szerint veszteséggel párosult, ráadásul több mint 100 milliós adótartozást is felhalmozott (a cég szerepelt az adóhatóság legnagyobb adótartozókról összeállított legfrissebb listáján is). A vállalat kötelezettségállománya a 2010-es mérlege szerint közel 5 milliárd forint volt. Tovább súlyosbította a gondokat, hogy a Gazdasági Versenyhivatal 15 másik gabona-feldolgozóval együtt az ABO Millt is elmarasztalta kartellezés miatt, és 2,3 milliárd forintra büntette. Ez megpecsételte a cégcsoport sorsát. Tavaly szeptemberben (2010-ben-a szerző) nemcsak a tulajdonos ABO Holding jelentett csődöt, hanem az ABO Trade Gabona Kereskedőház Zrt. és az ABO Mix Takarmányipari Zrt. is. Az ABO Trade 2010-et 180 millió, az ABO Mix pedig 870 milliós veszteséggel zárta. Ezeket a cégeket egyelőre szintén megpróbálják életben tartani – közölte a felszámolóbiztos” (HVG, 2011. szeptember 13.).

Takarmányipar

A takarmányipar⁶⁹ fejlődése eltért a malomiparétól abban a tekintetben, hogy a '90-es évek végére erősödő tendenciává vált a különböző országok takarmányiparainak egészét érintő nemzetközi tőkeforrásokkal finanszírozott átalakulás. A 2000-es évek elején a takarmány-gyártásban a külföldi tőke aránya magas volt, 8 nagy cég uralta a piacot. Ezekből a takarmánykeverőkből napjainkra többségük már nemzetközi cégek tulajdonába, 1 pedig magyar érdekeltségbe került. Két nagyobb magyar szereplő pedig a 2008-as válság miatt tönkrement.

A 12. ábrán jól látható, hogy a takarmányipari cégek esetében az összes árbevétel fokozatosan emelkedett 2000-2012 között. Az emelkedés mértéke jóval nagyobb és kiegyensúlyozottabb volt, mint a malomiparban. A takarmányipari cégek árbevételében két mélypont látszott, amelyek a csatlakozás évére és a 2008-tól kibontakozó pénzügyi válság idejére estek. Az ingadozásokban nagy szerepet játszott az egyik hazai, meghatározó takarmányipari szereplő hanyatlása és újraindulása.

⁶⁹ A takarmányipari cégek költségeiben jelentős hányadot képvisel az alapanyagár (gabona, szója, napraforgó), amit az árbevételükben is érvényesíteni kívánnak. Fontos szempont még az elemzésben a hazai haszonállat-állomány változása, továbbá a kisállat-eledel termelésének rohamos növekedése is.

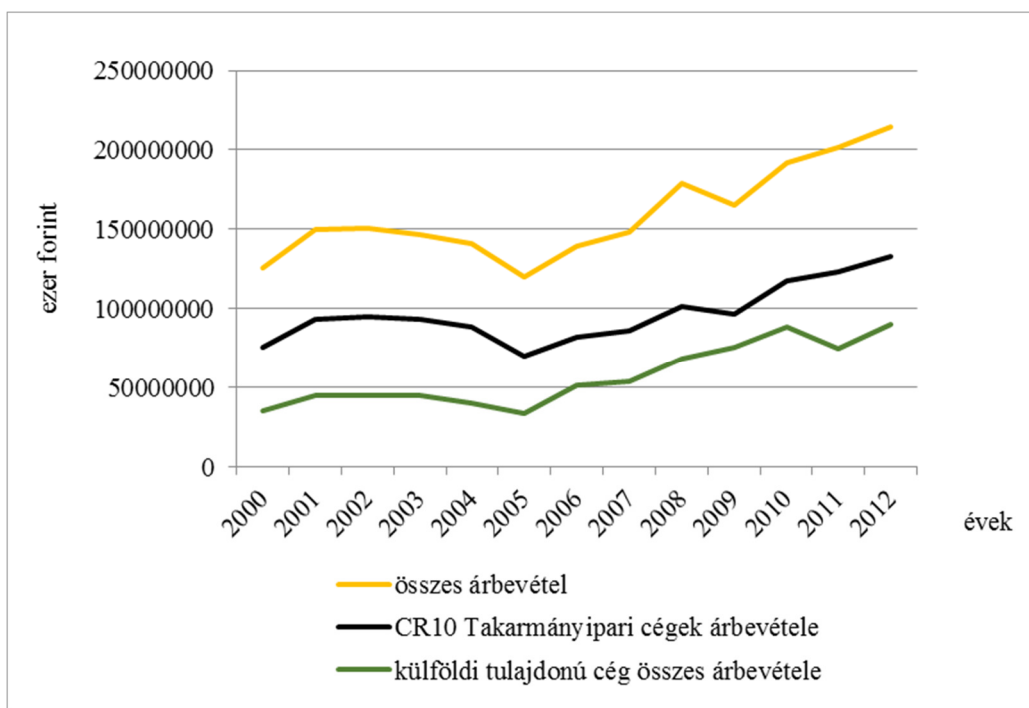

12. ábra: A legnagyobb takarmányipari cégek (CR 10), a külföldi tulajdonú vállalatok és az összes takarmányipari cég árbevételének alakulása 2000-2012 között

(Forrás: Saját szerkesztés, a NAV árbevétel adatok alapján)

A 2010-től történő jelentős árbevétel növekedés hátterében az emelkedő gabonaárak és a kisállat-eledelel termelés jelentős emelkedése állt. A vezető hazai állateledelel-gyártók 2003-2008 között csaknem megháromszorozták a beruházásokra fordított összegeket⁷⁰.

A 13. ábra alapján megállapítható, hogy 2000-től a koncentráció erősödött, és 2012-ben esett a görbe legtávolabb az átlótól, vagyis itt volt a legmagasabb a koncentráció.

⁷⁰ A kisállat-eledelel termelése a közel két évtizedes múltira tekint vissza. A hazai gyártók mellett az első külföldi érdekeltségű cégek 1991-1993 között jelentek meg. Ezek saját üzemeket létesítettek, gyártásukat nagyrészt hazai nyersanyagra alapozták. Magyarország hamar a kelet-közép-európai térség állateledelel-gyártó nagyhatalma lett, a gyártókapacitás ma többszöröse a hazai piaci igényeknek (Magyar Állateledelel Egyesülés 2009).

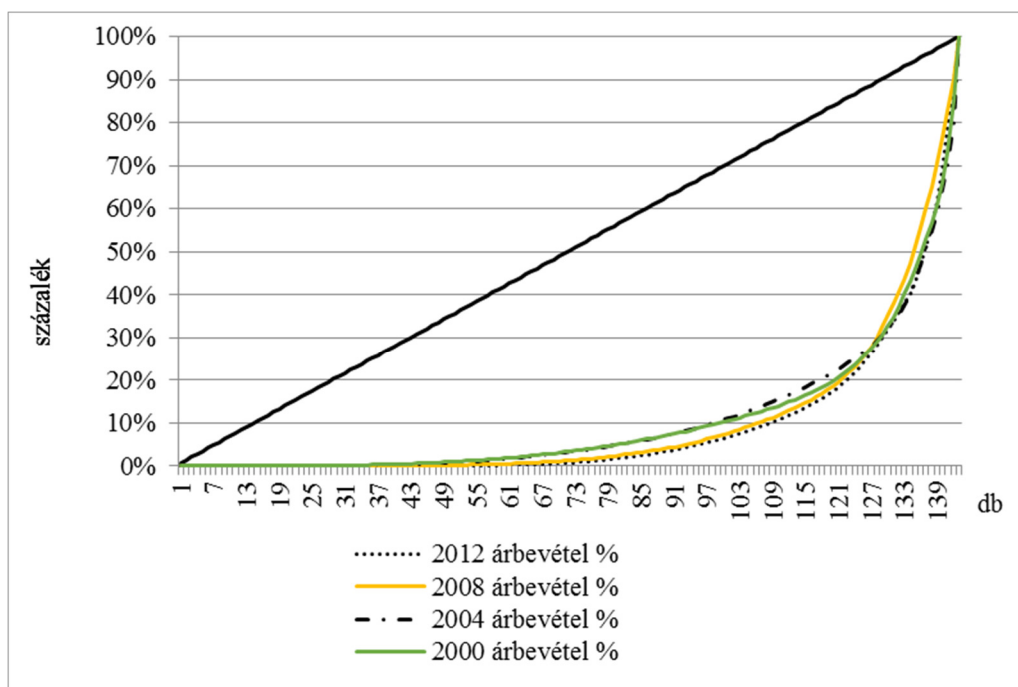

13. ábra: Lorenz görbe alakulása a vizsgált években a takarmányipari cégek esetében

(Forrás: Saját szerkesztés, a NAV árbevétel adatai alapján)

A Gini együttható is az erőteljes koncentrálódást jelez. 2000-ben az index 0,76 volt, 2012-ben pedig 0,77 volt. Itt is megemlítenéd, hogy a 2000-2011-es időszakban a Gini index nem töretlenül emelkedik, hanem visszaesés tapasztalható. A visszaesés a malomiparhoz hasonlóan, egy meghatározó takarmányipari szereplő kiesésével magyarázható.

Kereskedelem

A kereskedelmi cégeknél is hasonló mozgatórugók álltak az árbevétel változás és a koncentrálódási folyamatok mögött, mint a malom- és takarmányipar esetében. Azonban megjegyzendő, hogy a kereskedelmi tevékenység létesítéséhez nem feltétlenül szükséges saját tulajdonú technológiai háttér (gabonakereskedelem esetében a tárolás és szállítmányozás kérdése fontos, ugyanakkor kevésbé telephelyhez kötött tevékenység). Vagyis nem véletlen, hogy a létszám jóval drasztikusabban tud emelkedni és csökkenni, több szereplő képes részt venni benne,

hiszen az iparági belépési korlát, szemben a malom- és takarmányiparral, alacsonyabb.

Az 14. ábrán látható, hogy a kereskedelmi cégek árbevétele, a malom- és a takarmányipari vállalatokkal szemben, 2002-től dinamikusan emelkedett. A CR10 és külföldi tulajdonban lévő cégek árbevétele pedig összesimult. Az árbevételeknek egy mélypontja volt, amely a 2008-tól kibontakozó pénzügyi válsággal magyarázható. Azonban megjegyzendő, és az 14. ábra ezt jól is mutatja, hogy a CR10-et és a külföldi tulajdonú vállalatokat kevésbé érintette a pénzügyi válság, mivel likviditási problémáik a tulajdonosi háttér következtében nem voltak.

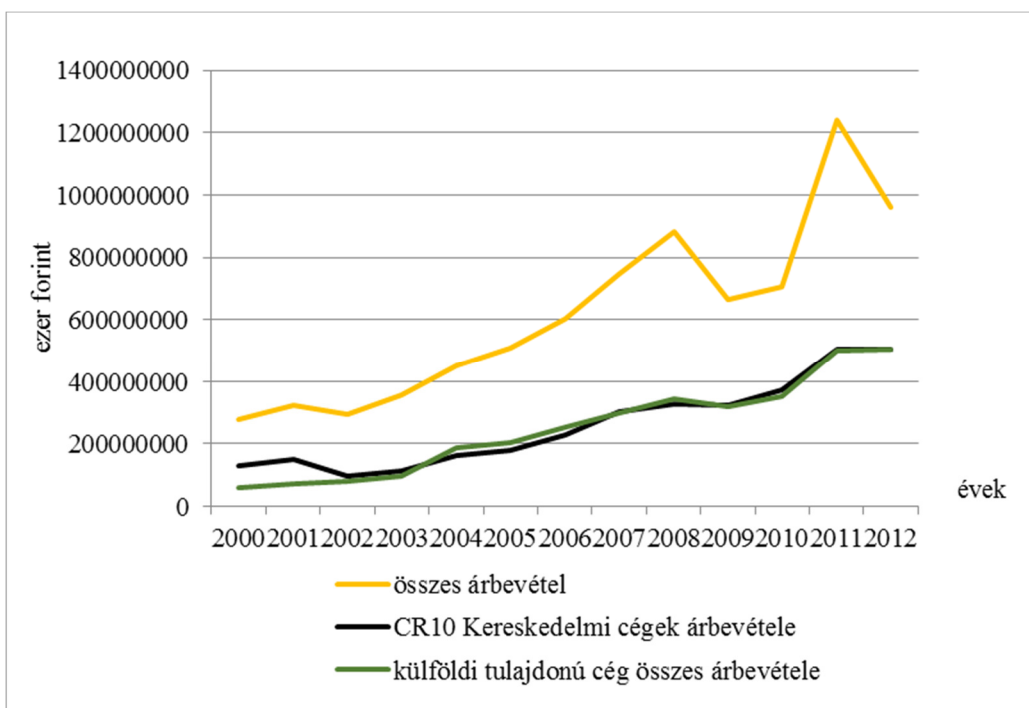

14. ábra: A legnagyobb kereskedelmi cégek (CR 10), a külföldi tulajdonú vállalatok és az összes kereskedelmi cég árbevételének alakulása 2000-2012 között

(Forrás: Saját szerkesztés, a NAV árbevétel adatok alapján)

A 14. ábrán szembevetendő, hogy a cégek árbevételei a válság után ismét erőteljesen növekedett. A kereskedelmi vállalatok együttes árbevétele lényegesen nagyobb mértékben emelkedett, mint a CR10-é és a külföldi tulajdonú csoportoké.

Az adatbázis részletes elemzéséből kiderült, hogy a közepes méretű cégek árbevételei jelentősen nőttek, volt olyan vállalat, amely éveken át stagnáló árbevétel után ezekben az években megduplázta korábbi árbevételét. Az emelkedő gabonaárak ösztönözték a kereskedelembelépőket, továbbá a feketekereskedelem is virágozni kezdett. Sok újonnan a piacra belépő (jellemzően kisebb- és közepes méretű, magyar tulajdonú) cég fiktív árumozgatással, lánckereskedelemmel növelte árbevételét – gyakran ÁFA csalási céllal.

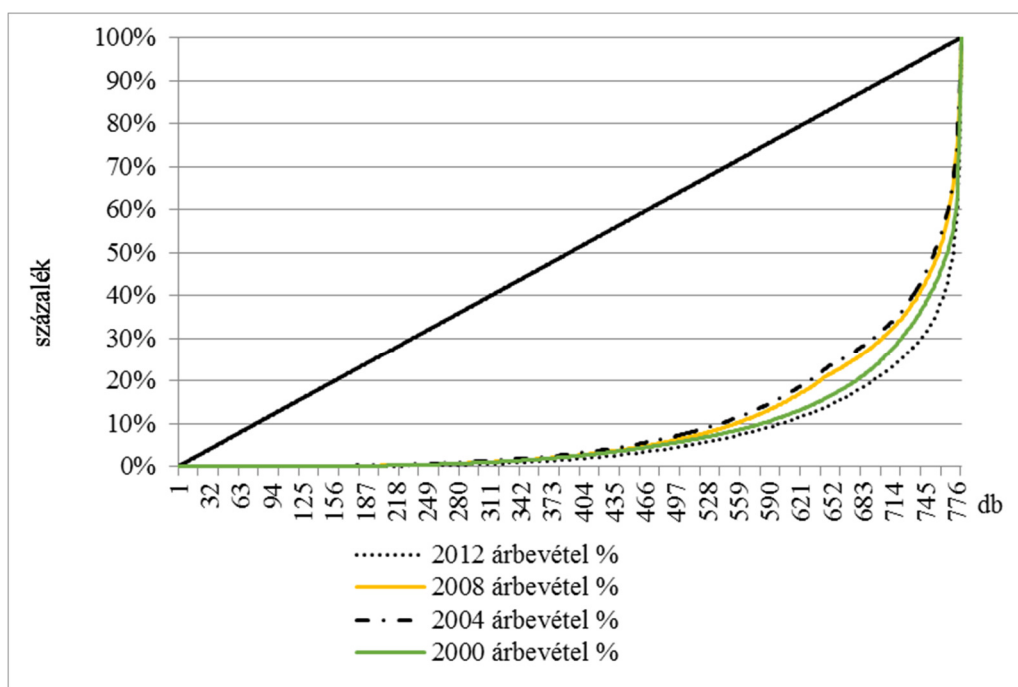

15. ábra: Lorenz görbe alakulása a vizsgált években a kereskedelmi cégek esetében

(Forrás: Saját szerkesztés, a NAV árbevétel adatok alapján)

A 15. ábrán látható, hogy 2012-ben érte el a koncentráció a csúcspontot, a Gini index is ekkor a volt a legmagasabb, 0,86-os értéket felvéve. Érdekes, hogy a malom- és takarmányiparnál magasabb volt a koncentráció foka, ami nem az egybeolvadásokkal, hanem inkább CR 10 szereplők nagyobb árbevétel-részesedésével és a rendkívül sok mikroszereplővel magyarázható.

Az 15. ábra azt is mutatja, hogy a csatlakozás kedvezően hatott a nemzetközi vállalatok fejlődésére. Az árbevételük az unióhoz történő csatlakozástól egyre erősödik, amely a megnyíló határokkal, vagyis a felvevő és értékesítési piacok bővülésével, továbbá a vámmentességgel magyarázható.

A Gini index 2004-től folyamatos emelkedést mutatott (2004-ben 0,82, 2008-ban 0,84, 2016-ben 0,86). Vagyis a pénzügyi válság 2 erősebb évétől eltekintve, a stabil cégek árbevétele és piaci részesedésüket növelte, úgy, hogy a piaci versenyben sok volt a kis szereplő.

Össességében a három ágazatban jelentős tisztulási folyamatok indultak meg, a koncentráció 2012-ben csúcsosodott ki (6. táblázat).

6. táblázat: A Gini-index értékei 2000-2012 között az egyes ágazatokban

Gini index értéke<1	MALOM	TAKARMÁNY	KERESKEDELEM
2000	0,78	0,76	0,82
2004	0,81	0,77	0,82
2008	0,80	0,76	0,84
2012	0,83	0,78	0,86

(Forrás: Saját szerkesztés)

A kereskedelmi cégek árbevétele emelkedett a legegyszerűsebben és legnagyobb mértékben, a csatlakozás számukra nyereséget hozott. A pénzügyi válság mindhárom ágazatnak visszaesést jelentett.

4.9. Az uniós csatlakozás, a pénzügyi válság hatása gabonapiac keresleti oldalára

A keresleti oldal változására vonatkozó hipotézisem szerint az uniós csatlakozás és a pénzügyi válság erősítette a változásokat (H3.1), melynek kedvezményezettjei a külföldi tulajdonú cégek voltak (H3.2). A hipotézisek bizonyítására először arányszám vizsgálatot végeztem. A NAV adatbázisból megképeztem az egyes cégek évenkénti árbevétel változását, majd ezen értékeket hasonlítottam össze. A százalékos érték azt mutatta meg, hogy mekkora azon cégek

aránya, akik növelni tudták az árbevételüket. Tehát az árbevételét növelő és nem növelő cégek arányának változásával kívántam igazolni, hogy a gabonapiac keresleti oldalára hatott az uniós csatlakozás és a pénzügyi válság.

Malomipar

A 16. ábrán jól látható, hogy a malomipari vállalatok esetében a külföldi és hazai tulajdonú vállalatok görbéje (két pont kivételével) jelentősen eltér egymástól, valamint erős mozgás van az egyes évek között is.

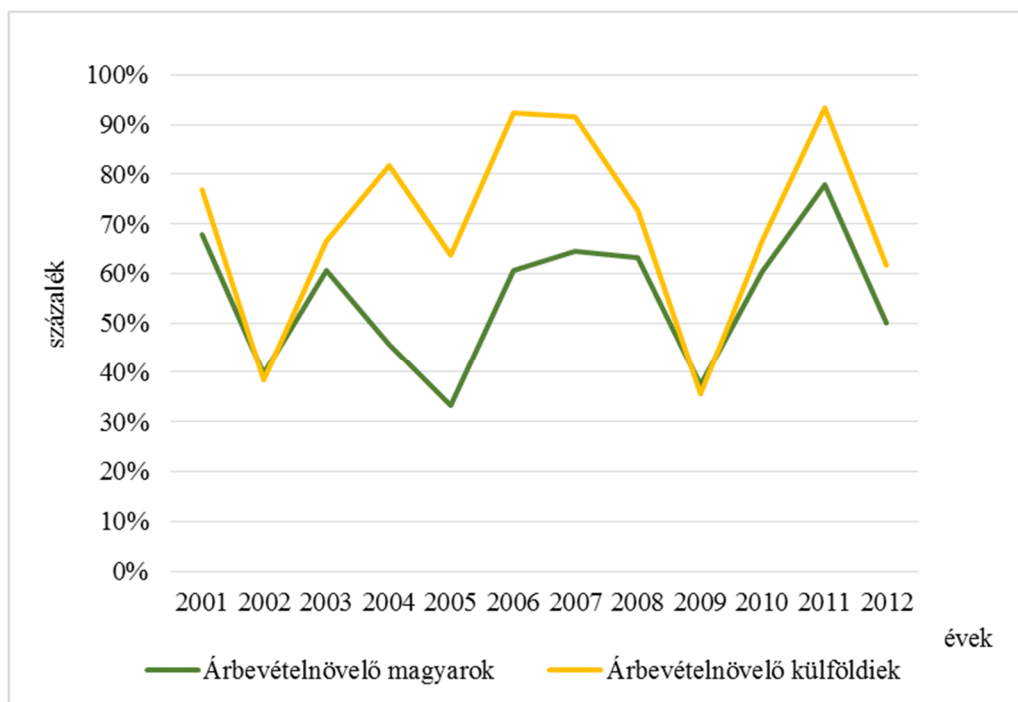

16. ábra: A hazai és külföldi tulajdonban lévő malomipari vállalatok árbevételét növelő és csökkentő részének százalékos arányszáma 2000-2012 között

(Forrás: Saját szerkesztés, a NAV árbevétel adatok alapján)

Tehát az uniós csatlakozás és a pénzügyi válság hatott a keresleti oldalon álló malomipari cégekre (tulajdonosi háttértől függően eltérő módon), változást generált. A nemzetközi malomipari cégek közül arányaiban több tudta növelni árbevételét, mint a hazai cégek közül.

A homogenitás vizsgálat első lépésében egy táblázatban gyűjtöttem ki a szükséges adatokat, ahhoz, hogy a későbbiekben el tudjam végezni az eloszlási együttható számítását. A táblázatban időszakokra osztottam fel az adatbázist: 2000-2004, 2004-2008, 2008-2012.

A felosztás a hipotézisben feltételezett periódusokat fogja át, vagyis az uniós csatlakozás előtti és után, valamint a pénzügyi válság utáni időszakot.

Külön a magyar és külföldi tulajdonlás alapján megnéztem az egyes szakaszokban az árbevételt növelő cégek számát és arányát, továbbá az összes vállalat számát.

A táblázat adatsorainak számítását a malomipari, takarmányipari és kereskedelmi vállalatok esetében külön-külön elvégeztem.

A 7. táblázatból látható, hogy az általunk szakaszokra bontott időszakok hatással voltak a cégek számára és árbevételére, vagyis a csatlakozás és pénzügyi válság jelentős változásokat generált (H3.1, H3.2).

7. táblázat: A hazai és külföldi tulajdonban lévő malomipari cégek számának és árbevétel változásának százalékos aránya

Évek		2000-2004	2004-2008	2008-2012
Magyar tulajdonú cégek	Cégszám	387	359	300
	Árbevételt növelő cégek száma, db	207	196	169
	Árbevételt növelő cégek aránya, %	53	55	56
Külföldi tulajdonú cégek	Cégszám	49	47	54
	Árbevételt növelő cégek száma, db	32	38	35
	Árbevételt növelő cégek aránya, %	65	81	65

(Forrás: Saját szerkesztés, a NAV árbevétel adatok alapján)

A magyar malomipari vállalatok száma csökkent, az árbevételt növelő cégek aránya minimálisan nőtt, vagyis koncentráltódott a magyar malomipar a csatlakozás után. A pénzügyi válság tovább alakította a hazai malomipar helyzetét. További konszolidáció valósult meg, a nagyobb cégek megerősödtek, sok kis és közepes

vállalat pedig a korábban említett banki hitelek és közraktározási lehetőség beszűkülése, valamint a vásárlóerő csökkenése miatt megszűnt.

A külföldi cégeknél erőteljesebb változások zajlottak. Bár a pénzügyi válság miatt történt visszaesés, mégis az árbevételt növelő cégek aránya jóval nagyobb a vizsgált időszakokban, mint a magyar tulajdonban lévő vállalatok esetében.

Az elvégzett homogenitás-vizsgálat után, az adatsorokból látható, hogy a 2000-2012-es időszak nem volt homogén és ténylegesen szétált a 2004-es uniós csatlakozás utáni, valamint a 2008-as pénzügyi válság utáni időszakokra. Ezt a Khí-négyzet valószínűségek igazolták a 8. táblázatban.

8. táblázat: A 2000-2004, 2004-2008, 2008-2012 közötti időszakok árbevétel-tendenciáinak homogenitás-vizsgálata a külföldi és hazai cégek esetében

Khí-négyzet-valószínűségek	2000-2004/ 2004-2008	2004-2008/ 2008-2012
Külföldi évjáráthatás összehasonlítás	0,087	0,073
Magyar évjáráthatás összehasonlítás	0,762	0,655

(Forrás: Saját szerkesztés, a NAV árbevétel adatok alapján)

Az 8. táblázat adatai alapján az is megállapítható, hogy a 2000-2004, valamint a 2004-2008 közötti időszak árbevétel-növelési lehetőségei egyértelműen eltértek a külföldi cégeknél. Ezt a két időszak adatait összehasonlító homogenitás-vizsgálat 10%-os szignifikancia-szinten (0,087-es érték) megerősítette (ilyen alacsony mintaelem számnál ez jó érték). Ugyanez mondható el a 2004-2008, illetve a 2008-2011 közötti időszakról, ahol a visszaesés 10%-os szignifikancia-szinten (0,073) valósult meg. Nem volt érzékelhető azonban szignifikáns eltérés a magyar malmoknál egyik időszak esetében sem.

Tovább elemezve a külföldi és hazai cégek eltérő árbevétel-dinamikáját, (amelyet szintén homogenitás-vizsgálattal igazoltam) megállapítható, hogy nem azonos a hazai és a külföldi tulajdonú cégeken belül a növekedni tudó és nem tudó cégek aránya. Ezt a Khí-négyzet valószínűség erősítette meg (0,117), amely 2004 előtt közel 10%-os szignifikancia-szint mellett teljesült. Ez az érték 2004-2008

között teljesen egyértelműen, 1%-os szignifikanciával volt igazolható (Khí-négyzet valószínűség 0,0006), míg a 2008 utáni időszakra nem tudtam igazolni (Khí-négyzet valószínűség 0,2456).

Vagyis a külföldi vállalatok esetében, mint láttuk, még a 2008-as válság után is magasabb a növekedni tudó cégek aránya – de a különbség már nem szignifikáns. Ez egyrészt azt jelenti, hogy a magyar malmok nem tudták kihasználni az uniós csatlakozás utáni fellendülést – szemben a külföldiekkel, de váratlan módon nem esett annyira vissza az árbevétel növelni tudó cégek száma a 2008-as válság után, mint a külföldiek esetén. Ennek oka alapvetően az volt, hogy az árbevétel-változáson alapuló vizsgálat azon cégeket, amelyek kiestek a piacról, csak a kiesés évében tudja bemutatni, így ezen adatok a továbbiakban hiányoznak az adatsorból.

Összességében a malomiparban a fenti három időszak inhomogén volt (lásd külföldi cégek), és a külföldi háttérű cégek jobban ki tudták használni a 2004-2008-as konjunktúrát (H3.2), ráadásul 2008 után nem estek vissza annyira, mint a magyar cégek, így mind a H3.1, mind a H3.2 igazolt a malomipari vállalatok esetében.

Takarmányipar

A takarmányipari vállalatoknál a változásokat alacsonyabb dinamika jellemezte, és nem lehetett egyértelműen kimondani, hogy a külföldi cégek voltak minden esetben nyertesei az uniós csatlakozás utáni és a pénzügyi válság előtti és utáni időszaknak.

A magyar takarmányipar kicsi, bővülésre nem nagyon alkalmas, hiszen adott vagy inkább csökkenő az állattartó telepek száma, a premix és adalékanyag gyártása és forgalmazása is korlátos, illetve ebben a szegmensben is a nemzetközi cégek uralják a piacot. A hobbi állateledel gyártás ugyan felfutóban van és itt a külpiaci értékesítés is jó lehetőséget jelent, azonban szintén a nagy nemzetközi vállalatok szűkítik a piaci lehetőségeket.

Napjainkban egy nagyobb magyar takarmányos cég uralja a piacot azáltal, hogy az egész vertikumra kiterjedő agrobiznisz tevékenységet folytat (állattartás, feldolgozott termék előállítás stb.) A kisállateledel előállítás az elmúlt években futott

fel igazán, de itt inkább a nemzetközi tulajdonú cégek vannak porondon a világot behálózó leányvállalataikkal, és ők végzik az export túlnyomó részét is. Ebből következően a 2000-2012-es időszakban inkább a magyar piac behatárolt lehetőségei nyomták rá bélyegüket erre a szegmensre, mintsem a piacot érő külső hatások.

A 17. ábráról jól látható, hogy a magyar és külföldi tulajdonú cégek árbevételeinek arányszámai közel futottak egymáshoz, és a hazai cégek több esetben haladták meg a nemzetközi cégek árbevételeinek változását. Az uniós csatlakozás és pénzügyi válság hatott ugyan a piacra, de nem olyan mértékben, mint a malomipari cégek esetében.

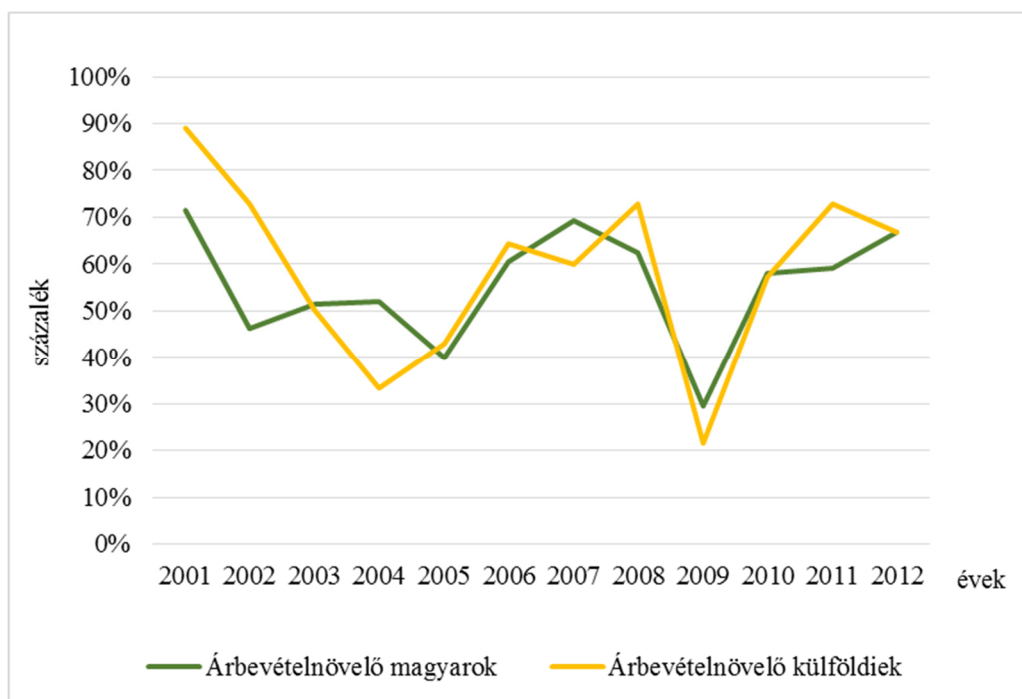

17. ábra: A hazai és külföldi tulajdonban lévő takarmányipari vállalatok árbevétel növelő és csökkentő részének százalékos arányszáma 2000-2012 között

(Forrás: Saját szerkesztés, a NAV árbevétel adatok alapján)

Az egymáshoz viszonyított fluktuáció (+/-1-5%) a magyar és nemzetközi tulajdonú vállalatok között alacsony volt, saját átlagaiktól legjobban a 2004-2008-as időszakban tértek el az előző és az azt követő periódusokhoz képest. Látható, hogy

a pénzügyi válság erőteljesebben változtatta meg a takarmánypiacot, mint az uniós csatlakozás, hiszen hatására jelentősen csökkent az árbevételt növelő cégek aránya, majd a válság után nagyobb mértékű emelkedés volt, mind a hazai és mind a külföldi tulajdonú vállalatoknál.

9. táblázat: A hazai és külföldi tulajdonban lévő takarmányipari cégek számának és árbevétel változásának százalékos aránya

Évek		2000-2004	2004-2008	2008-2012
Magyar tulajdonú cégek	Cégszám	456	421	379
	Árbevételt növelő cégek száma, db	251	243	201
	Árbevételt növelő cégek aránya, %	55	58	53
Külföldi tulajdonú cégek	Cégszám	42	54	51
	Árbevételt növelő cégek száma, db	25	32	27
	Árbevételt növelő cégek aránya, %	60	59	53

(Forrás: Saját szerkesztés, a NAV árbevétel adatok alapján)

A 9. táblázatból látszik, hogy amíg a magyar tulajdonú takarmányos cégek sokszereplős szegmensnek tekinthetők, addig a nemzetközi cégek száma ennél jóval kisebb. A takarmányipari vállalatoknál nem lehet egyértelműen kimondani, hogy a külföldi tulajdonú cégeknél nagyobb lenne a növekedni tudó cégek aránya. Sőt a 2008-2012-es periódus alatt a magyar és külföldi tulajdonú árbevételt növelő vállalatok aránya azonos volt.

Ebben az időszakban jelentős változások zajlottak a takarmányiparban. A korábban jelentős piaci részesedéssel bíró cég új vállalati névvel (2007) jelent meg a piacon. 2010-ben több hazai takarmányipari és élelmiszeripari vállalattal egyesülve (vertikális és horizontális integráció) újra jelentős piaci részesedést szerzett. Egy nagyobb hazai vállalat tönkrement, amely elsősorban az alföldi és a kelet-európai piacokra gyakorolt hatást. A hazai kereskedelmet uraló nagy nemzetközi cég is további magyar és külföldi tulajdonú vállalatokat szerzett, illetve bővítette kapacitásait, fejlesztette hobbiállat-eledel gyártó részlegeit.

10. táblázat: A 2000-2004, 2004-2008, 2008-2012 közötti időszakok árbevétel-tendenciáinak homogenitás-vizsgálata a külföldi és hazai cégek esetében

Khí-négyzet -valószínűségek	2000-2004/ 2004-2008	2004-2008/ 2008-2012
Külföldi tulajdonú cégek	0,979	0,514
Magyar tulajdonú cégek	0,425	0,183

(Forrás: Saját szerkesztés, a NAV árbevétel adatok alapján)

A Khí-négyzet értéket sem a magyar, sem a külföldi cégeknél nem lehetett 5%-on szignifikánsnak nevezni.

11. táblázat: A külföldi és magyar tulajdonú cégek árbevétel-tendenciáinak homogenitás-vizsgálata a 2000-2012 közötti időszak három szakaszában

Khí-négyzet valószínűségek	2000-2004	2004-2008	2008-2012
Külföldi-magyar összevetés	0,576	0,829	0,990

(Forrás: Saját szerkesztés, a NAV árbevétel adatok alapján)

A 11. táblázatból látható, hogy nem volt érdemi különbség a hazai és külföldi tulajdonú cégek növekedés-dinamikája között. Az értékek egyik esetben sem voltak szignifikánsak.

Összességében a fenti három időszakon belül a 2004-2008-as és a 2008-2012-es időszakok homogének (lásd magyar cégek évjáráthatási Khí-négyzet valószínűségét) voltak. Ugyanakkor sem a magyar sem a külföldi háttérű cégek nem tudták jobban kihasználni a 2004-2008-as időszakot, mint az azt megelőző periódust (negatív H3.2). Jóval kisebb arányban csökkent az árbevételt növelő cégek aránya 2008 után, mint amennyire a takarmánypiacon jelenlévő cégek létszáma. Ebből következik, hogy a piaci koncentráció is fokozódott, ez pedig változásra utal (lásd korábban, H2).

Kereskedelem

A kereskedelmi cégek esetében egyértelműen igazolni tudtam a H3.1 és H3.2 hipotézisben felvetett változásokat.

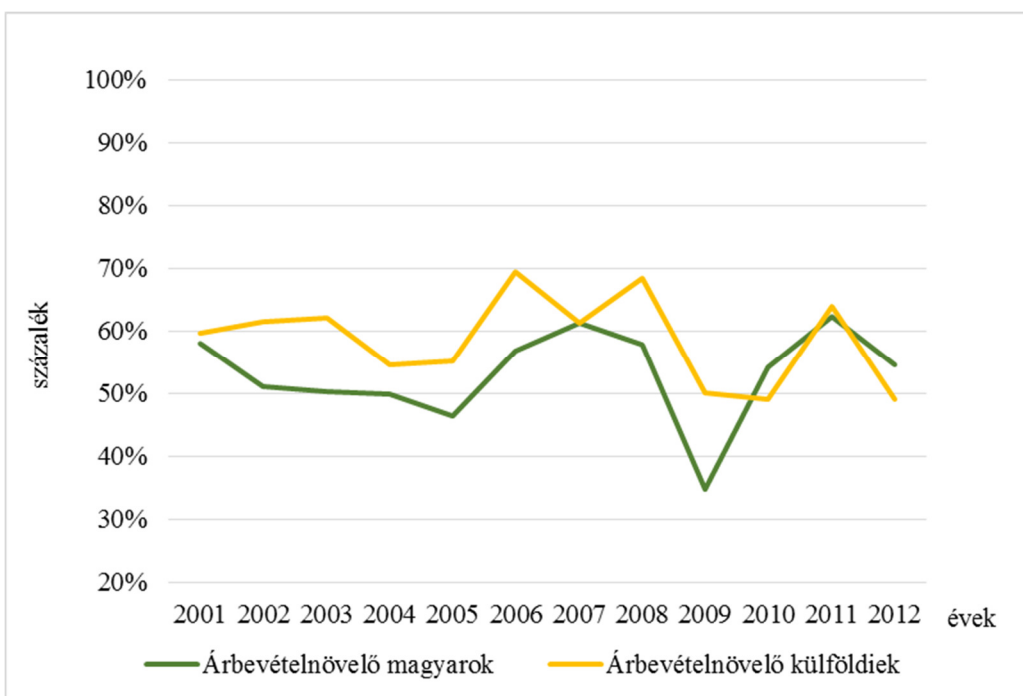

18. ábra: A hazai és külföldi tulajdonban lévő kereskedelmi vállalatok árbevételt növelő és csökkentő részének százalékos arányszáma 2000-2012 között

(Forrás: Saját szerkesztés, a NAV árbevétel adatai alapján)

A 18. ábrán látható, hogy a nemzetközi tulajdonú cégek közül a növekedni tudók aránya szinte mindenhol meghaladta a magyar vállalatok csoportjának értékeit. 2010-től kezdtek a magyar vállalatok felzárkózni, egyre több kis és közepes méretű cég jelentősen növelte árbevételét (voltak olyan cégek, akik megduplázták a korábbi éveket jellemző árbevételeiket). Ennek hátterében vélhetően nem a piaci pozíciók javulása, hanem az áfacsalás⁷¹ és a lánckereskedelem állt.

⁷¹ A termésmennyiség 2009-2011 között 13-12-13 millió tonna volt, nagy gabonakereskedelmi cégek, főként nemzetközi tulajdonú cégek tovább növelték piaci részesedésüket, a kisebb kereskedelmi vállalatok elhagyták a piacot. Az exportpiacok ugyan változtak, de összességében a kiszállított mennyiség nem módosult.

Az áfa százalékos értéke a 12%-os szintről 2006-ban ugrott meg, és hamarosan megduplázódott (2012-ben 27%-os). Mivel a kereskedelemben alacsonyak a be- és kilépési korlátok, ebben az időszakban rengeteg fiktív cég alakult, és számos nem valós tartalmú szerződés született. Éppen ezért 2012-ben bevezették a fordított áfát éppen az ilyen kereskedelmi tevékenység visszaszorítására. Vagyis az előbb említettekből megállapítható, hogy a jelentős árbevétel növekedés hátterében nem a forgalom bővülése, hanem vélhetően az áfacsalások álltak.

12. táblázat: A hazai és külföldi tulajdonban lévő kereskedelmi cégek számának és árbevétel változásának százalékos aránya

Évek		2000-2004	2004-2008	2008-2012
Magyar tulajdonú cégek	Cégszám	2620	3322	2581
	Árbevételt növelő cégek száma, db	1364	1845	1336
	Árbevételt növelő cégek aránya, %	52	56	52
Külföldi tulajdonú cégek	Cégszám	260	257	202
	Árbevételt növelő cégek száma, db	154	164	107
	Árbevételt növelő cégek aránya, %	59	64	53

(Forrás: Saját szerkesztés, a NAV árbevétel adatok alapján)

A 12. táblázatból látható, hogy a hazai piacon erős koncentrálódás zajlott le. A külföldi tulajdonú vállalatok száma is csökkent, néhány cég el is hagyta a piacot. A hazai tulajdonú vállalatoknál az uniós csatlakozás növekedést hozott a cégek számában és árbevételek nagyságában. A támogatások, a raktározás támogatott feltételei, a vámmentesség és határok megnyitása, valamint az intervenciók lehetőség okán sok hazai cég gondolta úgy, hogy jó üzleti lehetőség van a gabonakereskedelemben.

13. táblázat: A 2000-2004, 2004-2008, 2008-2012 közötti időszakok árbevétel-tendenciáinak homogenitás-vizsgálata a külföldi és hazai cégek esetében

Khi-négyzet valószínűségek	2000-2004/ 2004-2008	2004-2008/ 2008-2012
Külföldi évjáráthatás összehasonlítás	0,284	0,019
Magyar évjáráthatás összehasonlítás	0,008	0,004

(Forrás: Saját szerkesztés, a NAV árbevétel adatok alapján)

A 13. táblázatból látható, hogy a szakaszok közötti eltérés szignifikáns volt a magyar cégek esetében, és a 2004-2008/2008-2012 időszakok között a külföldi cégek esetében. Vagyis igazolható volt a H.3.1 és H.3.2 hipotézis, ami szerint történt változás 2004-ben és 2008-ban, és a változás nyertesei a külföldi tulajdonú cégek voltak.

14. táblázat: A külföldi és magyar tulajdonú cégek árbevétel-tendenciáinak homogenitás-vizsgálata a 2000-2012 közötti időszak három szakaszában

Khi-négyzet valószínűségek	2000-2004	2004-2008	2008-2011
Külföldi-magyar összehasonlítás	0,027	0,010	0,740

(Forrás: Saját szerkesztés, a NAV árbevétel adatok alapján)

A magyar és a külföldi cégek esetében a homogenitás-vizsgálat is egyértelműen igazolta a dinamikában látható különbségeket a 2000-2004, illetve a 2004-2008-as időszakban, a 2008-2012-es időszakban viszont már nem – ez vélhetően a sok belépő szürkegazdaságbeli cégnek köszönhető, amelyek meglepő dinamikáról tesznek tanulságot.

4.10. A kérdőív válaszainak összefüggés-vizsgálata

A kutatásom során annak érdekében, hogy a keresleti oldalhoz tartozó cégek stratégiáit feltárjam, és válaszolni tudjak a negyedik hipotézisre, mely szerint az agrobiznisz, a növekedés és a specializáció jelentették a megfelelő stratégiákat az elmúlt évtizedben történő változásokra, kérdőíves módszerrel gyűjtöttem

információt a keresleti oldal cégeiről. A kérdéseket 7 fő csoportra és a csoporton belül 1-6 alkérdésekre bontottam.

Az első kérdéscsoport a gabonapiac keresleti oldalának változását kutatta. A második kérdéskör azokat a tényezőket állította a központba, amelyek a változásra hatást gyakoroltak. A harmadik, a negyedik és az ötödik kérdéskör a változást okozó tényezők hatásait vizsgálta. A hatodik kérdéscsoport a cégek pénzügyi helyzetét tárta fel. A hetedik kérdés alpontjai a változásokra adott válaszokat ütköztették.

A válaszokat 1-től 5-ig terjedő skálán adtam meg. Az 1-es jelentette a nem ért egyet választ, az 5-ös, pedig a teljesen egyetért lehetőséget.

A kérdőíves válaszokat két módszerrel dolgoztam fel. Az első a korrelációs mátrix elemzése vagy más néven összefüggés-vizsgálat volt. Összesen 10 esetben találtam szoros és jól értelmezhető kapcsolatot (1%-os és 5%-os szignifikancia melletti +/- 0,4-0,8).

A kérdőíves megkeresésre adott válaszok alapján (lásd M2-ben kérdőív melléklet) az alábbi összefüggéseket állapítottam meg.

1. Az elemzés során szoros összefüggés volt a gabonapiac keresleti oldalának megváltozására adott válasz és az uniós szabályozás (vámunió, támogatási formák életbe lépése) életbe lépése között. Ebből arra következtettem, hogy a gabonapiac keresleti oldala megváltozott, a cégek többsége érzékelte a változást és ennek okát az uniós csatlakozásban látta. A kérdésekre adott válaszokból kiderült, hogy gabonapiac keresleti oldalának megváltozása a 2000-2004. időszak árbevételeit is jelentősen befolyásolta.
2. Erős volt a korrelációs együttható értéke a gabonapiaci keresleti oldalának megváltozására adott válasz és a nemzetközi cégek megjelenésére között. Vagyis akik érzékelték a változást, azok ezt a multinacionális vállalatok megjelenésével is magyarázták, ami hatással volt a hazai malom-, takarmányipari és kereskedelmi cégek struktúrájára.

3. Jellemző volt a válaszok összehasonlításában, hogy akiket az uniós csatlakozás hatásai érintettek, azok fokozottan érzékenyek voltak a pénzügyi változások hatásaira is.
4. A vállalatok többségének feltett kérdések esetében erős volt a kapcsolat a nemzetközi cégek megjelenése és az uniós szabályozással életbe lépő vámmentesség között. Az unió határain belül megszűnő vámok több külföldi, elsősorban kereskedelmi céget vonzottak, amelynek egyik oka Magyarország uniós tagsága, a másik pedig, hogy Magyarország kaput jelentett a keleti régiók felé is.
5. A kérdőíves megkeresés válaszaiból kiderült, hogy szoros volt a kapcsolat a nemzetközi cégek megjelenésére adott válaszok és a pénzügyi válság okozta banki hitelek szűkülése, valamint a vásárlóerő csökkenésére vonatkozó kérdésre adott válaszok között. A multinacionális vállalatok a magyar gabonapiac szereplőinek erős versenytársai lettek, főként az alapanyag felvásárlásban. Nemcsak a gabonaárak esetében mutattak erős konkurenciát, hanem a felvásárolható mennyiségeket is csökkentették. A kisebb és közepes vállalatok piaci pozíciója általuk is meggyengült, a banki hitelek lehetőségének csökkenése pedig meggátolta, hogy lépést tartsanak a nagy nemzetközi vállalatokkal, akár a fejlesztések terén, akár az alapanyag felvásárlásával kapcsolatban.
6. A kérdésekre adott válaszok alapján erős kapcsolatot tapasztaltam az uniós csatlakozással együtt járó támogatások, a megjelenő nemzetközi cégek által előírt minőségi követelmények teljesülése és a fizetési határidők megváltozása között. A minőségi követelményeket az uniós szabályozás módosította (fix paraméterek, mégis a hazai gyakorlatnál alacsonyabb minőségi követelmények). A multinacionális vállalatok sarkallták a termelőket, a forgalmazókat a jobb vagy speciális (bioüzemanyag) paraméterek elérésére. A fizetési határidők rövidültek a nemzetközi vállalatok által, mert ezeknek a vállalatoknak nem voltak likviditási

problémáik, azonnal tudtak fizetni. A területalapú támogatások pedig egyre inkább lehetővé tették a kínálati oldal számára, hogy a neki megfelelő kondíciók mellett adja el a terményt – e három tényező mindegyike komoly nehézséget okozott a keresleti oldal tőkeszegényebb hazai szereplőinek.

7. Az elemzés alapján kimutathatóan szoros volt a korrelációs együttható értéke a pénzügyi válság okozta banki hitelek és közraktározási lehetőségek között is. A közraktározási lehetőség legnagyobb előnye, hogy a közraktári jegy birtokosa a zálogjegy forgatásával kölcsönt vehet fel. A szabályosan forgatott zálogjegy önmagában a zálogjegyen szereplő összeg iránti pénzkövetelést testesíti meg, és ennek fedezetéül zálogjogot biztosít birtokosának a közraktárban elhelyezett árun. Mivel a közraktározás banki alapokon nyugszik, így a hitelek beszűkülése miatt a fentebb említett funkció is elveszett.
8. A vállalatok többségénél erős volt az összefüggés a nemzetközi vállalatok megjelenésére adott válaszok és az egyes időszakok árbevételének alakulása, továbbá az üzleti stratégiák között. Természetesen a multinacionális cégek jelentősen befolyásolták a hasonló tevékenységet folytató kis, közepes és nagyobb hazai vállalatok sorsát, amiből a kitörést a magyar cégek számára a célpiac változtatása jelentette. Voltak, akik az export felé nyitottak, mások a minőségi paraméterek esetében igyekeztek javulni. Voltak olyan cégek is, akik a beruházásokkal próbálták piaci pozíciójukat megtartani vagy éppen javítani.
9. A kérdőíves megkeresésre adott válaszok esetében szoros volt a korrelációs együttható értéke az egyes időszakok (2000-2004, 2004-2008, 2008-2012) egymáshoz viszonyított árbevételeinek alakulása között. A különböző szakaszok árbevételének alakulása jelentősen befolyásolta az egész vállalat következő évekbeli forgalmát. A kisebb és nagyobb hazai cégek közül mindhárom ágazatban estek ki szereplők, tovább alakítva a gabonapiaci keresleti oldalának struktúráját. Természetesen a koncentrálódás másik

oldala az összeolvadás volt, amelyre szintén volt precedens az egyes ágazatokon belül és az ágazatok között.

10. A vállalatok többsége, amelyek az alaptevékenység bővülése mellett döntöttek, ezen belül elsősorban az exportjukat kívánták növelni, vagy jóval magasabb minőségi terméket céloztak meg, növelve a termék hozzáadott értékét, így emelve az árbevételt.

4.11. A keresleti oldal megváltozására adott válaszok

A dolgozatban az írásbeli zárt kérdőíves válaszadást használtam. A csoportképzés a külpiaci részesedés, az agribiznisz tevékenység, a specializáció, a minőségi követelmények, új szakmai befektetők, az alaptevékenység bővülése (ezek a kérdőívben a 7. kérdéskör alkérdései), a külföldi tulajdonosi részarány és az árbevétel szerint történt (kérdőív 6. kérdéskör), valamint a NAV adatbázis adatai alapján.

Első lépésben a fentebb említett 8 változó korrelációs együtthatóját vizsgáltam. A minőségi követelmények minden változóval erősen korreláltak, ezért ezt a paramétert elhagytam. A bővülés és a külpiaci értékesítés bővülése között is szoros volt a kapcsolat. Mivel a klaszteranalízis során a csoportképzés lényege, hogy minél eltérőbb tulajdonságok alapján képezzünk egységeket, ezért a külpiaci értékesítés bővülése kikerült a változók közül. Az új szakmai befektető bevonása inszignifikáns volt, ezért maradt ki.

Az így megszűrt változók a csoportképzés előtt az alábbiak lettek: az árbevétel változása, a külföldi tulajdoni részarány, az agribiznisz tevékenység, a specializáció és az alaptevékenység bővülése.

A következő lépés az 5 változó újráskálázása volt, vagyis minden értéket 0 és 1 közé igazítottam (standardizálás⁷²).

⁷² Alkalmazására heterogén illetve különböző összetételű sokaságok átlagos színvonalának időbeli vagy térbeli összehasonlításakor van szükség.

A standardizálás után szükség volt a klaszterek távolságának meghatározására a klaszterközéppontok segítségével. Ehhez a Ward módszert használtam. Cél a létrehozandó klaszterek belső heterogenitásának minimalizálása, vagyis minél homogénebb csoportok kialakítása volt. A belső heterogenitást a klaszterelemeknek a klaszter átlagától való négyzetes eltérése mutatja.

A dendogram (klaszterstruktúra) képéből felállítottam a klasztereket az SPSS programcsomag 22.0.0. segítségével.

A dendogram alapján 5 jelentősebb csoport volt elkülöníthető a magyar gabonapiac keresleti oldalán. A program által képzett keresztátlak segítségével elemeztem az egyes változók alapján kialakított csoportok jellemzőit.

A 19. ábrán jól látható, hogy az első csoportot (I.) elkülönülten 7 db cég alkotta. A cégek külföldi tulajdonban (több mint 50%-os a külföldi tulajdoni részesedés) voltak. Malom- és takarmányipari, továbbá kereskedelmi tevékenységet folytattak. Az ebben a csoportban lévő nagy malomipari cég piacvezető⁷³ volt, a kereskedelmi és takarmányipari tevékenységet folytató vállalatok jelentős piaci részesedéssel bírtak, de nem voltak piacmeghatározóak. A keresztátlak elemzésénél, a változásokra adott válaszreakciójuk alapján a cégekről elmondható volt, hogy összességében az agrobiznisz tevékenység felé történő elmozdulás nem jelentett kitörési pontot számukra. A termékspecializáció elsősorban a nagy, tőkeerős malomipari cégnél volt fontos. A többi vállalat a vizsgált években nem specializálta termékeit.

⁷³ 2004-ben a cég 3 vegyes tulajdonú malomipari vállalatból olvadt össze, majd 2008 és 2011-ben további két malom és takarmányipari cég lett részese a vállalatnak. 2012-től pedig a nemzetközi anyavállalata nevét vette fel.

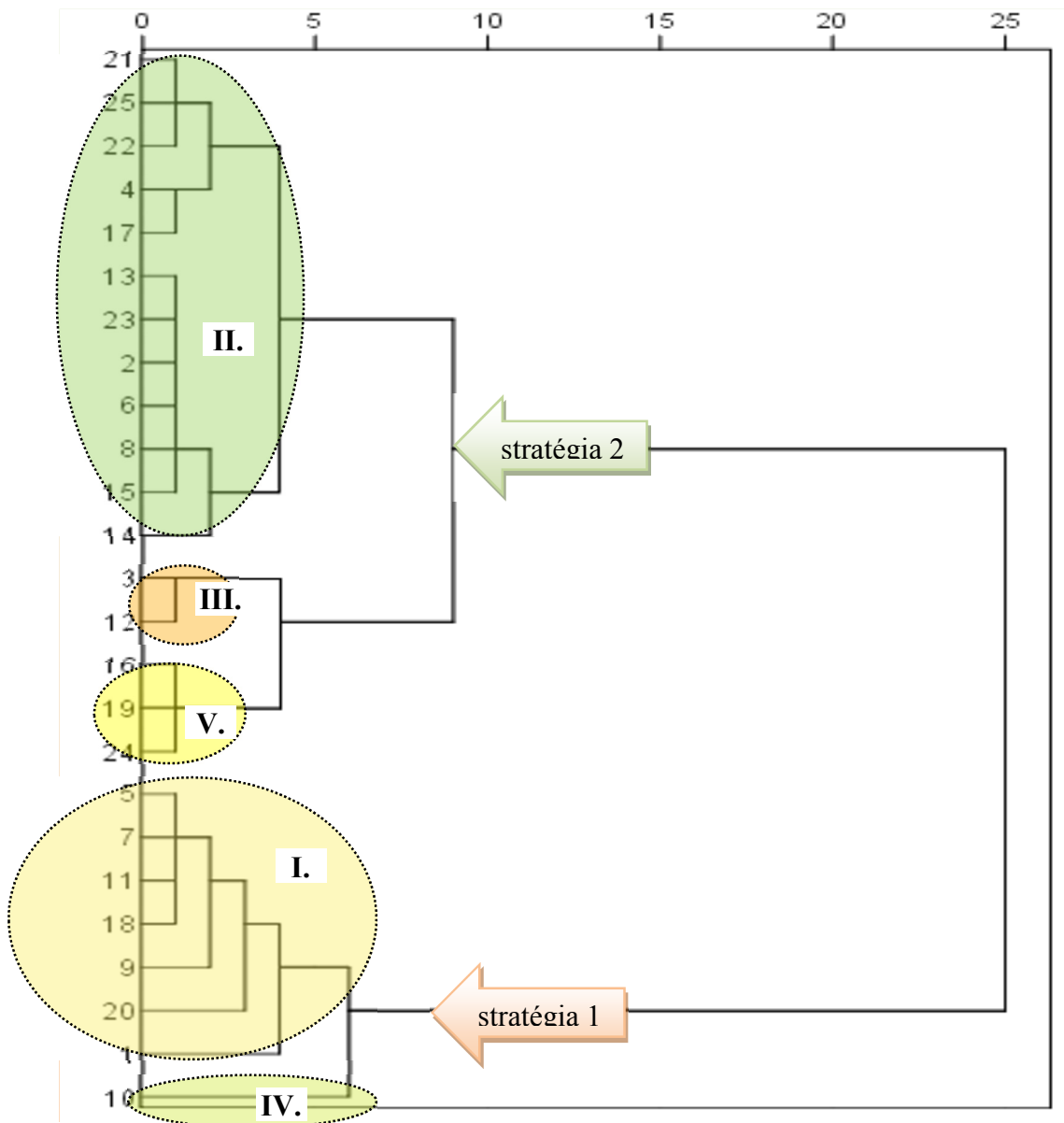

19. ábra: A klaszteranalízissel képezett 5 nagyobb gabonaipari csoport

(Forrás: saját szerkesztés)

Az alaptevékenység bővülésére illetve a fejlődésre adott válaszok alapján megállapítottam, hogy a tőkeerősség okán az első csoportban lévő cégek jelentős beruházásokat végeztek, növelve vagy megtartva piaci részesedésüket. A külföldi tulajdonhányad magas aránya miatt likviditási problémáik nem voltak, a nemzetközi anyavállalatok által megfontoltabb piaci döntéseket tudtak hozni, és az esetleges

világpiaci változások is közvetetten érintették őket. Árbevételüket folyamatosan növelni tudták. Összességében ebben a csoportban kevésbé az árbevétel nagysága, mint inkább a tőketulajdonos kiléte volt fontos a stratégiai kérdések eldöntésénél.

A második nagyobb csoportosulást (II.) a 100%-ig hazai tulajdonban lévő malom- és takarmányipari, továbbá kereskedelmi vállalatok adták. Jellemzően nagyobb cégek, stabil vállalati háttérrel rendelkeztek, egy részük a régi szövetkezeti forma termelő egységeiből nőtte ki magát, megtartva az állattartó és növénytermesztő tevékenységét. Főként a hazai piacra, elsősorban saját telephelyeik számára termeltek. A közepes kereskedelmi vállalatok a nagyobb kereskedelmi cégek mellett a hazai, illetve a külföldi partnereik igényeit kielégítve vásároltak gabonát. Általában megállapítható, hogy mivel az agrobiznisz tevékenység (gyakorlatilag az összes, az agráriumhoz kapcsolódó részterület lefedése) a tőkeerősebb vállalatoknál lehetett kitörési stratégia, a magyar szereplőkre jellemző kisebb méreteknél fogva az anyagi lehetőségek ennek gátat szabtak. Éppen ezért a kérdőíves válaszoknál ingadozó volt ezzel kapcsolatban a véleményük. A termékek specializációját viszont fontosnak tartották, hiszen a szűkülő piaci lehetőségek esetében a túlélés egyik módját ez jelentette. A tevékenységi kör bővülése és fejlesztéssel kapcsolatban is, szintén az előbb említett körülmények miatt megoszlottak a válaszok. A likvid malom- és takarmányipari vállalatok fejlesztették technológiájukat, illetve tevékenységi köreiket újraindították vagy bővítették. Ezeknek a cégeknek a biztos és hosszú évekre visszanyúló kapcsolatai és hazai felvevőpiacai voltak (állattartó telepek), vagy specialista helyzetben voltak adott területeken (tésztagyártás)⁷⁴.

A harmadik csoport (III.) a kisebb malom- és takarmányipari cégeket foglalta magába. Fő profiljuk a hazai állattartó telepek számára termelt tápok előállítására, illetve a körzetben lévő pékségek, sütőipari cégek, iskolák liszt- szükségletének

⁷⁴ Megjegyzendő, hogy ezt erőteljesen befolyásolta a belső fogyasztás, ami sok esetben stagnáló, csökkenő volt Magyarországon.

fedezése volt. Nem voltak piacvezetők, „csak” a régi stabil vevőkörrel rendelkeztek. Az agrobiznisz tevékenységben, a specializációban és a bővülésben nem láttak lehetőséget, és a nagy piaci verseny miatt nem is valószínűsíthető, hogy ebben az irányban elmozdulnának a jövőben (esetlegesen beolvadással nagyobb cégekbe, de alacsony technológiai hátterük és likviditási problémáik miatt ez sem valószínű).

A negyedik csoportot (IV.) egy jelentős, 100% külföldi tulajdonú vállalat adta. A cég az egész vertikumot átfogó, agrobiznisz tevékenységet folytatott Magyarországon és a világban lévő leányvállalatain keresztül. A hazai piacon elsősorban a gabonakereskedelemben és az állati takarmány-előállításban volt piacvezető. Jövőbeni célja a bővülés, az árbevétel folyamatos növelése. A változásokra adott legjobb válasz számára az agrobiznisz tevékenység volt, amelyet a cég nagyságából adódó mérethatékonyságával és vezető piaci szereppel valósított meg. A specializációt éppen ezért nem is tekinti céljának a jövőben sem.

Az ötödik csoportot (V.) a szintén a kis- és közepes méretű takarmány és malomipari vállalatok adták. A 19. ábrán látható, hogy a klaszterező eljárásban, a lépésről lépésre történő összevonás után, a harmadik csoport elemeivel társította az V. csoportot, ami nem is véletlen, hiszen hasonló jellemzőkkel bírt. Szintén 100%-os hazai tulajdonban voltak, tevékenységi területük több helyi régióra terjedt ki. A saját régiójukban fontos piaci szereplők voltak, a nagy cégekkel erős versenybe kerültek. Ezeknél a vállalatoknál bővítettek, de ezt nem csak gabonai tevékenységükből fedezték. Elsősorban vertikális integrációkban működtek, de a horizontális integrációs előnyöket is használták. Az agrobiznisz tevékenység és specializáció nem volt jellemző rájuk.

A 19. ábrán az is látható, hogy a klaszterelemzésben történő összevonás utolsó előtti lépésében két teljesen külön álló csoport vált el. A hazai és külföldi tulajdonban lévő vállalatok. Ez a vállalatok stratégiájára (stratégia 1, stratégia 2) is rámutat. Az 1-es stratégia alapját a vállalat árbevételeinek folyamatos növelése jelenti, míg a 2-es stratégia egy óvatos, a meglévő pozíciókat tartó, nem a növekedésre koncentráló vállalati viselkedést jelent.

A keresztábrázolatokból kapott arányok alapján összességében megállapítható, hogy a külföldi tőkebefektető jelenléte jóval nagyobb hatást gyakorolt a nemzetközi cégek stratégiai lépéseire (stratégia 1), mint az árbevételük nagysága. Ennek oka, hogy napi likviditási problémáik nem voltak, hosszú távú célokkal és biztos felvevő piacokkal rendelkeztek, és elsősorban a nemzetközi piacokon mozogtak. A termelésen, kereskedelmen túl pénzügyi és egyéb befektetéseik az esetleges árbevétel csökkenést kompenzálták.

A hazai cégekre (stratégia 2) az volt a jellemző, hogy elsősorban a magyar piacra termeltek. A malomipari vállalatok főleg saját régióikban voltak piacvezetők termékeikkel. A kiskereskedelmi üzletláncokba, a komoly bekerülési feltételek miatt és a jelentős, akár termelési költség szintig levitt akciókkal, csak a közepesnél nagyobb méretű cégek tudtak bekerülni. Jellemzően a regionális és helyi igényeket elégítették ki, a specializáció és a pékségek irányába nyitottak. A termelői árak és a fogyasztói piac présében elhelyezkedve próbáltak talpon maradni. A közepes méretűek fejleszteni tudtak, a kisebbek nem. Exportorientáltságuk alacsony volt. A magyar takarmányipari cégek a régi szövetkezeti forma kereteit őrizve, főként állattartó telepeknek termeltek. A nagyobb vertikális integrációban lévő cégek, biztosabb alapokkal bírtak.

4.12. Új és újszerű tudományos eredmények

Az irodalmi áttekintés fejezetben bemutattam, hogy bár több kutatás, elemzés született a gabonapiac keresleti oldalán elhelyezkedő szereplőkről, azonban az egyes szerzők általában vagy csak egy bizonyos szempontból vizsgálták a témát (árbevétel, költség-jövedelem, koncentráció, uniós csatlakozás és a támogatások elérhetőség stb.) vagy a gabonapiacot ugyan összefüggéseiben elemezték, de más módszerekkel (mátrix, verseny-modellek).

Értekezésem újszerűségét éppen ezért a témaválasztásban felvetett hipotézisek eltérő módszertani elemzése adja. Az értekezés eredményei ezért új tudományos megállapításokat jelentenek. Az új és újszerű eredményekből továbbá

olyan következtetések is levonhatók, amely a hazai mezőgazdasági szakembereknek, intézményeknek is segítséget nyújthatnak, akár a piackutatás, akár a döntéshozatal területén is.

Kutatási eredményeim alapján új és újszerű tudományos eredményeim az alábbiak szerint összegzem:

- 1) A kutatásomban irodalmi források feldolgozása nyomán bizonyítottam, hogy az EU15 két legnagyobb gabonaágazattal rendelkező államában, Franciaországban és Németországban jóval kisebb a nemzetközi cégek jelenléte, mint Szlovákiában és Magyarországon, aminek oka az előbbiek hosszabb és a KAP által védett piaci fejlődése, nyugodtabb és fokozatosabb konszolidációs folyamata volt.
- 2) Kutatásomban elvégzett homogenitás-vizsgálattal bizonyítottam, hogy a magyarországi gabonakeresleti struktúra a 2000/2004, 2004/2008 és 2008/2012 között a malomipari és kereskedelmi cégek esetében újra és újra megváltozott. A takarmányiparban a homogenitás-vizsgálat értéke 2000/2004 között nem volt szignifikáns, vagyis nem volt egyértelműen igazolható a változás 2004 után a csatlakozás előtti időszakhoz képest.
- 3) Kutatásom alapján megállapítható, hogy a malom-, és takarmányiparban és a kereskedelmi cégek esetében is 2000-2012 között nőtt a koncentráció. A Gini index értéke 0,76-86 közötti értékeket vett fel, és kisebb megtorpanásokkal nőtt, ez pedig egyértelműen igazolja a koncentrációt.
- 4) Az elvégzett homogenitás-vizsgálat alapján megállapítottam, hogy a változásokat gyorsította az uniós csatlakozás és a pénzügyi válság. A változás nyertesei a nemzetközi háttérű nagyvállalatok lettek.
 - (a) A malomiparban a külföldi háttérű cégek jobban ki tudták használni az uniós csatlakozás utáni, 2004-2008 közötti konjunktúrát, mint a magyar vállalatok. A külföldi és hazai cégek eltérő árbevétel-dinamikáját elemezve (amelyet szintén homogenitás-vizsgálattal igazoltam) megállapítható, hogy nem azonos a hazai és a külföldi tulajdonú cégeken

belül a növekedni tudó és nem tudó cégek aránya. A külföldi vállalatok esetében 2008 után még mindig magasabb a növekedni tudó cégek aránya – de a különbség már nem szignifikáns.

- (b) A takarmányiparban sem a magyar, sem a külföldi háttérű cégek nem jutottak érdemben kedvezőbb helyzetbe a 2004-2008-as időszakban, így nem volt érdemi különbség a hazai és külföldi tulajdonú cégek növekedés-dinamikája között.
 - (c) A kereskedelemben a külföldi háttérű cégek jobban ki tudták használni a 2004-2008, uniós csatlakozás utáni időszakot, valamint a válságos 2008-2012-es időszakot, mint a magyar cégek.
- 5) A kérdőíves vizsgálatok alapján igazolható, és a felállított korrelációs mátrix értékei is azt támasztják alá, hogy szoros volt az összefüggés az uniós csatlakozás, a pénzügyi válság hatásai és a cégek jövedelmezősége, üzletpolitikája, stratégiai döntései között.
- 6) A változások a hazai gabonapiac keresleti oldalán öt jelentősebb csoportot alakítottak ki, két különböző stratégiával. A stratégiaválasztás a tulajdonosi háttérrel függött össze: a külföldi tulajdonú cégek a növekedésben (és a legnagyobb cég esetében az agrobizniszben), míg a hazai tulajdonú cégek a specializációban látják a jövő stratégiáját.

5. KÖVETKEZTETÉSEK ÉS A JAVASLATOK

„A múlt, a jelen, a jövő.
A dolgok, amik történtek, amik történnek,
és ami esetleg történni fog,
mind része a megoldásnak (Nora Roberts)

A dolgozatban az irodalmi áttekintés a 60-as évektől mutatja be a gabonapiac keresleti oldalán bekövetkezett változásokat. A következtetéseken belül a fejezeteket tehát az időbeliség, továbbá az egyes országok gabonapiaci leírásai, valamint a hipotézisek állításai szerint tagoltam.

5.1. Következtetések

A kiinduló hipotézisek igazolása, illetve cáfolata

H1: A magyar gabonapiac keresleti oldalának fejlődése eltér az uniós tagállamokban kialakult szerkezettől, a multinacionális, külföldi tulajdonú vállalatok nagyobb szerepet játszanak a hazai gabonapiacon, mint Nyugat-Európában.

- A németországi és a franciaországi keresleti oldalnak jóval több ideje volt a konszolidációra, éppen ezért jobban reagáltak és reagálnak a világpiaci változásokra. A külföldi tőke aránya alacsonyabb a feldolgozóiparban, mint Magyarországon. Korszerűbb technológia, jobb marketing és vertikális-horizontális szervezettséggel ellensúlyozzák a nemzetközi cégek térnyerését.

H2: A magyar gabonaágazat keresleti oldala 2000 és 2012 között megváltozott, nőtt a koncentráció.

- A keresleti struktúra a malomiparban és a kereskedelemben a 2000-2004, 2004-2008 és 2008-2012 között újra és újra megváltozott.
- A keresleti struktúra a takarmányiparban 2004-2008 és 2008-2012 között újra és újra megváltozott, azonban a 2000-2004-es időszakra vonatkoztatva ez már nem igazolható.
- A malom- és takarmányiparban, valamint a kereskedelemben 2000-2012 között a koncentráció fokozódott, és a csúcspontját 2012-ben érte el.

Az elvégzett homogenitás-vizsgálatok, valamint koncentrációs értékek (Gini-indexek) alapján bizonyított a hipotézis.

H3.1: A változásokat gyorsították az Európai Unióhoz történő csatlakozás és pénzügyi válság.

H3.2: A változások nyertesei a nemzetközi háttérű cégek voltak.

- A gabonapiac keresleti oldalának változását az uniós csatlakozás és a pénzügyi válság meggyorsította és a változás nyertesei minden esetben a külföldi cégek voltak.
- A malomiparban a külföldi háttérű cégek jobban ki tudták használni a 2004-2008-as konjunktúrát, mint a magyar vállalatok.
- A takarmányiparban sem a magyar, sem a külföldi háttérű cégek nem tudták jobban kihasználni a 2004-2008-as időszakot.
- A kereskedelemben a külföldi háttérű cégek jobban ki tudták használni a 2004-2008-as, valamint 2008-2012-es időszakot, mint a magyar cégek.

A hipotézis a malomiparban, valamint a kereskedelmi cégek esetében igazolást nyert, a takarmányiparban viszont nem. Ennek oka ezen ágazat specialitásában (folyamatos zsugorodás, a hazai tulajdonú állattartáshoz kapcsolódó takarmánygyártás) keresendő.

H4: A változásokra a következő sikeres válaszreakciók születtek:

- az agrobiznisz üzletpolitika
- a specializáció (alapanyag és feldolgozott termékek esetében is)
- a piaci növekedés (exportorientáció)

A kérdőíves megkeresésre adott válaszok alapján készített korrelációs mátrix és klaszteranalízis értékei alapján a következő megállapításokat tettem:

- Akiket az uniós csatlakozás hatásai érintettek, azok fokozottan érzékenyek voltak a pénzügyi változások hatásaira is.
- A kisebb és közepes vállalatok piaci pozíciója meggyengült, a banki hitelek lehetőségének csökkenése pedig meggátolta, hogy lépést tartsanak a nagy

nemzetközi vállalatokkal, akár fejlesztés, akár az alapanyag felvásárlása terén.

- A keresleti oldalt öt csoportra és két stratégiatípust követő halmazra tudtam felosztani. A külföldi tulajdonú cégek a növekedést (a nagyobb méretűek az agrobizniszt), míg a hazai tulajdonú cégek a specializációt tekintik megoldásnak versenyhelyzetük javítására.
- A multinacionális cégek jelentősen befolyásolták a hasonló tevékenységet folytató kis, közepes és nagyobb hazai vállalatok sorsát, a magyar cégek számára az e helyzetből való kitörést a célpiac megváltoztatása jelentette. Egyes cégek az export felé nyitottak, mások a minőségi paramétereket módosították. Voltak olyan cégek is, akik a beruházásokkal, technológiai fejlesztésekkel próbálták piaci pozíciójukat megtartani vagy éppen növelni.
- Azon vállalatok többsége, amelyek az alaptevékenység bővítése mellett döntöttek, az elsősorban az exportot kívánták növelni, vagy jóval magasabb minőségű terméket céloztak meg, növelve a termék hozzáadott értékét, így emelve az árbevételét.

A hipotézist a klaszterelemzéssel bizonyítottam.

5.2. Javaslatok

A következtetésekben megállapításra került, hogy a nyugat-európai gabonapiac szerves fejlődésen ment keresztül, ennek hatására erős nemzeti tulajdonú ipari struktúra alakult ki a belső piacok koncentrációjával. A közép-európai piacokon a rendszerváltás után megjelenő, majd a privatizáció második hullámában, illetve az uniós csatlakozás adta lehetőségek jobb kihasználásával a kezdetinél jóval komolyabb teret nyertek a külföldi, elsősorban multinacionális vállalatok. E vállalatok jóval magasabb növekedési dinamikával rendelkeztek, mint hazai tulajdonú társaik, és jelenleg is képesek egy expanzív, az egész piacra kiterjedő stratégia vitelére, miközben a hazai tulajdonú cégek inkább részipiaci stratégiákat igyekeznek alkalmazni.

Magyarországon - a Németországban nagy hagyományokra visszatekintő, elsősorban családi tulajdonban lévő cégek mintájára – törekedni kellene a kis- és középvállalkozások alkotta réteg piaci pozícióinak és versenyhelyzetének javítására. A magyar cégek többsége ebben a vállalati méretkategóriában helyezkedik el. Mivel sem megfelelő növekedési potenciállal, sem az ehhez szükséges tőkeerővel, illetve eredménytermelő képességgel nem rendelkeznek, fejlesztésükhöz mindenféleképpen uniós támogatás lehívására van szükség. A vidékfejlesztési juttatások beruházási támogatásaiból megvalósuló fejlesztések csökkenthetnék költségeiket, stabilizálhatnák létüket, versenyképessé tennék őket, ezáltal elmozdíthatnák tevékenységüket a specializáció vagy exportbővítés felé.

1. E cégek méretükből és tőkéjükből következőleg egyenként nem képesek a transznacionális vállalatokkal lépést tartani, és szintén a fentebb említett okból kifolyólag egyenként agrobiznisz tevékenység sem várható tőlük. Éppen ezért szükséges a horizontális kapcsolatok erősítése a hazai malom- és takarmányipari vállalatok között – ezzel a módszerrel már felvehetnék a versenyt, illetve ellenpólust képezhetnének a multinacionális, agrobiznisz tevékenységet folytató vállalatokkal szemben.
2. A fenti folyamatot elő lehet segíteni a vertikális és horizontális összefogásokat támogató, azokat ösztönző támogatáspolitikával, a 2014-2020 közötti vidékfejlesztési támogatások lehívásával, mely által e szegmensben erősödne a piaci pozíció és az alkupozíció.
3. A magyar feldolgozott termékek felhasználásának és fogyasztásának emeléséhez a gabonaszektorban is elengedhetetlen a megfelelő marketing, amelyre a francia gabonaszektor illetően tevékenysége ad jó példát.
4. A hazai takarmányipar számára kulcskérdés a hazai állattenyésztés fejlesztése, valamint a hazai hústermékek fogyasztásának és exportjának emelkedése, amely nem csak a takarmánygyártóknak jelentene biztos felvevőpiacot, de kiegyensúlyozottabbá tehetné az egész magyar mezőgazdaságot.

6. ÖSSZEFOGLALÁS

„Előbb csináld azt, ami szükséges,
utána azt, ami lehetséges,
és máris azt fogod csinálni,
ami lehetetlen.” (Assisi Szent Ferenc)

Értekezésem fő célja, hogy bemutassa a Magyarországi gabona termékpálya keresleti oldalán bekövetkezett átalakulást az uniós csatlakozás után.

A dolgozatban négy fő hipotézist állítottam fel, amelyben igazolni kívánom, hogy a magyar gabonapiac keresleti oldala átalakult és koncentrálnak, a változások nyertesei pedig a nemzetközi cégek voltak, mindez pedig az Unió régi tagállamaihoz képest eltérő struktúrához vezetett.

Az Európai Unió nagy gabonatermelő tagállamaiban az 1958-ban létrejött európai közös piac és a Közös Agrárpolitika. Ez a zavartalan, piaci viszonyok között eltöltött békeidőszak megfelelő közeget teremtett a lassú és kiegyensúlyozott koncentrációhoz és konszolidációhoz, melynek nyertesei a legnagyobb nemzeti vállalatok voltak. Az 1990-től felgyorsuló globalizáció fokozott koncentrálnak folyamatot generált. Az erősödő verseny, kombinálódva a gabonapiac „újraterosztásával” (Kína, Japán, Brazília, FÁK tagállamok, ABCD cégek térnyerése) fordulópontot hozott az uniós gabona szektorban. Ennek ellenére sem nőtt jelentősen a multinacionális cégek szerepe a takarmány- és malomiparban. Ezzel szemben az új EU-s tagállamokban, így Magyarországon és Szlovákiában csupán 25 év állt rendelkezésre a piaci konszolidációra. Ennek megfelelően jóval kevésbé koncentrálnak a gabonapiac keresleti oldala, és a gyors piacnyitásk és a privatizációnak, valamint az erős piaci versenynek köszönhetően jóval nagyobb súllyal szerepelnek külföldi tulajdonú cégek a keresleti oldalon.

Magyarországon a rendszerváltás előtt a tervgazdasági viszonyokhoz képest 1990 után drasztikus változások következtek be úgy a kínálati, mint a keresleti oldalon. Az újra kiépülő piacgazdaság, a vállalatok magánkézbe adása, a külföldi versenytársak megjelenése, majd az uniós csatlakozással megnyílnak közös piac,

valamint az egyre globalizálódó világgazdaság jelentős indukáló tényezői voltak az átrendeződésnek.

Ennek megfelelően a 2000-2012-es időszakban a magyar gabonapiac keresleti oldala erőteljesen átalakult. Az elvégzett koncentrációs számítások alapján megállapítható volt, hogy a malom-, a takarmányiparban és a kereskedelmi cégek esetében is 2000-2012 között nőtt a koncentráció. A kutatás során elvégzett homogenitás vizsgálatok igazolták továbbá, hogy a keresleti struktúra a 2000-2012 között a malomipari és a kereskedelmi cégek esetében újra és újra megváltozott, a 2000. évi, a 2004. évi, a 2008. évi és a 2012. évi struktúra sem a malomiparban sem a kereskedelem esetében, de a takarmányipar zömében sem tekinthető azonosnak. A takarmányiparban egyedül a csatlakozás előtti időszakhoz képest nem volt egyértelműen igazolható a változás.

A bekövetkező változások nyertesei a malom-, a takarmányipari és a kereskedelmi vállalatok esetében is jellemzően a külföldi tulajdonú cégek voltak. A változást egyértelműen elősegítette mind a 2004-es EU-s csatlakozás, mind a 2008-as pénzügyi válság. Ennek bizonyítékeként a malomiparban a 2004-2008-as időszakban a nemzetközi háttérű cégek nagyobb arányban tudtak bővülni, mint a hazai vállalatok. Ehhez hasonlóan a kereskedelemben a külföldi háttérű cégek a csatlakozás utáni időszakot jobban ki tudták használni, mint a magyar vállalatok. A pénzügyi válság utáni időszak is ezeknek a cégeknek kedvezett. A takarmányipari vállalatoknál viszont homogenitási számításokkal nem volt igazolható a feltevés, mivel nem volt érdemi különbség a hazai és külföldi tulajdonú cégek növekedés-dinamikája között. Ez a takarmányipar speciális helyzetével, a folyamatos zsugorodással, a hazai tulajdonú állattartáshoz kapcsolódó takarmánygyártás széles körű elterjedtségével magyarázható.

A fokozódó hazai piaci versenyre adott válaszok alapján a kérdőíves adatgyűjtés eredményeinek klaszterelemzéssel történő feldolgozása nyomán 5 csoportra volt bontható a hazai keresleti oldal. Ez azonban két, alapvetően eltérő stratégiát követő nagy halmazba vonható össze a tulajdonosi háttér alapján.

A hazai tulajdonú cégek alapvetően a specializáció irányába fordultak, és nem látnak reális esélyt a piaci bővülésre. A külföldi tulajdonú cégek – függetlenül nagyságuktól – alapvetően a piaci bővülésben látják a cég további fejlődésének útját. Ennek magyarázata az, hogy anyacégeik tőkeerős intézmények, amelyek számára nem okoz gondot a növekedés finanszírozása, az esetleges veszteségek megtérítése. Ez a biztos háttér a hazai cégeknél hiányzik. A legnagyobb cégek pedig, melyek leányvállalataikkal behálózták a világ gabonapiacát, agrobiznisz stratégiájuk által az egész vertikumot átfogják, kiszorítva versenytársaikat a piacról.

Összegezve a statisztikai számítások eredményeit, megállapítható, hogy a Magyarországon a 2000-es évektől, de különösen az uniós csatlakozás után külföldi tulajdonú vállalatok tudtak fejlődni és növelték piaci részesedésüket.

Annak érdekében, hogy a kis- és közepes, jellemzően magyar tulajdonú cégek talpon tudjanak maradni ebben a versenyben, segítségre, technológiai fejlesztésre szorulnak specializációs stratégiájuk kivitelezésében. Ehhez a KAP vidékfejlesztési, II. pilléréből származó beruházási támogatásokkal járulhat hozzá az állam. A másik utat e cégek horizontális és vertikális összefogása jelentheti, a közös marketing és értékesítési politika. Ezáltal már nagyobb eséllyel vehetik fel a versenyt jóval nagyobb versenytársaikkal.

7. SUMMARY

The objective of the dissertation is to present the transformation of demand for Hungarian cereal products after EU accession. Four hypotheses were formulated to prove the transformation and concentration of demand on Hungarian cereal market, that the winners of transformations are international companies, that the transformations resulted different market structure comparative to the old Member States of the European Union (EU).

Great cereal producer Member States established the European common market in 1958 and introduced the Common Agricultural Policy (CAP). This assured smooth market development conditions for a balanced concentration and consolidation and good cereal market opportunities for the largest national cereal trading enterprises. The amplification of the globalisation process from 1990 generated a strong concentration process in the cereal market. The increasing competition combined with a 'new division' of the cereal market (China, Japan, Brazil, CIS states, ABCD enterprises headway) represented a turning-point in EU cereal sector. At the same time the role of multinational corporations on feed and milling industries has not increased. Contrarily in the new Member States, thus in Hungary and Slovakia, a market concentration taking place in the last 25 years was too short for the consolidation of domestic enterprises. Accordingly the demand of cereal products is less concentrated and the quick market opening, the privatisation and the strong market competition have lead to the increasing role of foreign cereal trading companies.

In Hungary major changes have been taking place on the supply and demand of cereal products in the transition period to market economy. The main factors contributed to these changes are the following: the new market economy development, the privatisation of enterprises, the appearance of foreign competitors, the opening of common market after EU accession, and the intensification of globalisation process in the world market.

Therefore the demand side of Hungarian cereal market has experienced a powerful transformation in 2000 and 2012 period. The calculations of market concentration indicators reveal that the market concentration has increased in milling and feed industries as well as in case of trading companies during the analysed period. Furthermore the homogeneity tests show that the structure of demand in case of milling industry and trading companies has continuously changed between 2000 and 2012. The empirical investigations do not indicate major market structure changes of cereals demand only in case of feed industry.

The winners of changes in milling and feed industry as well as in case of trade companies encouraged by EU accession in 2004 and financial crisis started in 2008 were the companies with foreign owners. This is supported by the fact that international companies experienced higher growth rates than domestic companies in milling industry in the 2004 and 2008 period. Similarly in trading cereal products the international companies developed better their operations comparative to Hungarian companies after EU accession and financial crisis. However, the homogeneity analysis does not support our assumption for feed industry as there are no significant differences between the growth rate of domestic and foreign companies. This is due to the special situation of the feed industry, the decline of output and development of domestic companies in this sector.

Cluster analysis of the survey data collected about the intensification of the competition in the Hungarian cereal market indicates the existence of five groups on demand side. These groups can be aggregated in two sets of market players according to the ownership of companies applying different market development strategies.

The companies with domestic ownership are focusing on specialization of their operations without any market development opportunities. The companies with foreign ownership independent of their size consider their expansion strategy can be performed by market development. The reason of choosing this strategy in case of the latter companies is that the headquarters of these companies can finance the expansion strategy of their subsidiaries. The domestic companies do not have this

stable financial background for implementing an expansion strategy. Consequently, the subsidiaries of global cereal companies crowded out their competitor from the global cereal market.

Summing up the results of statistical calculations can be stated that from 2000 in Hungary, but especially after EU accession the companies with foreign ownership succeeded in developing their operations and increasing their market share.

The small and medium enterprises characteristically with domestic owners need support for their survival in an increasing competitive market environment and implementation of their specialisation strategy. One possibility is providing investment support from the rural development funds, the second pillar of CAP. The other possibility is the horizontal and vertical cooperation of these companies, applying common marketing and selling policies. In this case they have better chances to compete in a global cereal market.

8. MELLÉKLETEK

M1 -Melléklet-Irodalomgyűjtemény

1. **ÁBRAHÁM A. (2006)**: Gabonabázis létesült Dunaföldváron, *Napi. hu*, 2006. október 12.,
2. **AGROMONITOR (2011)**: Már is újabb viták a búzatermelők és a felvásárlók között-Lengyel és szlovák liszt fenyegeti a malmipart, *MGSZH Sajtószemle*, 2011. július 15, 28 p.
3. **ASSOCIATION LA MEUNERIE FRANCAISE (2013)**: Fiche statistiques, *Association la Meunerie Francaise*, 2012, 1-8 p.
4. **BARÁT-NAGY (2005)**: A német mezőgazdaság fejlődésének főbb tendenciái, különös tekintettel a keleti tartományokra [6p.], International Conference on Agricultural Economics, Rural Development and Informatics , AVA 2, Debrecen, 2005. április 7-8., 2005 CD
5. **BARKEMA A. et al. (1995)**: The many Path of Vertical Coordination, Structural implications for U.S Food System, *Agribusiness*, XI. szám
6. **BLASKÓ et al. (2011)**: Állattenyésztési ágazatok ökonómiája, Új kihívások, takarmánygazdálkodás a 21. században, *TAMOP 4.2.5 Pályázat könyvei*, Digitális tankönyvtár, http://www.tankonyvtar.hu/hu/tartalom/tamop425/0010_1A_Book_19_Allattenyesztési_agazati_ekonomia/ch06s02.html
7. **BOKOR Z. (2005)**: Az intermodális logisztikai szolgáltatások helyzetének értékelése, fejlesztési lehetőségeinek feltárása, *BME OMIKK LOGISZTIKA*, Tanulmánytár, Szállítási logisztika, 2005. május-június, (10. k. 3. sz.), 25-65. p.
8. **BORI T. (2003)**: A szántóföldi növények piacszabályozása az Európai Unióban, Európai füzetek 47., *A Miniszterelnöki Hivatal Kormányzati Stratégiai Elemző központ és a Külügyminisztériumközös kiadványa*, HU ISSN:1589-4509 Budapest, 2003, 5p.

9. **BORSZÉKI É. (1992):** A gabonavertikum helyzete és szabályozása, *Gazdálkodás*, Nemzeti Agrártanácsadási, Képzési és vidékfejlesztési Intézet, Budapest, XXXVI. évfolyam 3. szám, HU-ISSN 0046-5518, 1-17 p.
10. **BOULDING K. E. (1985):** The World as a Total system, Beverly Hills, USA, Sage Publications, 183 pp.
11. **BROWN M.M. (2000):** The Information Revolution and Development, *World Bank Institute Development Outreach*, 2000. (2. szám)
12. **BUNDESAMT FÜR LANDWIRTSCHAFT (2004):** Agrarbericht 2004, *Bundesamt für Landwirtschaft*, 2004 október, 10-13 p.
13. **BURGERNÉ G. A. (2003):** Földhasználati és földbirtok-politika az Európai Unióban és néhány csatlakozó országban, *Közgazdasági Szemle*, L. évf., 2003. szeptember, HU-ISSN 0023-4346, 819–832 p.
14. **CEEC AGRI POLICY (2005):** Project Acronym, Agro economic policy analysis of the new member states, the candidate states and the countries of the western Balkans, Situation and perspective on the cereal market in Czech Republic, Hungary, Poland and Slovakia, *European Commission*, AgriPolicy.net, 17-18 p
15. **COCERAL (2013):** Grain and oilseeds forecasts, EU-27 Grain Crop Forecast, 1 p.,
16. **CONOR J (2003):** The changing structure of global food markets: dimensions, effects and policy implications, *Paper presented at the Conference on Changing Dimensions of the Food Economy: Exploring the Policy Issues*, The Hague, Hollandia, 1-14 p.
17. **COOP DE FRANCE NUTRITION ANIMALE (2010 a):** Rapport statistique, Chiffres clés, *Coop de France Nutrition Animale*, 43, rue Sedaine - 75011 PARIS, 2010, 1-8 p.
18. **COOP DE FRANCE NUTRITION ANIMALE (2012 b):** Rapport statistique, Nutrition animale, Chiffres clés, *Coop de France Nutrition Animale*, 43, rue Sedaine - 75011 PARIS, 2012, 1-11 p.

19. **CSÁKI CS. (2012)**: Merre tart a világ mezőgazdasága? Változó prioritások a világ agrártermelésében, *Gazdálkodás*, 2012 (56. évfolyam, 2.szám), HU-ISSN 0046-5518, 103-116 p.
20. **CSEKE Z.L. (2011)**: A közösségi piacsabályozás eszközei és hazai alkalmazásuk lehetőségei, különös tekintettel az intervencióra, *Doktori (PhD) értekezés*, Keszthely, 2011, 45-52 p.
21. **CSILLAG I. (1998)**: A gabonavertikum működése, növekedési tendenciái és a változás irányai, *Agrárgazdasági Könyvek, Agrárgazdasági Kutató Intézet*, 1998, (11. szám), HU ISSN 1418 2122, ISBN 963 491 375 X, 97. pp.
22. **EASTWOD et al. (2005)**: Farme Size, Paper prepared for Volume III of the Handbook of Agricultural Economics, DRAFT, *North Holland Press*, Amsterdam, 55. pp.
23. **ERNST & YOUNG (2010)**: Etude sur la Compétitivité de la filière blé tendre et maïs, *France Agrimer*, La Qualité par principe, ISSN 2259-9177, 1-94 p.
24. **EUROPEAN COMISSION (1991)**: The 1992 reform, Agricultural and Rural Development, *European Comission*, Brüsszel, 1991. október 18., 127. pp.
25. **EUROPEAN COMISSION (1998)**: Directorate General for Agriculture (DG VI) Working document Agricultural Situation and Prospects, in the Central European Countries, *European Comission*, 21-63 p.
26. **EUROPEAN COMISSION (2002)**: Agricultural Situation in the Candidate Countries Country Report on the Slovak Republic, *Directorate General for Agriculture*, 3-23 p.
27. **EUROPEAN COMISSION (1989)**: The french grain system, *European Comission*, Chapter 3, 66 p.
28. **EUROPEAN FEED MANUFACTURER'S FEDERATION (2013)**: The Feed Chain in Action, *Activity Report*, 20 p.
29. **EUROPEAN FEED MANUFACTURER'S FEDERATION (2013)**: Feed for food producing animals, *Vision & SRIA document 2030*, 2-5 p.

- 30. EUFETEC:** The EU Livestock and Feed sector: some figures,
<http://www.eufetec.eu/FeedIndustry.aspx>
- 31. EUROSTAT (2011):** mezőgazdasági adatbázis
- 32. FAO (2012):** FAO cereal supply and Demand Brief, *Food Outlook*, Global Market Analysis, 129. pp.
- 33. FARKAS I. (2010):** A válság kronológiája, *História*, 2010, (9-10.), ISSN 0018-2311, 1-6 p.
- 34. FEFAC (2013):** Compound Feed Production, Statistics 1989-2013, *European Manufacturer's Federation*, 2013. május 30.,
- 35. FEFAC (2013):** The feed chain in action, FEFAC XXVI. congress, *European Manufacturer's Federation*, 2013, 1-40 p.
- 36. FEHÉR I. (2013):** Most nem állunk rosszul a gabonapiacón, de változatlanul logisztikai hátrányban vagyunk, *Agronapló*, 2013. február 19., 58. p.
- 37. FRANCE AGRIMER (2012):** Grandes Cultures, Céréales, La filière en bref, Les marchés céréaliers en 2012, ISSN 2259-9177, 1. p.
- 38. FRANCIA GAZDASÁGI VERSENYHIVATAL (2012):** Décision n° 12-D-09 du 13 mars 2012 relative à des pratiques mises en oeuvre dans le secteur des farines alimentaires, 2012, 1-189 p.
- 39. GAZDASÁGI VERSENYHIVATAL (2008):** Versenytanács, nyilvános változat, Vj-69/2008/538, 539, 564, 2010. október 28., 1-92. p.
- 40. GUBA F. Z. (2000):** Transzferek és hatékonységzavarok az élelmiszer-termékpályákon, *Doktori (PhD) értekezés*, Budapesti Közgazdaságtudományi és Államigazgatási Egyetem, 55 p.
- 41. HALMAI P. (2002):** Az Európai Unió Agrárrendszere, Budapest, *Agrárkamara és a Mezőgazda Kiadó közös kiadása*, 17-131 p., ISBN 963 9358 39 8
- 42. HASZON AGRÁR MAGAZIN (2012):** Így csinálják az olaszok, osztrákok, németek, <http://www.haszon.hu/agrar/ingatlan/782-igy-csinaljak-az-olaszok-osztrakok-nemetek-.html>

- 43. HAZAGNÉ T. I. (2008):** A szervezeti kultúra változását befolyásoló tényezők a hazai takarmányipari vállalatokban, *Doktori értekezés*, Kaposvár, 25-28 p.
- 44. HORN P. (2004):** Az EU Közös Agrárpolitikájának elmélete és nemzetközi mozgástere-előszó, *Európai Agrárpolitika Kft.*, Budapest, 9 p.
- 45. HORVÁTH ZS. (2007):** A gabonapiaci kereslet változása, *Statisztikai Szemle*, 85. évfolyam (1. szám), HU ISSN 0039 0690, 57-71 p.
- 46. INFOCÉRÉALES (2008):** Des chiffres des Céréales, *InfoCéréales*, <http://www.infocereales.fr/>
- 47. INTERESSENGEMEINSCHAFT DER SWEINEHALTER DEUTSHELANDS E.V. (2010):** Germany's top 25 compound feed producers, *Interessengemeinschaft der Schweinehalter Deutschlands E.V.*, 2010. június 1., http://www.schweine.net/germanys_top_25_compound_feed_producers.html
- 48. JÁMBOROVA, M et al (2006):** Market study intensive animal production chain (Pigs and Poultry) in Slovakia, *The Research Institute of Agricultural and Food Economics*, 8-13 p.
- 49. JUHÁSZ A. et al. (2006):** Az élelmiszeripar strukturális átalakulása (1997-2005), *Agrárgazdasági Könyvek, Agrárgazdasági Kutató Intézet*, 2006, (3. szám), HU ISSN 1418 2122, 5-52 p.
- 50. JUHÁSZ A. et al. (2004):** A kereskedelmi koncentráció módszertana, *Magyar Tudományos Akadémia Közgazdaságtudományi Intézet*, 2004, (16. szám), ISBN: 963 9588 16 4
- 51. KEMÉNYNÉ H. ZS. (2007):** A gabonapiac keresleti szereplőinek átalakulása, *Gazdálkodás különlenyomata*, ISSN: 0046-5518, Budapest, 1-7 p.,
- 52. KEMÉNY G. (2010):** A hazai mezőgazdaság finanszírozásának főbb elemei a pénzügyi válságban, *Gazdálkodás*, 54. évfolyam 5. szám, ISSN: 0046-5518, 1-9 p., http://ageconsearch.umn.edu/bitstream/99144/2/KemenyG_2010_5.pdf

- 53. KNICKEL et al (2003):** Macro-level analysis of food supply chain dynamics and diversity: An overview for Germany, 30-35 p.,
- 54. KSH (2005):** Fontosabb gabonafélék értékesítése (felvásárlás)
- 55. KSH (2013):** Agrárcenzusok - Hosszú idősorok – Táblázatok, Fontosabb gabonafélék vetésterülete
- 56. KOZÁR L. (2004):** A közraktár és árutőzsde szerepe a hazai gabonapiacra, *Doktori (Phd) értekezés*, Debrecen, 28-32., 60-64 p.
- 57. KRASNER S. D. (1985):** Structural conflict: The Third World against global liberalism, *Studies in International Polit. Econ.*, London, 1985., 37 pp.
- 58. LEHOTA J. (2003):** A gabonaszektor piacelemzése, Szent István Egyetem Gazdaság- és Társadalomtudományi kar, *AGROINFORM Kiadó*, Budapest, 2003, isbn 963 502 786 9, 7-129 p.
- 59. LYDDON C. (2013):** World Grain, Country Focus, Focus en France, European Union's biggest grain producer plays important role in supplying North Africa, <http://www.world-grain.com/Departments/Country%20Focus/Country%20Focus%20Home/Focus%20on%20France.aspx>
- 60. MAGYAR LOGISZTIKAI EGYESÜLET:** Dunai kikötők, 1-19. p. http://mle.hu/images/upload/Dunai%20kikotok_v2.pdf
- 61. MATTHEWS A. (2004):** Structural change in the food industry, *Economics of Food Markets*, Lecture 31, 1-23 p., <https://www.tcd.ie/Economics/staff/amthhews/FoodPolicy/CourseMaterials/Lectures/Lecture31%20Structural%20changes%20in%20food%20industry.ppt>.
- 62. MOHÁCSI K. (1990):** A gabonapiac működése Magyarországon II. rész, Budapest, *Konjunktúra-, Piackutató és Informatikai Intézet*
- 63. MUCHICKA L. (2014):** Piaci koncentráció, *Supply Chain Monitor*, Közúti Szállítványozás Melléklet, Waberer's-Szemerey Logisztika Kft., 2014. április, HU ISSN 1217-1875, 1-2. p.

- 64. MURPHY et al (2012):** Cereal Secrets, The world's largest grain traders and global agricultural, *Oxfam Research Report*, Oxfam International, 2012, 1-77 p.
- 65. NAGY Z (2005):** Megtaláljuk-e a helyünket az EU gabonapiacán?, *Mezőhír*, 2005. január 10., (IX. évfolyam), HU ISSN 1587-060X, <http://mezohir.hu/mezohir/2005/01/megtalaljuk-e-helyunket-az-eu-gabonapiacan/>
- 66. OLLINGER, M. et al. (2005):** Structural Change in the Meat, Poultry, Dairy, and Grain Processing Industries, *Economic Research Report Number 3,2005 March*, USDA, 1-32. p.
- 67. ORSZÁGOS KÖRNYEZETVÉDELMI TANÁCS (2012):** Állásfoglalás a bioüzemanyagokról (agroüzemanyagokról) különös tekintettel azok fenntartható előállítására és felhasználására, Az állásfoglalás dr. Fazekas Sándor vidékfejlesztési miniszter úr 2011. december 12-én kelt levelében foglalt felkérése alapján készült, Budapest, 2012. március 7., 11 p.
- 68. PAPP CS. (2009):** Franciaország Európa politikája, különös tekintettel a közös agrárpolitikára, az európai biztonság és védelempolitikára és az orosz viszonyra, Budapesti Gazdasági Főiskola, Külkereskedelmi Főiskolai Kar, Nemzetközi Gazdálkodási Szak, 2009, 8-17 p.
- 69. PASSIONCÉRÉALES (2012):** Des Chiffres et des céréales, L'essentiel de la filière, 1-40 p.
- 70. PÁIR (2004-2005):** Brüsszeli Árinformációk adatsorok, *Agrárgazdasági Kutató Intézet*, <https://pair.aki.gov.hu/pair-public/general/home.do?lang=hu>
- 71. PÁLOVICSNÉ B. (1997):** Koncentrációs irányzatok a francia mezőgazdaságban, Budapest, GATE „Fleischmann Rudolf” Mezőgazdasági Kutató Intézet, *Gazdálkodás*, HU-ISSN 0046-5518, 1-7 p.
- 72. PÁLOVICSNÉ B. (1998):** A változó feltételekhez alkalmazkodó francia mezőgazdaság, Budapest, GATE „Fleischmann Rudolf” Mezőgazdasági Kutató Intézet, *Gazdálkodás*, HU-ISSN 0046-5518, 9-15 p.

- 73. PÁLOVICSNÉ B. (2000):** Fejlődési irányzatok a francia mezőgazdaságban, *Az Európai Unió agrárgazdasága*, 5. évfolyam 4. szám, HU ISSN 1416 6194, 6-11 p.
- 74. PÁLOVICSNÉ B.-ELEKES A. (2001):** Az agrárgazdasági versenyképesség és a CAP belsőpiaci szabályozásának átvétele, Az agrárpolitikai reform hatása a francia mezőgazdaságra, *SZIE GTK Európai tanulmányok Központja*, 9-23 p.
- 75. PINGALI, P. (2006):** Agricultural Growth and Economic Development: a view through the globalization lens.26., International Conference of Agricultural Economists. Gold Coast, Australia, 35. pp.
- 76. POPP J. (2004):** Az EU Közös Agrárpolitikájának elmélete és nemzetközi mozgástere, *Európai Agrárpolitika Kft.*, Budapest, 18-23 p.
- 77. POTORI N. et al. (2012):** Közös agrárpolitika 2014-2020: A reformtervezet alapján várható hatások és kihívások Magyarországon, Agrárgazdasági Könyvek, *Agrárgazdasági Kutató Intézet*, ISBN 978 963 491 574 4, 78. pp.
- 78. RABOBANK INTERNATIONAL (2012):** European Flour Milling Industry, *Fodd&Agribusiness Research and Advisory*, 1-7 p.
- 79. REARDON, T. et al. (2003):** The rise of Supermarkets in Africa, Asia and Latin America, *American Journal of Agricultural Economics*, 85. (5. szám), 1140-1146. p.
- 80. RIEGER et al. (2005):** Gabonaintervenció-hogyan tovább?, *Gyakorlati Agrofórum*, 2005. 16. évfolyam 4. szám, ISSN 1416-0927, 44-46 p.
- 81. RIEGER L. (2006):** A 2004-2005. évi gabonaintervenció jellemzői Magyarországon, *Európai Tükör*, XI. évfolyam (2. szám), 64-78 p.
- 82. RIEGER-SZÔKE (2006):** A 2004–2005. évi gabonaintervenció jellemzői Magyarországon, *Európai Tükör, A Miniszterelnöki Hivatal és a Nemzeti Fejlesztési Hivatal Folyóirata*, ISSN 1416-6151, 64-79 p.
- 83. RIEGER L. (2007):** Az intervenció szabályozás jelene és jövője, *Agrárágazat*, Mezőgazdasági Havi Lap, 2007.szeptember, VIII. évfolyam, (

8.szám), HU ISSN 1586-3832,

<http://www.pointernet.pds.hu/ujstagok/agraragazat/2007/09/20071116213053555000000923.html>

84. SOCIÁLNA SIET'FÍRMIEM V SLOVENSKEJ REPUBLIKE (2006):

Protimonopolny Úrad Slovenskej Republiky, Rozhodnutie, 1-24 p.

85. SOMOGYI N. (2011): Coop de France éves kongresszus-a külkereskedelem fontossága a mezőgazdaság és élelmiszeripar jövője szempontjából,

Mezőgazdasági- és Tét attasé jelentés, Párizs, 1-5 p.

86. SOMOGYI N. (2012): Coop de France éves kongresszus-gabona raktározás kérdései, Mezőgazdasági- és Tét attasé jelentés, Párizs, 1-4 p.

87. SMITH H. (2012): Flour Millers Fined \$317 Million by French Antitrust Authority, *Bloomberg*, 2012. március 13.,

<http://www.bloomberg.com/news/2012-03-13/flour-millers-fined-317-million-by-french-antitrust-authority.html>

88. STUMMER I. SZERK. (2010): A fontosabb termékpályák 2009. évi piaci folyamatai, Gabona, 2010. 3. szám, *Agrárgazdasági Kutató Intézet*, Budapest, 2010, HU ISSN 1418 2122, 7-15 p.

89. STUMMER I. SZERK. (2011): A fontosabb termékpályák 2010. évi piaci folyamatai, Gabona, 2011. 1. szám, *Agrárgazdasági Kutató Intézet*, Budapest, 2011, HU ISSN 1418 2122, 7-15 p.

90. SZEPESVÁRY P (2004): Többváltozós felderítő statisztika (Alakfelismerés, osztályozás, főkomponens analízis). ELTE, Budapest, 2004.

91. SZÓKE GY.(2010): Védőháló nélkül, *EU Agrárium és Piacszabályozás*, 15. évfolyam 7-8. szám, HU ISSN 1416 6194, 13-15 p.

92. SZŰCS I. (2004): Vertikális termékpályák-, Tej, gabona, hús, *AGROINFORM Kiadó*, ISBN 963 502 805 9, 29-68. p.

93. TÓTH M. SZERK.(2003): A privatizáció összehasonlító elemzése a csatlakozó és egyes átalakuló gazdaságokban, *International Center for Economic Growth European Center*, 2003, Budapest, 10-12 p.

- 94. TÓTH P. (2012):** A megoldás kulcsa: Különbségek a német és a magyar élelmiszeripar gazdálkodási körülményeiben; Az egyre hosszabb élelmiszerlánc hatása a magyarországi élelmiszeriparra, *Agrár Európa Kft.*, Budapest, 2-122 p.
- 95. TUNYOGINÉ N. V. SZERK. (2005):** A fontosabb termékpályák 2005. évi piaci folyamatai, 2005. 6. szám, *Agrárgazdasági Kutató Intézet*, Budapest, 2005, HU ISSN 1418 2122, 7-13 p.
- 96. TUNYOGINÉ N. V. SZERK. (2006):** Hazai és nemzetközi élelmiszerárak összehasonlítása néhány fontosabb termékpályán, Gabona, 2006. 2. szám, *Agrárgazdasági Kutató Intézet*, Budapest, 2005, HU ISSN 1418 2122, 32-35 p.
- 97. TUNYOGINÉ N. V. SZERK. et al. (2007):** A mezőgazdasági árképzés elméleti alapjai és hazai gyakorlata, 2007. (2. szám), *Agrárgazdasági Kutató Intézet*, Budapest, 7-13. p.
- 98. TUNYOGINÉ N. V. SZERK. (2009):** A fontosabb termékpályák 2008. évi piaci folyamatai, 2009. 1. szám, *Agrárgazdasági Kutató Intézet*, Budapest, 2009, HU ISSN 1418 2122, 7-15 p.
- 99. UDOVECZ G. et al. (2011):** Studies in Agricultural Economics No.113, *Agrárgazdasági Kutató Intézet*, HU ISSN 1418 2106, 121. pp.
- 100. ÚJ SZÓ (2004):** Gúta Büszkesége, a Vitaflóra, 2004. április 30., ISSN 1335-7050
- 101. VARGA et al. SZERK. (2007):** A mezőgazdasági árképzés elméleti alapjai és hazai gyakorlata, Gabona, 2007. 2. szám, *Agrárgazdasági Kutató Intézet*, Budapest, 2007, HU ISSN 1418 2122, 65-76 p.
- 102. VARGA et al. SZERK. (2013):** A magyar mezőgazdaság főbb ágazatainak helyzete, piaci kilátásai rövid és középtávon, *Agrárgazdasági Tanulmányok*, *Agrárgazdasági Kutató Intézet*, 2013, HU ISSN 1418 2122, 9-43. p.
- 103. VÁRNAI K. (2006):** A kisvállalatok a gazdasági növekedés fő hajtóereje?, A német és a hazi kis- és középvállalkozások helyzetelemzése a kormányok

kkv politikája, *Budapesti Gazdasági Főiskolai kar*, Diploma dolgozat, 2006, 23 p.

104. VIDÉKFEJLESZTÉSI MINISZTERIUM-MAGYAR

AGRÁRKAMARA (2012): Az EU új közös agrárpolitikája 2014-2020, Várható változások az Európai Bizottság javaslatai alapján, Budapest, *Vidékfejlesztési Minisztérium és a Magyar Agrárkamara Kiadó*, 1-24. p.

105. VERBAND DEUTSCHER MÜHLEN (2012): Fact Sheet 2012, *Die deutsche Mühlenwirtschaft im Überblick: Daten & Fakten*, 1-2 p., <http://www.muehlen.org/aktuelles.html>

106. WILKINSON J. (2009): Globalization of agribusiness and developing world food system, *USA Monthly Review*, 2009 szeptember, 38-50 p.

107. WORLD BANK (2006): The International Bank for Reconstruction and Development, Environmentally and Socially Sustainable Development Unit, Europe and Central Asia Region, *Working Paper No. 43.*, Market Linkages into the Slovak Agri-Food Sector, 1-47 p.

Felhasznált internetes irodalom:

Cégek

108. www.cargill.hu

109. www.adm.com

110. www.bunge.com

111. <http://www.vkmuehlen.de/de>

112. <http://www.werhahn.de/>

113. <http://www.goodmills.hu/nemzetkozi-cegstruktura/>

114. <http://www.grainmillers.com/>

115. <http://www.agravis.de/de/index.html>

116. <http://www.agrofert.cz/>

117. <http://www.penam.sk/>

118. <http://www.mlyn-zrno.sk/>

119. <http://mlyntrencan.sk/>

120. <http://www.cerealie.sk/>
 121. <http://www.agrofert.cz/?cId=5>
 122. http://www.agrofert.cz/?cId=124&company_webprodcateg=&company_country=&company_region=&agropodnik-trnava,-a.-s.
 123. http://belar_a_s.sk-firma.com/
 124. <http://www.afeed.sk/>
 125. <http://www.nutrixo.com/?Grands-Moulins-de-Paris>
 126. <http://www.nutrixo.com/?Euromill-Nord>
 127. <http://www.nutrixo.com/?Grands-Moulins-Storione>
 128. <http://www.nutrixo.com/?Inter-Farine>
 129. <http://www.nutrixo.com/?France-Farine>
 130. <http://www.nutrixo.com/?Meuniers-du-Littoral>
 131. <http://www.nutrixo.com/?Moulin-Fayol>
 132. <http://www.nutrixo.com/?Grande-Minoterie-de-la>
 133. <http://www.nutrixo.com/?Delifrance>
 134. <http://www.soufflet.com/Meunerie>
 135. <http://www.grandsmoulinsdestrasbourg.com/>
 136. <http://www.agravis.de/de/tiere/futtermittel/index.html>
 137. http://www.deutsche-tiernahrung.de/open/brand_id/6/action/standard%3Bdetail/menu/14/M/Dz8Z
Gw
 138. http://www.broering.com/ueber_uns/ueberuns.php
 139. <http://www.phw-gruppe.de/Animal-nutrition-and-animal-health.html>
- Szervezetek
140. www.ldcommodities.com
 141. <http://www.coopdefrance.coop>
 142. <http://www.raiffeisen.de/organisation/>
 143. http://www.bmelv.de/DE/Startseite/startseite_node.html, személyes kontakt
 144. <http://www.deutsche-tiernahrung.de/open/M/qHsFag>

145. <http://www.broering.com/>
146. <http://www.meuneriefrancaise.com/content.asp?IDD=33600>
- Cikkek*
147. <http://tudasbazis.sulinet.hu/hu/termesztudomanyok/foldrajz/regionalis-foldrajz/nyugat-europa-foldrajza>
148. <http://vasarnap.ujszo.com/vasarnap/200418/kozelet/guta-buszkesege-a-vitaflora>
149. <http://ujszo.com/cimkek/gazdasag-es-fogyasztok/2005/10/25/nem-kell-pestnek-a-csallokozi-liszt>
150. <http://firmy.etrend.sk/firmy-nefinancny-sektor/velky-babisov-agrarny-deal.html>
151. <http://www.agrotrend.hu/hirek/termenypiac/ujabb-ceg-hagyja-el-a-kozraktari-piacot>
152. http://www.tankonyvtar.hu/hu/tartalom/tamop425/0010_1A_Book_09_Gabonavenyek_termesztese/index.html
153. <http://itthon.transindex.ro/?hir=17117&nyomtat=1>
154. <http://www.agrotrend.hu/hirek/feldolgozo-elelmiszeripar/megmenekult-a-csodtol-a-milliardos-malomceg>

Jogszabályjegyzék

Közösségi jog:

1. **Verordnung Nr. 19/1962** über die schrittweise Errichtung einer gemeinsamen Marktorganisation für Getreide
2. **Verordnung Nr. 120/1967** des Rates vom 13. juni 1967 über die gemeinsamen Marktorganisation für Getreide
3. **Regulation (EEC) No 2727/75** of the Council of 29 October 1975 on the common organization of the market in cereals
4. **1766/92/EGK** (1992 június 30.) a gabonafélék piacának közös szervezéséről
5. **1253/99/EK rendelete** a gabonafélék piacának közös szervezéséről szóló 1766/92/EGK rendelet módosításáról, valamint a közönséges búzára, rozsra, árpára, kukoricára és durumbúzára vonatkozó szabványos minőségek rögzítéséről szóló 2731//75/EGK rendelet hatályon kívül helyezéséről
6. **824/2000/EK rendelete** (2000. április 19.) a gabonafélék intervenciós hivatalok által történő átvételére vonatkozó eljárások létrehozásáról, valamint a gabona minőségének meghatározására szolgáló elemzési módszerek megállapításáról
7. **336/2003/EK rendelete (2003. február 21.)** a gabonafélék intervenciós hivatalok által történő átvételére vonatkozó eljárások létrehozásáról, valamint a gabona minőségének meghatározására szolgáló elemzési módszerek megállapításáról szóló 824/2000/EK bizottsági rendelet módosításáról
8. **1784/2003/EK rendelet** (2003. szeptember 29.) a gabonafélék piacának közös
9. **777/2004/EK rendelete** (2004. április 26.) a Cseh Köztársaságnak, Észtországnak, Ciprusnak, Lettországnak, Litvániának, Magyarországnak, Máltának, Lengyelországnak, Szlovéniának és Szlovákiának az Európai Unióhoz történő csatlakozása következtében a gabonafélék piacát érintő több rendelet kiigazításáról

10. **A BIZOTTSÁG 1068/2005/EK rendelete** (2005. július 6.) a gabonafélék intervenciós hivatalok által történő átvételére vonatkozó eljárások létrehozásáról, valamint a gabona minőségének meghatározására szolgáló elemzési módszerek megállapításáról szóló 824/2000/EK rendelet módosításáról
11. **1154/2005/EK rendelete** (2005. július 18.) a gabonafélék piacának közös szervezéséről szóló 1784/2003/EK tanácsi rendelet I. mellékletében felsorolt egyes termékek kódjának és megnevezésének kiigazításáról
12. **735/2007/EK rendelete** (2007. június 11.) a gabonafélék piacának közös szervezéséről szóló 1784/2003/EK rendelet módosításáról
13. **1234/2007/EK rendelet** a gabonapiac stabilizálása és a gabonaszektor mezőgazdasági termelőinek megfelelő életszínvonal biztosításáról
14. **1272/2009/EU** (2009. december 11.) az 1234/2007/EK tanácsi rendeletnek a mezőgazdasági termékek állami intervenció keretében történő felvásárlása és értékesítése tekintetében történő végrehajtására vonatkozó részletes szabályok megállapításáról

Hazai jogszabályok:

1. **66/2004 FVM rendelete** (2004. április 29.) a gabona és rizs intervenciójáról
2. **113/2005. (X. 28.) MVH közlemény** a közönséges búza 2005/2006. gazdasági évben történő intervenciós felvásárlásáról
3. **101/2006. (X. 25.) MVH közlemény** a közönséges búza 2006/2007. gazdasági évben történő intervenciós felvásárlásáról
4. **2007. évi XVII. törvény** a mezőgazdasági, agrár-vidékfejlesztési, valamint halászati támogatásokhoz és egyéb intézkedésekhez kapcsolódó eljárás egyes kérdéseiről
5. **140/2009. (X. 29.) FVM rendelete** a gabona és rizs intervenciójáról

6. **100/2011. (XI. 5.) VM rendelete** a gabona és rizs intervenciójáról szóló 140/2009. (X. 29.) FVM rendelet módosításáról
7. **160/2012. (X. 18.) számú MVH közlemény** a közönséges búza 2012/2013. gazdasági évben rögzített áron történő intervenció felvásárlásáról
8. **MVH (2012):** Az 160/2012. (X.18.) számú MVH közlemény a közönséges búza 2012/2013. gazdasági évben rögzített áron történő intervenció felvásárlásáról
9. **2013. évi LXVI. törvény** a közraktározásról szóló 1996. évi XLVIII. törvény módosításáról

Táblázatjegyzék

1. táblázat: A malom- és takarmányipari cégek koncentrációja és tulajdonosi szerkezete 2011-2012 között
2. táblázat: A felvásárolt intervenciós búza és kukoricakészletek alakulása az egyes gazdasági években 2004-2010 között
3. táblázat: A mezőgazdasági termelők számának alakulása (1991-2010)
4. táblázat: A mezőgazdasági termelők számának és földterületének alakulása 2000 és 2010 között
5. táblázat: A cégek árbevételeinek kategorizálásához használt árbevételsávok ezer forintban
6. táblázat: A Gini-index értékei 2000-2012 között az egyes ágazatokban
7. táblázat: A hazai és külföldi tulajdonban lévő malomipari cégek számának és árbevétel változásának százalékos aránya
8. táblázat: A 2000-2004, 2004-2008, 2008-2012 közötti időszakok árbevétel-tendenciáinak homogenitás-vizsgálata a külföldi és hazai cégek esetében
9. táblázat: A hazai és külföldi tulajdonban lévő takarmányipari cégek számának és árbevétel változásának százalékos aránya
10. táblázat: A 2000-2004, 2004-2008, 2008-2012 közötti időszakok árbevétel-tendenciáinak homogenitás-vizsgálata a külföldi és hazai cégek esetében
11. táblázat: A külföldi és magyar tulajdonú cégek árbevétel-tendenciáinak homogenitás-vizsgálata a 2000-2012 közötti időszak három szakaszában
12. táblázat: A hazai és külföldi tulajdonban lévő kereskedelmi cégek számának és árbevétel változásának százalékos aránya
13. táblázat: A 2000-2004, 2004-2008, 2008-2012 közötti időszakok árbevétel-tendenciáinak homogenitás-vizsgálata a külföldi és hazai cégek esetében
14. táblázat: A külföldi és magyar tulajdonú cégek árbevétel-tendenciáinak homogenitás-vizsgálata a 2000-2012 közötti időszak három szakaszában
15. táblázat: A kutatásba bevont cégek listája

Ábrajegyzék

1. ábra: Az árbevétel és cégszám változása 2000-ben és 2004-ben a hazai és külföldi tulajdonban lévő malomipari cégeknél
2. ábra: Az árbevétel és cégszám változása 2004-ben és 2008-ban a hazai és külföldi tulajdonban lévő malomipari cégeknél
3. ábra: Az árbevétel és cégszám változása 2008-ban és 2012-ben a hazai és külföldi tulajdonban lévő malomipari cégeknél
4. ábra: Az árbevétel és cégszám változása 2000-ben és 2004-ben a hazai és külföldi tulajdonban lévő takarmányipari cégeknél
5. ábra: Az árbevétel és cégszám változása 2004-ben és 2008-ban a hazai és külföldi tulajdonban lévő takarmányipari cégeknél
6. ábra: Az árbevétel és cégszám változása 2008-ban és 2012-ben a hazai és külföldi tulajdonban lévő takarmányipari cégeknél
7. ábra: Az árbevétel és cégszám változása 2000-ben és 2004-ben a hazai és külföldi tulajdonban lévő kereskedelmi cégeknél
8. ábra: Az árbevétel és cégszám változása 2004-ben és 2008-ban a hazai és külföldi tulajdonban lévő kereskedelmi cégeknél
9. ábra: Az árbevétel és cégszám (db) változása 2008-ban és 2012-ben a hazai és külföldi tulajdonban lévő kereskedelmi cégeknél
10. ábra: A legnagyobb malomipari cégek (CR 10), a külföldi tulajdonú vállalatok és az összes malomipari cég árbevételének alakulása 2000-2012 között
11. ábra: Lorenz görbe alakulása a vizsgált években a malomipari cégek esetében
12. ábra: A legnagyobb takarmányipari cégek (CR 10), a külföldi tulajdonú vállalatok és az összes takarmányipari cég árbevételének alakulása 2000-2012 között
13. ábra: Lorenz görbe alakulása a vizsgált években a takarmányipari cégek esetében

14. ábra: A legnagyobb kereskedelmi cégek (CR 10), a külföldi tulajdonú vállalatok és az összes kereskedelmi cég árbevételének alakulása 2000-2012 között
15. ábra: Lorenz görbe alakulása a vizsgált években a kereskedelmi cégek esetében
16. ábra: A hazai és külföldi tulajdonban lévő malomipari vállalatok árbevétel növelő és csökkentő részének százalékos arányszáma 2000-2012 között
17. ábra: A hazai és külföldi tulajdonban lévő takarmányipari vállalatok árbevétel növelő és csökkentő részének százalékos arányszáma 2000-2012 között
18. ábra: A hazai és külföldi tulajdonban lévő kereskedelmi vállalatok árbevétel növelő és csökkentő részének százalékos arányszáma 2000-2012 között
19. ábra: A klaszteranalízissel képezett 5 nagyobb gabonaipari csoport

M2-Mellékletek-További mellékletek

15. táblázat: A kutatásba bevont cégek listája

Név:	Tevékenységi kör:	Alapítás éve:
1. Agrifirm Magyarország Zrt.	Takarmányipar	1994
2. Agroszász Kft.	Takarmányipar, növénytermesztés	1992
3. Alisca Agrárház 2010 Kft.	Kereskedelem	2010
4. Alltech Hungary Kft.	Takarmányipar	1992
5. ÁTI DEPO Közraktározási Zrt.	Raktározás, logisztika	1996
6. Bonafarm csoport	Takarmányipar, kereskedelem, egyéb	1992
7. Cargill Magyarország Zrt.	Gabonaipar	1995
8. Cefetra Hungary Kft.	Kereskedelem	2002
9. Darázskeverő	Takarmányipar, kereskedelem	1993
10. Első Pesti Malom és Sütőipari Zrt	Malom- és takarmányipari, gabonaipari	1993
11. Első Zalai Takarmányipari Kft.	Takarmányipari, integrátori	1997
12. Elvira Malom Kft.	Malomipari	2009

Név:	Tevékenységi kör:	Alapítás éve:
13. Galldorf Takarmánygyártó és Kereskedelmi Zrt.	Takarmányipari, integrátori	1997
14. Gallicoop Pulykafeldolgozó Zrt.	Vertikális integrációs pulykafeldolgozás	1989
15. Goldkern Mezőgazdasági, Kereskedelmi és Ügynöki Kft.	Kereskedelem	
16. GoodMills Magyarország	Malomipari	2004
17. Gyermelyi Zrt.	Gabonaipar	1953
18. Hajdú Gabona Zrt.	Malom- és takarmányipari	1991
19. Hód Mezőgazda Zrt.	Gabonaipar	1992
20. Kamarás-Duna Kft.	Termelés, kereskedelem	1998
21. Lamapé Kft.	Malomipari, gabonaipari	2002
22. Mizsetáp Kft.	Takarmányipar	1989
23. Nagisz Zrt.	Takarmányipar, állattenyésztés, egyéb	1950
24. Raiffeisen-Agro Magyarország Kft.	Kereskedelem, vetőmag, műtrágya	1995
25. Szatmári Malom Kft.	Malomipari, kereskedelem, egyéb	1992
26. U.B.M. Feed Kft.	Takarmányipar, kereskedelem,	1996
27. Váci Malom Kft.	Malomipari	1991

Név:	Tevékenységi kör:	Alapítás éve:
28. Vitafort Első Takarmánygyártó és Forgalmazó Zrt.	Takarmányipar, egyéb	1981
29. Zala Cereália Malom és Takarmánygyártó, Forgalmazó Kft.	Malom- és takarmányipari	1993
30. Zöldforrás Energia Kft.	Bioenergia	2011

(**Forrás:** Saját kutatás, céges weblapok)

KÉRDŐÍV

H2

1. Gabonapiac keresleti oldala (keresleti oldal= akik gabonát vásárolnak fel?kereskedő, malom ,takarmánykeverő, integrátor, szövetkezet, állam) a 2000-2013 időszak között megváltozott.

Mennyire ért ezzel Ön egyet? Válaszok 1-5-ig, 1=egyáltalán nem, 5=teljes mértékben

1 2 3 4 5

2. A keresleti oldal változását befolyásolta

- az Uniós csatlakozás. Válaszok 1-5-ig, 1=egyáltalán nem, 5=teljes mértékben

1 2 3 4 5

- a 2008-as gazdasági válság. Válaszok 1-5-ig, 1=egyáltalán nem, 5=teljes mértékben

1 2 3 4 5

- nemzetközi cégek megjelenése. Válaszok 1-5-ig, 1=egyáltalán nem, 5=teljes mértékben

1 2 3 4 5

- egyéb fontos tényező..... Válaszok 1-5-ig, 1=egyáltalán nem, 5=teljes mértékben

1 2 3 4 5

3. Az Uniós csatlakozás legfontosabb ható tényezői a következők voltak.

Válaszok 1-5-ig, 1=egyáltalán nem, 5=teljes mértékben

- vámhatárok megszűnése

1 2 3 4 5

- termelői oldal Uniós támogatásból fakadó javuló jövedelmi helyzet

1 2 3 4 5

- piacsabályozás

- | | | | | |
|--------------|---|---|---|---|
| 1 | 2 | 3 | 4 | 5 |
| • egyéb..... | | | | |
| 1 | 2 | 3 | 4 | 5 |

4. 2008-as válság legfontosabb ható tényezői a következők voltak.

Válaszok 1-5-ig, 1=egyáltalán nem, 5=teljes mértékben

- banki finanszírozás beszűkülése

1	2	3	4	5
---	---	---	---	---
- közraktári rendszer változásai, beszűkülése

1	2	3	4	5
---	---	---	---	---
- vásárló erő csökkenés

1	2	3	4	5
---	---	---	---	---
- egyéb.....

1	2	3	4	5
---	---	---	---	---

5. Nemzetközi cégek megjelenésével a következő változások történtek meg. Válaszok 1-5-ig, 1=egyáltalán nem, 5=teljes mértékben

- minőségi elvárások fokozódása

1	2	3	4	5
---	---	---	---	---
- fizetési határidő rövidülése

1	2	3	4	5
---	---	---	---	---
- hosszútávú szerződések számának növekedése

1	2	3	4	5
---	---	---	---	---
- integrátori szerződések rövidülése

1	2	3	4	5
---	---	---	---	---
- egyéb.....

1	2	3	4	5
---	---	---	---	---

H3

6. Hogyan változott a cégének helyzete 2000-2004, 2004-2013 között?
2000-2004

9 KÖSZÖNETNYILVÁNÍTÁS

Ezúton fejezem ki köszönetemet mindazoknak, akik a doktori értekezésem elkészítésében segítségemre voltak.

Mindenekelőtt köszönettel tartozom férjemnek, aki szeretettel, türelemmel és kitartással kísérte végig munkámat, valamint szakmai társként is segítségemre volt tudásával és véleményével.

Gyerekeimnek, Barnabásnak és Boglárkának, akiktől rengeteg türelmet kaptam.

Kiemelt köszönettel tartozom konzulensemnek, Dr. Kapronczai Istvánnak.

Köszönöm Dr. Tunyoginé Nechay Veronikának, azt, hogy elindított a gabona útján és éveken át pallérozta ismereteimet, munkámat.

Köszönet illeti munkahelyi vitám opponensei Dr. Rieger László és Dr. Péli László őszinte kritikáját és hasznos tanácsait.

Köszönettel tartozom a Gabonaszövetségtől Pótsa Zsófiának, az AKI munkatársainak és a kérdőíves megkeresésben részt vett cégeknek a kapott adatokért, szakmai beszélgetésekért.

Végezetül köszönöm anyukámnak, a férjem szüleinek, Kemény Péternek és Kemény Péternének, barátaimnak, akik mindig mellettem álltak és segítettek.